

SOMBROLL MC4CAB | EC4CAB | EC4RCAB GUIA CABO AÇO

O ESTORE

MC 4 CAB

Sistema com Comando de Manivela

EC 4 CAB

Sistema com Comando de Motor

EC 4 RCAB

Sistema com Comando de Motor e Receptor Rádio Incorporado

- Estore sem caixa para interior ou exterior.
- Suportes metálicos revestidos com tampa em PVC.
- Guias em cabo de aço inoxidável com diâmetro de 4 mm.
- Régua base em alumínio com diâmetro de 40 mm.
- Tubo de enrolamento com diâmetro de 60 ou 70 mm dependendo das dimensões e do tecido utilizado.



CARACTERÍSTICAS

- A instalação pode ser parede à ou ao tecto.
- Sistema que pode ser com comando de manivela ou motorizado.
- Ao sistema motorizado pode ser adicionado um anemómetro, para detecção de ventos.
- Os acessórios poderão ser em branco, preto ou cinzento.
- Régua base lacada em RAL 9010, outras cores sob consulta.
- Dimensões máximas aconselhadas: 4000 mm de largura e 3000 mm de altura.

DESENHOS TÉCNICOS

Sistemas de fixação dos Suportes Superior e Inferior

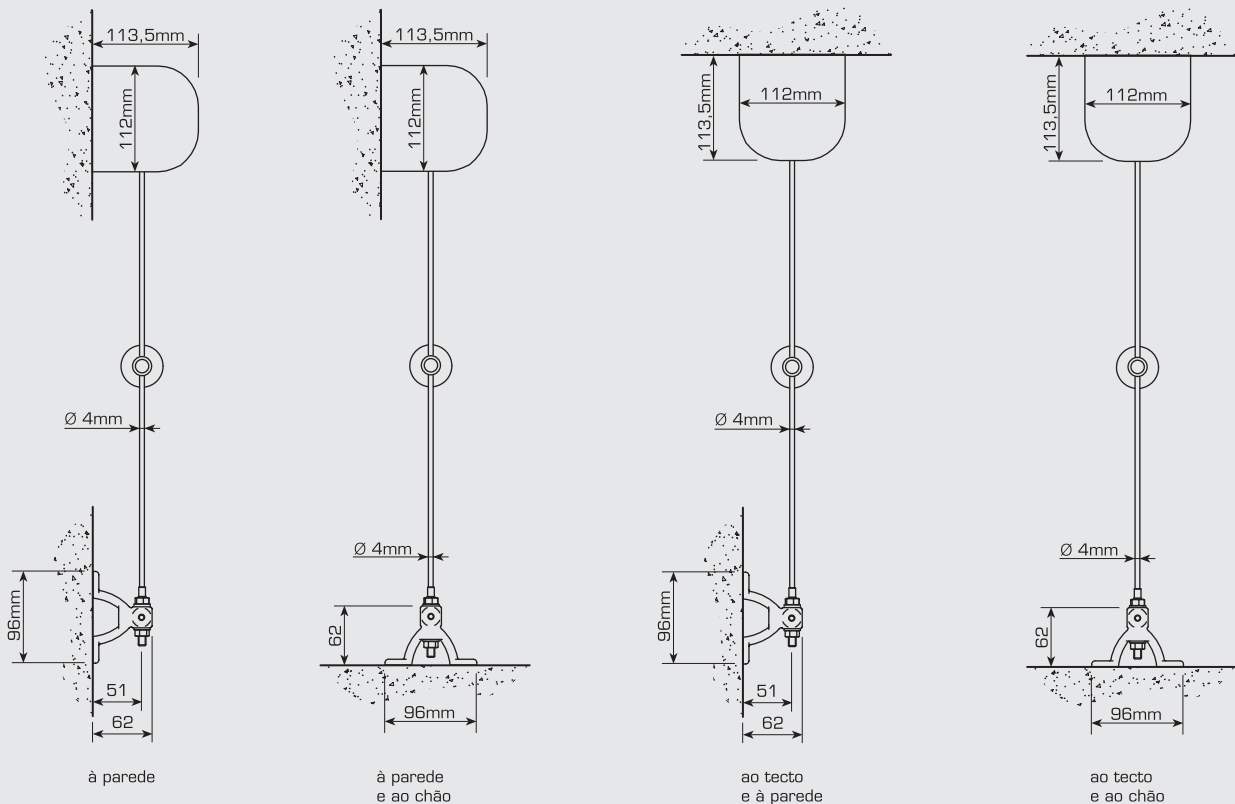

DIMENSÕES

Largura máx. (cm)	400
Altura máx. (cm)	300
Peso (kg)	42-50
Tubo (mm)	Ø60/Ø70
Resistência ao vento EN 13561:2004 testado pela TÜV	classe 2
Resistência ao vento Pressão da prova nominal p (N/m ²)	70

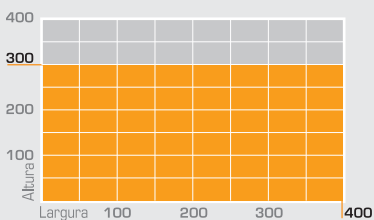

Tecidos Sombroll
SCREEN RPE 5287,
SCREEN SATINÉ, SOLTIS

Medidas em cm

Largura mínima 70 cm (EC 4 CAB e EC 4 RCAB)

Orange Possível Grey Não aconselhado / Impossível

