

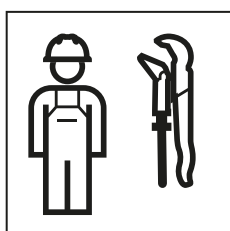

INSTRUÇÕES DE MANUTENÇÃO

**KNOW
HOW**
INSTALLED



Segurança

Acerca deste documento

Este documento é aplicável à manutenção adequada dos seguintes produtos:

- torneira de lavatório Geberit Piave, instalação em bancada e à parede
- torneira de lavatório Geberit Brenta, instalação em bancada e à parede

Grupo-alvo

Este produto só deve ser controlado e reparado por uma pessoa qualificada. Uma pessoa qualificada é alguém que, graças aos seus conhecimentos técnicos, à sua formação e/ou à sua experiência, é capaz de reconhecer riscos e evitar perigos decorrentes da utilização do produto.

Utilização adequada

As torneiras de lavatório Geberit Piave e Brenta destinam-se à recolha de água da torneira. Qualquer aplicação diferente da indicada é considerada inadequada. A Geberit não assume qualquer responsabilidade por consequências resultantes de uma aplicação inadequada.

Níveis de aviso e símbolos nestas instruções

Níveis de aviso e símbolos	
ATENÇÃO	Identifica um perigo que pode resultar em danos materiais caso não seja evitado.
	Adverte para uma informação importante.

Instruções de segurança

As reparações ou os trabalhos de manutenção incorretos podem conduzir a danos ou anomalias.

- Para efetuar reparações, utilizar apenas peças de substituição originais.
- Não são permitidas alterações nem instalações adicionais no produto.

Descrição do produto

Estrutura da torneira de bancada



Figura 1: Torneiras de lavatório Geberit Piave e Brenta, instalação em bancada

- 1 Corpo da torneira com tubo de proteção
- 2 Perlador da torneira
- 3 Sensor infravermelho
- 4 Placa de acesso ou tampa
- 5 Distribuição de corrente (fonte de alimentação elétrica, caixa de pilhas ou pilha recarregável para alimentação com gerador)
- 6 Unidade funcional
- 7 Controlo eletrónico
- 8 Misturadora
- 9 Filtro tipo cesto
- 10 Válvula de solenóide
- 11 Unidades de corte

Estrutura da torneira de parede

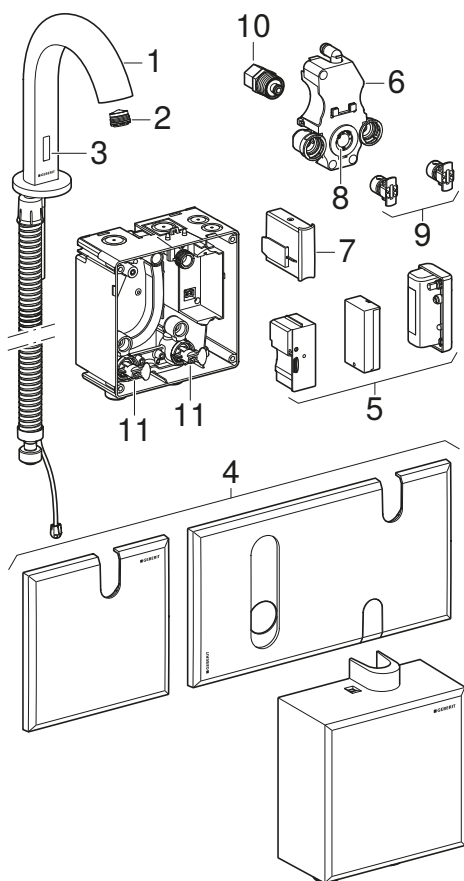

Figura 2: Torneiras de lavatório Geberit Piave e Brenta, instalação à parede

- 1 Corpo da torneira
- 2 Perlador da torneira
- 3 Sensor infravermelho
- 4 Placa de acesso
- 5 Distribuição de corrente (fonte de alimentação elétrica, caixa de pilhas ou pilha recarregável para alimentação com gerador)
- 6 Unidade funcional
- 7 Controlo eletrónico
- 8 Misturadora
- 9 Filtro tipo cesto
- 10 Válvula de solenóide
- 11 Unidades de corte

Dados técnicos

Os seguintes dados técnicos são válidos para as torneiras de lavatório Geberit Piave e Brenta, de instalação em bancada e parede.

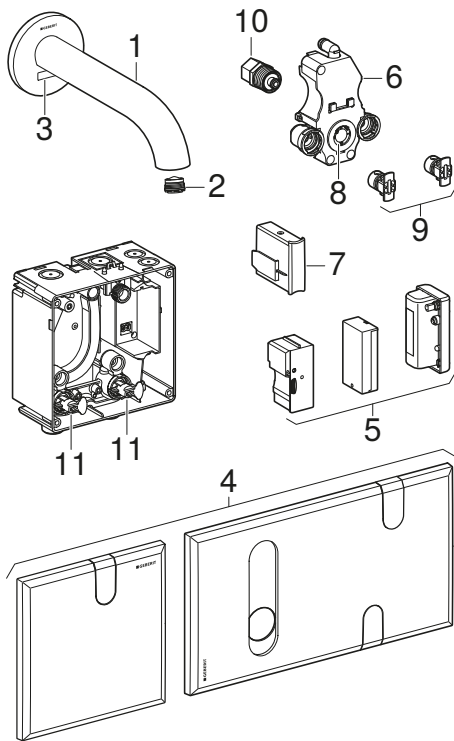
	Alimentação elétrica	Alimentação a pilhas ¹⁾	Alimentação a gerador ²⁾
Voltagem nominal	110–240 V CA	–	–
Frequência da rede	50–60 Hz	–	–
Corrente	4,5 V CC	3 V CC	3,2 V CC
Tipo de pilha	–	Alcalina (1,5 V AA)	–
Consumo de energia	0,1 W	–	–
Pressão de serviço	0,5–10 bar	0,5–10 bar	2–10 bar
Temperatura ambiente	1–40 °C	1–40 °C	1–40 °C
Temperatura durante o armazenamento	-20 – +70 °C	-20 – +70 °C	-20 – +70 °C
Temperatura máxima da água	60 °C	60 °C	60 °C
Temperatura máxima da água transitória	90 °C	90 °C	90 °C
Taxa de fluxo com 3 bar ³⁾	5 l/min	5 l/min	5 l/min

– Não aplicável

¹⁾ A pilha tem uma vida útil de aprox. 200 000 descargas.

²⁾ A torneira de lavatório funciona de modo autónomo a partir de uma média de 20 utilizações por dia com uma duração individual de 4 s.

³⁾ Estão disponíveis como acessórios complementares perlatores de torneira com um limite da taxa de fluxo de 1,3 l/min, 1,9 l/min ou 3,8 l/min.

Eliminar falhas

As seguintes medidas para eliminação de falhas podem ser executadas pelo operador:

- limpar o perlator da torneira
- limpar o filtro tipo cesto
- substituir as pilhas
- carregar a pilha recarregável para a alimentação com gerador

Estas medidas estão descritas nas instruções de operação 967.455.00.0.

Falha	Causa	Como eliminar
Jato de água demasiado fraco	Perlator da torneira sujo	▶ Limpar o perlator da torneira. → Consultar as instruções de operação 967.455.00.0.
	Filtro tipo cesto obstruído	▶ Limpar o filtro tipo cesto. → Consultar as instruções de operação 967.455.00.0.
	Pressão do tubo demasiado fraca	▶ Verificar a pressão do tubo (0,5–10 bar).
Sem acionamento	Pressão do tubo demasiado fraca	▶ Verificar a pressão do tubo (0,5–10 bar).
	Falha de energia	▶ Verificar a distribuição de corrente.
	Pilhas gastas ou pilha recarregável vazia	▶ Substituir as pilhas ou carregar a pilha recarregável para a alimentação com gerador. → Consultar as instruções de operação 967.455.00.0.
	A torneira de lavatório está no modo de limpeza (o LED vermelho pisca)	▶ Aguardar aprox. 2 minutos.
	Distância de deteção ajustada incorretamente	▶ Otimizar a distância de deteção.
	Reflexos perturbadores do lavatório	▶ Otimizar a distância de deteção.
	Válvula de solenoide danificada	▶ Substituir a válvula solenoide.
	Sensor infravermelho danificado	▶ Substituir o sensor infravermelho.
	Controlo eletrónico danificado	▶ Reiniciar o controlo eletrónico. → Consultar "Reiniciar o controlo eletrónico", página 10. ▶ Substituir o controlo eletrónico.
A água está sempre a correr	Objetos perturbadores na área de deteção	▶ Remover objetos da área de deteção.
	Válvula de solenoide danificada	▶ Substituir a válvula solenoide.
	Sensor infravermelho danificado	▶ Substituir o sensor infravermelho.
	Pressão do tubo demasiado alta	▶ Verificar a pressão do tubo (0,5–10 bar).
	Controlo eletrónico danificado	▶ Reiniciar o controlo eletrónico. → Consultar "Reiniciar o controlo eletrónico", página 10. ▶ Substituir o controlo eletrónico.

Falha	Causa	Como eliminar
Sai água acidentalmente, cedo de mais ou tarde de mais	Ótica IV suja ou molhada	▶ Limpar ou secar a ótica IV.
	Ótica IV riscada	▶ Substituir o sensor infravermelho.
	Distância de deteção do sensor infravermelho mal ajustada	▶ Otimizar a distância de deteção.
	Funcionamento do sensor infravermelho influenciado por fatores externos (espelho, superfícies metálicas, lavatório de vidro, etc.)	▶ Reiniciar o controlo eletrónico. → Consultar "Reiniciar o controlo eletrónico", página 10. ▶ Recalibrar o sensor infravermelho. → Consultar "Ajustar a distância de deteção do sensor infravermelho", página 10.
	Variações de pressão na distribuição de água	▶ Instalar o botão regulador da pressão adequado.
A água escorre pelo corpo da torneira	Percurso da água com fugas	▶ Verificar o percurso da água. ▶ Substituir o tubo de ligação e os vedantes.
	A válvula solenoide não fecha corretamente	▶ Limpar ou substituir a válvula solenoide.
Não é possível ajustar a temperatura da água (apenas torneiras de lavatório com misturadora)	Filtro tipo cesto sujo	▶ Limpar o filtro tipo cesto. → Consultar as instruções de operação 967.455.00.0.
	Pressão diferente entre o circuito de água quente e fria superior a 1,5 bar	▶ Adaptar a pressão diferente. ▶ Montar o limitador da taxa de fluxo ou o abastecimento de água com redução de pressão.
	Temperatura da água demasiado baixa ou alta	▶ Verificar a temperatura da água.
O LED vermelho pisca durante o acionamento	Pilhas quase gastas ou pilha recarregável quase vazia	▶ Substituir as pilhas ou carregar a pilha recarregável para a alimentação com gerador. → Consultar as instruções de operação 967.455.00.0.

Manutenção

Manutenção executada pelo operador

Os seguintes trabalhos de manutenção podem ser executados pelo operador. → Consultar as instruções de operação 967.455.00.0.

- Limpar o corpo da torneira
- Limpar o perlador da torneira
- Regular a temperatura da água
- Limpar o filtro tipo cesto
- Substituir as pilhas
- Carregar a pilha recarregável para a alimentação com gerador

Os seguintes ajustes manuais podem ser executados pelo operador. → Consultar as instruções de operação 967.455.00.0.

- Ativar o modo de limpeza
- Ativar a lavagem contínua

Manutenção executada por pessoa qualificada

Os trabalhos de manutenção constantes dos capítulos que se seguem apenas podem ser executados por pessoas qualificadas.

Efetuar ajustes manuais

Pré-requisitos:

- A alteração dos ajustes manuais tem de estar ativa (menu 33 [SetEn] = [ON]). → Consultar "Realizar os ajustes com o comando de serviço Geberit", página 11.
- As alterações dos ajustes manuais só podem ser realizadas dentro de 30 minutos após a ativação da distribuição de corrente.



Para os ajustes descritos a seguir, deve tapar-se aprox. 1 cm da ótica IV (na torneira de bancada em baixo, na torneira de parede à esquerda):

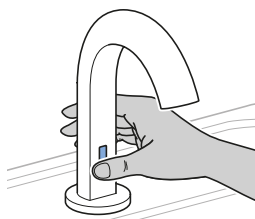

Ajustar o tempo de reiniciação

Depois de retirar a mão, a água ainda corre durante o período de tempo ajustado.

Ajustes:

- definições de fábrica: 2 s
- gama de ajuste: 0–10 s (= 0–10 impulsos intermitentes)

- 1** Tapar o sensor infravermelho durante aprox. 2 s, até o LED verde piscar (1x).
✓ A torneira de lavatório encontra-se no modo de ajuste.
- 2** Tapar o sensor infravermelho durante aprox. 5–6 s, até o LED vermelho piscar (1x).
- 3** Para ajustar o novo tempo de reiniciação, tapar o sensor infravermelho, até ser atingido o número desejado de impulsos intermitentes do LED vermelho: 1 impulso intermitente = 1 segundo.
✓ Enquanto o sensor infravermelho é tapado, a água corre.
✓ Depois de soltar o sensor infravermelho, o LED verde pisca (1x) e a água para de correr. A torneira está novamente operacional.

Ativar a lavagem contínua

Com a lavagem contínua ativa, a água corre permanentemente durante um máximo de 10 min.

Ajustes:

- Definições de fábrica: 10 min

- 1** Tapar o sensor infravermelho durante aprox. 2 s, até o LED verde piscar (1x).
✓ A torneira de lavatório encontra-se no modo de ajuste.
- 2** Tapar o sensor infravermelho durante 3 s.
✓ Depois de soltar o sensor infravermelho, a água corre.
✓ O LED verde pisca (1x).

- i** A função pode ser terminada antes do tempo, tapando o sensor infravermelho durante aprox. 2 s.

Ativar a descarga com intervalo e ajustar o intervalo de tempo

No intervalo de tempo ajustado, é acionada uma descarga (consultar Ajustar o tempo de descarga da descarga com intervalo).

Ajustes:

- definições de fábrica: 24 horas
- gama de ajuste: desl., 12 h, 24 h, 48 h (= 1–4 impulsos intermitentes)

- 1** Tapar o sensor infravermelho durante aprox. 2 segundos, até o LED verde se acender 1x.
✓ A torneira de lavatório encontra-se no modo de ajuste.
- 2** Tapar o sensor infravermelho durante aprox. 25 segundos, até o LED vermelho piscar.
- 3** Manter o sensor infravermelho tapado, até ser atingido o número desejado de impulsos intermitentes: 1 impulso intermitente = desl., 2 impulsos intermitentes = 12 horas, 3 impulsos intermitentes = 24 horas, 4 impulsos intermitentes = 48 horas.
✓ O LED verde acende-se 1x. A torneira está novamente operacional.

- i** Os impulsos intermitentes após 5 e 10 segundos podem ser ignorados.

Ajustar o tempo de descarga da descarga com intervalo

Com a descarga com intervalo ativada, a água corre durante o tempo de descarga ajustado.

Ajustes:

- definições de fábrica: 5 segundos
- gama de ajuste: 5–200 segundos (= 1–40 impulsos intermitentes)

1 Tapar o sensor infravermelho durante aprox. 2 segundos, até o LED verde se acender 1x.
✓ A torneira de lavatório encontra-se no modo de ajuste.

2 Tapar o sensor infravermelho durante 3 segundos.
✓ Depois de soltar o sensor infravermelho, a água corre.

3 Para ajustar o novo tempo de descarga, tapar o sensor infravermelho, até ser atingido o número desejado de impulsos intermitentes do LED vermelho: 1 impulso intermitente = 5 segundos.
✓ Ao tapar o sensor infravermelho, a água para de correr.
✓ Depois de soltar o sensor infravermelho, o LED vermelho indica o tempo de descarga ajustado através de impulsos intermitentes: 1 impulso intermitente = 5 segundos.
✓ O LED verde acende-se 1x. A torneira está novamente operacional.

Reiniciar o controlo eletrónico

1 Tapar o sensor infravermelho durante aprox. 2 segundos, até o LED verde se acender 1x.
✓ A torneira de lavatório encontra-se no modo de ajuste.

2 Tapar duas vezes o sensor infravermelho durante aprox. 0,5 segundos.
✓ O LED vermelho pisca.

3 Tapar o sensor infravermelho durante aprox. 5–10 segundos, até o LED vermelho se acender 4x.

4 Retirar a mão da área de deteção do sensor infravermelho.

- ✓ A área de deteção é novamente medida.
- ✓ Após a medição, o LED verde acende-se 1x. A torneira está novamente operacional.

Ajustar a distância de deteção do sensor infravermelho

A distância de deteção é ajustável em 5 níveis.

Ajustes:

- definições de fábrica: torneira de parede nível 5, torneira de bancada nível 4
- gama de ajuste: nível 1 a 5 (= 1–5 impulsos intermitentes)

1 Tapar o sensor infravermelho durante aprox. 2 segundos, até o LED verde se acender 1x.
✓ A torneira de lavatório encontra-se no modo de ajuste.

2 Tapar o sensor infravermelho durante aprox. 0,5 segundos (2x).
✓ O LED vermelho pisca.

3 Tapar o sensor infravermelho durante aprox. 15 segundos, até o LED vermelho piscar.

4 Manter o sensor infravermelho tapado, até ser atingido o número desejado de impulsos intermitentes: 1 impulso intermitente = nível 1, 2 impulsos intermitentes = nível 2, etc.

5 Retirar a mão da área de deteção do sensor infravermelho.

 Os impulsos intermitentes após 5 segundos podem ser ignorados.

Realizar os ajustes com o comando de serviço Geberit

Com o comando de serviço Geberit, podem ser executadas funções de manutenção adicionais e realizados ajustes individuais. Os números e os termos que se encontram na coluna "Menu" correspondem à indicação no comando de serviço Geberit. Informações mais detalhadas encontram-se nas instruções de utilização do comando de serviço Geberit.

Comandos				
Menu [EN] [DE]	Descrição	Aplicação	Valor	Definições de fábrica
20 [Valve] [Ventil]	Ligar a válvula solenoide. A torneira deita água até voltar a ser fechada ou durante um máximo de 10 min.	<ul style="list-style-type: none"> Para o teste de funcionamento da válvula Para o escoamento de água parada (estagnação) Para a desinfecção do ramal e da torneira (> 3 min a > 70 °C) Para o esvaziamento de inverno 	Lig. = <OK> Desl. = <OK>	Desl.
21 [RangeTest] [TestErfas]	Verificar a área de deteção. O LED vermelho pisca se houver um objeto na área de deteção. A descarga não é efetuada. A função é desativada após 2 min.	<ul style="list-style-type: none"> Em caso de problemas com a deteção do utilizador 	Lig. = <OK> Desl. = <OK>	Desl.
22 [ResetSens] [ResetSens]	Recalibrar o sensor infravermelho.	<ul style="list-style-type: none"> Em caso de avarias de deteção Em caso de ambiente alterado (p. ex., lavatório novo) 	Arranque = <OK>	–
23 [FactorySet] [Werkseinst]	Repor as definições de fábrica de todas as funções.	<ul style="list-style-type: none"> Em caso de falhas de funcionamento 	Arranque = <OK>	–
24 [CleanMode] [Reinigung]	Ativar o modo de limpeza. O acionamento é suprimido durante 2 min. Para terminar antes do tempo, selecionar novamente a função.	<ul style="list-style-type: none"> Para a limpeza da torneira e do lavatório sem descarga de água 	Arranque = <OK> Paragem = <OK>	–

Programas				
Menu [EN] [DE]	Descrição	Aplicação	Valor	Definições de fábrica
30 [MainProgr] [Hauptmenü]	<p>Selecionar o modo de funcionamento.</p> <ul style="list-style-type: none"> • Descarga de acompanhamento: sai água da torneira enquanto houver um objeto na área de detecção, com tempo de reiniciação do menu 43. • Economizador de água: a água sai da torneira com um tempo de descarga limitado. → Consultar menu 44. 	<ul style="list-style-type: none"> • Para a seleção do modo de funcionamento 	<p>Descarga de acompanhamento = [A] Economizador de água = [B]</p>	[A]
31 [Esaver] [E Sparen]	<p>Ativar o modo de poupança de energia.</p> <p>Depois de decorrido o tempo do menu 40 [ESaverT], a velocidade de reação do sensor infravermelho diminui. O tempo inicia-se após a última utilização.</p>	<ul style="list-style-type: none"> • Para o prolongamento da duração da pilha 	<p>Lig. = [ON] Desl. = [OFF]</p>	[OFF]
32 [CleanEn] [FreiReini]	<p>Ativar o modo de limpeza e a lavagem contínua.</p> <p>As funções manuais “Modo de limpeza” e “Lavagem contínua” podem ser executadas pelo operador. → Consultar as instruções de operação 967.455.00.0.</p>	<ul style="list-style-type: none"> • Para a ativação do modo de limpeza manual e da lavagem contínua manual 	<p>Lig. = [ON] Desl. = [OFF]</p> <p>OFF desativa também o menu 33.</p>	[ON]
33 [SetEn] [SetEn]	<p>Ativar os ajustes manuais.</p> <p>Os ajustes manuais só podem ser realizados dentro de 30 minutos após a ativação da distribuição de corrente. → Consultar "Efetuar ajustes manuais", página 8.</p>	<ul style="list-style-type: none"> • Para a ativação dos ajustes manuais 	<p>Lig. = [ON] Desl. = [OFF]</p>	[ON]
34 [IntFlush] [IntervSp]	<p>Ativar a descarga com intervalo.</p> <p>A torneira efetua a descarga automaticamente, no intervalo correspondente ao valor introduzido a partir do menu 42 [IntervalT], para o período de tempo do valor introduzido a partir do menu 41 [IntFlushT]. O intervalo de tempo inicia-se após a última utilização.</p>	<ul style="list-style-type: none"> • Para o aumento da higiene • Para o escoamento de água parada (estagnação) 	<p>Lig. = [ON] Desl. = [OFF]</p>	Lig. = [OFF]

Parâmetros				
Menu [EN] [PT]	Descrição	Aplicação	Gama de ajuste	Definições de fábrica
40 [ESaverT] [EnerSparZ]	Ajustar o tempo de ativação do modo de poupança de energia. Depois de decorrido o tempo de ativação, a velocidade de reação do sensor infravermelho diminui. A função está ativa quando o menu 31 [Esaver] se encontra em [ON].	<ul style="list-style-type: none"> • Para o prolongamento da duração da pilha 	6–48 h [...]	24 h [24]
41 [IntFlushT] [IntervSpZ]	Ajustar o tempo de descarga da descarga com intervalo. A função está ativa quando o menu 34 [IntFlush] se encontra em [ON].	–	5–200 s [...]	5 s [5]
42 [IntervalT] [IntervalZ]	Ajustar o intervalo de descarga da descarga com intervalo. A função está ativa quando o menu 34 [IntFlush] se encontra em [ON].	–	1–168 h [...]	24 h [24]
43 [RunOnTime] [NachlaufZ]	Ajustar o tempo de reiniciação. Continua a sair água da torneira durante o tempo de reiniciação, após o objeto ter saído da área de deteção. A função está ativa quando no menu 30 [MainProgr] está selecionado o modo de funcionamento [A].	<ul style="list-style-type: none"> • Para o aumento da higiene • Para a limpeza de utensílios 	0–180 s [...]	2 s [2]
44 [WSaverT] [TWSporenZ]	Ajustar o tempo de descarga para o modo de funcionamento “Economizador de água”. Sai água da torneira enquanto houver um objeto na área de deteção, mas não durante um tempo mais longo do que o valor introduzido. A função está ativa quando no menu 30 [MainProgr] está selecionado o modo de funcionamento [B].	<ul style="list-style-type: none"> • Para o economizador de água • Para a retirada de uma determinada quantidade de água 	3–180 s [...]	10 s [10]
45 [DetectRng] [Erfassdis]	Ajustar a distância de deteção. A distância de deteção é regulável em 5 níveis.	<ul style="list-style-type: none"> • Para a otimização da deteção do utilizador 	1–5 [...] 1 = distância curta 5 = distância grande	Torneira de parede 5 [5] Torneira de bancada 4 [4]

Parâmetros				
Menu [EN] [PT]	Descrição	Aplicação	Gama de ajuste	Definições de fábrica
46 [SensorUp] [SensOben]	<p>Ajustar o modo para o sensor infravermelho superior.</p> <ul style="list-style-type: none"> Desl.: o sensor infravermelho superior está desligado. (Os dois sensores infravermelhos não podem estar desligados ao mesmo tempo.) Estático: o sensor infravermelho superior reage a objetos estáticos ou que se movam. Dinâmico: o sensor infravermelho superior apenas reage a objetos que se movam. Auto: quando necessário, o sensor infravermelho superior comuta automaticamente para o modo adequado. 	<ul style="list-style-type: none"> Para o aperfeiçoamento da detecção em caso de influências externas perturbadoras (p. ex., objetos altamente refletivos no local). 	¹⁾ Desl. = [0] Auto = [1] Dinâmico = [2] ²⁾ Desl. = [0] Estático = [1] Dinâmico = [2] Auto = [3]	¹⁾ Auto [1] ²⁾ Auto [3]
47 [SensorLow] [SensUnten]	<p>Ajustar o modo para o sensor infravermelho inferior.</p> <ul style="list-style-type: none"> Desl.: o sensor infravermelho inferior está desligado. (Os dois sensores infravermelhos não podem estar desligados ao mesmo tempo.) Estático: o sensor infravermelho inferior reage a objetos estáticos ou que se movam. Dinâmico: o sensor infravermelho inferior apenas reage a objetos que se movam. Auto: quando necessário, o sensor infravermelho inferior comuta automaticamente para o modo adequado. 	<ul style="list-style-type: none"> Para o aperfeiçoamento da detecção em caso de influências externas perturbadoras (p. ex., objetos altamente refletivos no local). 	¹⁾ Desl. = [0] Auto = [1] Dinâmico = [2] ²⁾ Desl. = [0] Estático = [1] Dinâmico = [2] Auto = [3]	¹⁾ Auto [1] ²⁾ Auto [3]

Parâmetros				
Menu [EN] [PT]	Descrição	Aplicação	Gama de ajuste	Definições de fábrica
48 ²⁾ [BasinDet] [BeckenDet]	<p>Ajustar o modo para lavatórios altamente refletores.</p> <ul style="list-style-type: none"> • Padrão: os sensores infravermelhos detetam objetos no caso de utilização de lavatórios padrão de cerâmica. • Auto: quando necessário, os sensores infravermelhos comutam automaticamente para o modo adequado. • Altamente refletor: os sensores infravermelhos detetam objetos no caso de utilização de lavatórios altamente refletores. 	<ul style="list-style-type: none"> • Para o aperfeiçoamento da deteção em caso de lavatórios altamente refletores (p. ex., lavatórios esmaltados de aço inox). 	<p>Padrão = [0] Auto = [1] Altamente refletor = [2]</p>	Auto [1]

¹⁾ Válido até à versão de software 1.21, → consultar menu 62.

²⁾ Válido a partir da versão de software 1.24, → consultar menu 62.

Contador		
Menu [EN] [DE]	Descrição	Indicação
50 [Days?] [SumBetrT?]	<p>Total de dias de funcionamento. Indica o total de dias de funcionamento desde a colocação em funcionamento.</p>	[...] dias
51 [Uses?] [SumBenut?]	<p>Total de utilizações. Indica o total de utilizações desde a colocação em funcionamento.</p>	[...] utilizações
52 [IntFlush?] [SumIntSp?]	<p>Total de descargas com intervalo. Indica o total de descargas com intervalo desde a colocação em funcionamento.</p>	[...] descargas
53 [↔ Days] [↔ SumBetrT]	<p>Número de dias de funcionamento Power-On. Indica o número de dias de funcionamento desde a última ligação.</p>	[...] dias de funcionamento
54 [↔ Uses] [↔ SumBenut]	<p>Número de utilizações Power-On. Indica o número de utilizações desde a última ligação.</p>	[...] utilizações
55 [↔ IntFlush] [↔ SumIntSp]	<p>Número de descargas com intervalo Power-On. Indica o número de descargas com intervalo desde a última ligação.</p>	[...] descargas

Informações dos aparelhos		
Menu [EN] [DE]	Descrição	Indicação
60 [TypeNoS] [TypeNoS]	Referência do sensor infravermelho. Indica a referência do sensor infravermelho.	[...]
61 [TypeNoC] [TypeNoC]	Referência do controlo eletrónico. Indica a referência do controlo eletrónico.	[...]
62 [SWVersion] [SWVersion]	Versão de software. Indica a versão de software do controlo eletrónico (p. ex., [0312] = versão 3.12).	[...] XXZZ
63 [SerialNoS] [SerialNoS]	Número de série do sensor infravermelho. Indica o número de série do sensor infravermelho.	[...]
64 [SerialNoC] [SerialNoC]	Número de série do controlo eletrónico. Indica o número de série do controlo eletrónico.	[...]
65 [ManufDatS] [ManufDatS]	Data de produção do sensor infravermelho. Indica a data de produção do sensor infravermelho (p. ex., [101216] = 10 de dez. de 2016).	[...] DDMMYY
66 [ManufDatC] [ManufDatC]	Data de produção do controlo eletrónico. Indica a data de produção do controlo eletrónico (p. ex. [101216] = 10 de dez. de 2016).	[...] DDMMYY
67 [TypePower] [Netz/Batt]	Tipo de alimentação. Indica se a torneira de lavatório é elétrica (CA), a pilhas (CC) ou alimentada a gerador (CC).	CC = [0] CA = [1]
68 [Battery%] [Batterie%]	Capacidade da pilha. Indica a capacidade atual da pilha em %. Com 10%, substituir as pilhas ou carregar a pilha recarregável.	[...] %

Substituir a unidade funcional

- 1** Retirar a placa de acesso. → Consultar a sequência de figuras **1**, página 37.
- 2** Fechar ambas as válvulas de corte ou válvulas angulares de interrupção. → Consultar a sequência de figuras **2**, página 38.
- 3** Efetuar uma descarga para aliviar a pressão.
- 4** Desmontar o controlo eletrónico.
- 5** Desligar todos os cabos.
- 6** Soltar o cabo da distribuição de corrente para fora do suporte e desmontar a fonte de alimentação elétrica, o compartimento da pilha ou a pilha recarregável.

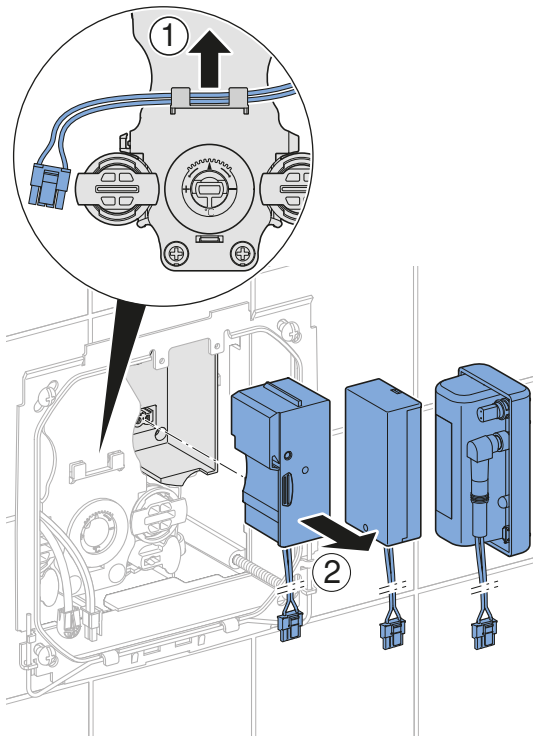

- 7** Desmontar e eliminar a unidade funcional.

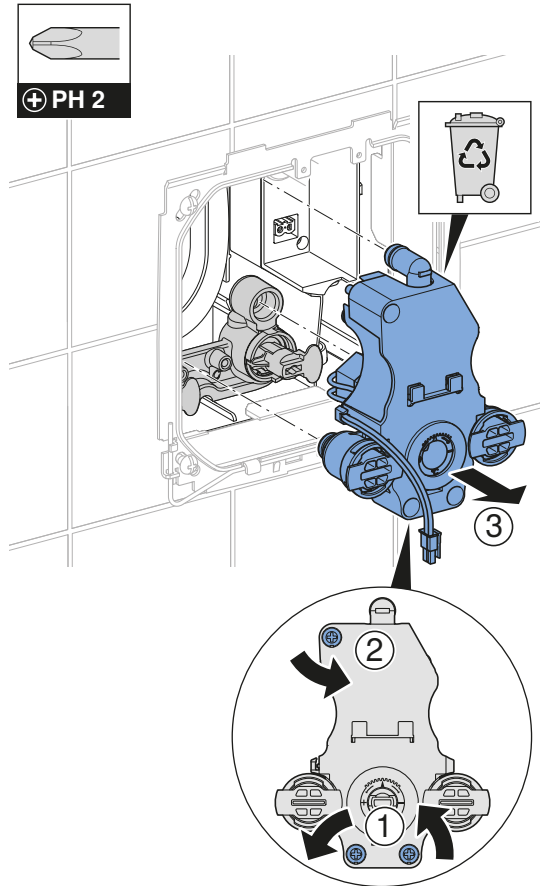

- 8** Remover as coberturas de proteção e lubrificar os O-rings.

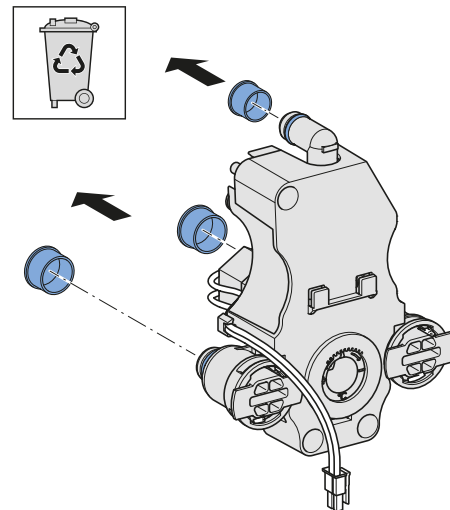

9 Montar a nova unidade funcional.

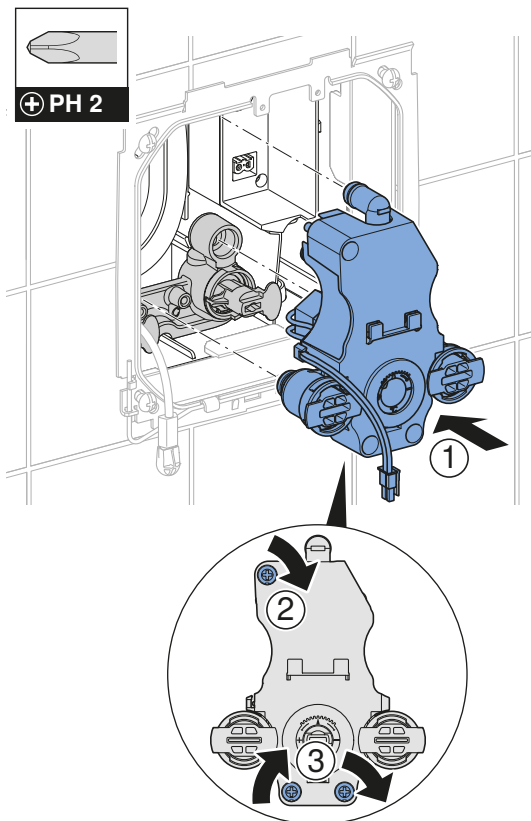

12 Montar o controlo eletrónico.

13 Abrir ambas as válvulas de corte ou válvulas angulares de interrupção.

14 Verificar a função da torneira.

15 Montar a placa de acesso. → Consultar a sequência de figuras **4**, página 40.

10 Montar a fonte de alimentação elétrica, o compartimento da pilha ou a pilha recarregável e encaixar o cabo da distribuição de corrente no suporte.

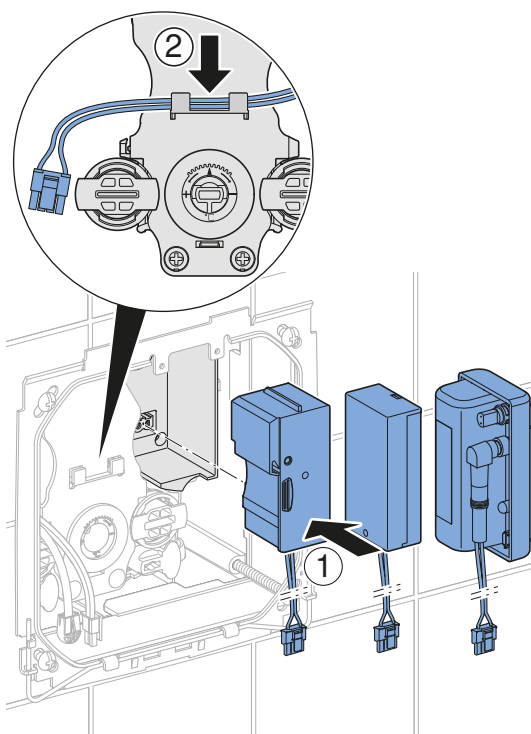

11 Ligar o cabo ao controlo eletrónico. → Consultar a sequência de figuras **3**, página 39.

Substituir a válvula solenoide

- 1** Retirar a placa de acesso. → Consultar a sequência de figuras **1**, página 37.
- 2** Fechar ambas as válvulas de corte ou válvulas angulares de interrupção. → Consultar a sequência de figuras **2**, página 38.
- 3** Efetuar uma descarga para aliviar a pressão.
- 4** Desmontar o controlo eletrónico.
- 5** Desligar todos os cabos.
- 6** Soltar o cabo da distribuição de corrente para fora do suporte e desmontar a fonte de alimentação elétrica, o compartimento da pilha ou a pilha recarregável.

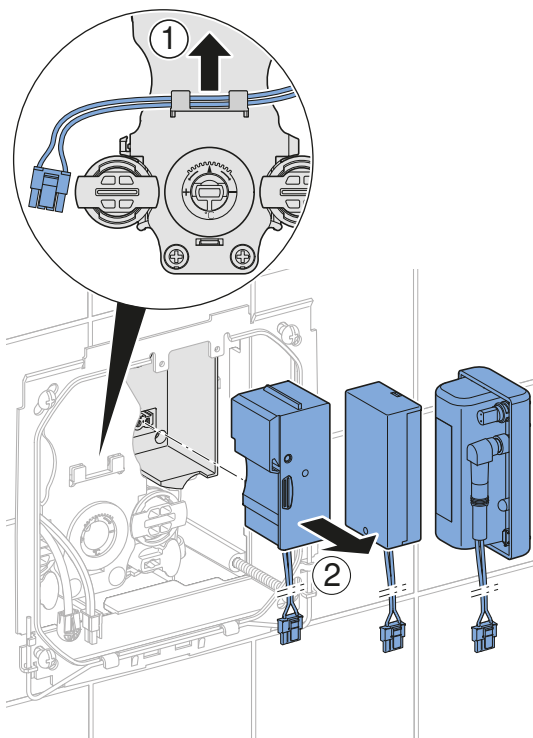

- 7** Desmontar a unidade funcional.

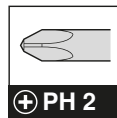

PH 2

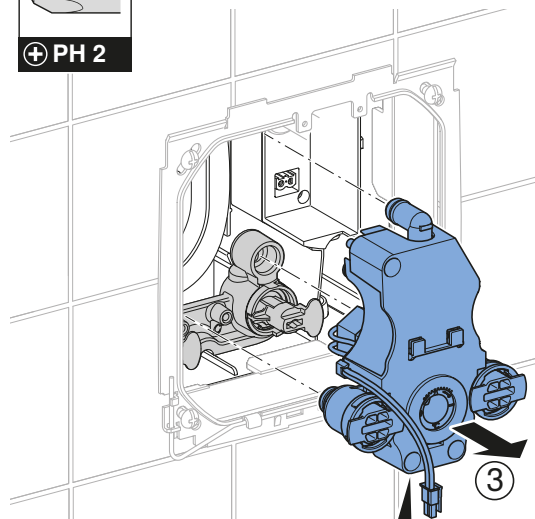

- 8** Desmontar e eliminar a válvula solenoide.



21 mm

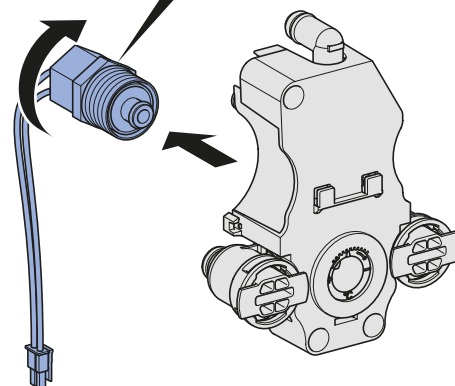
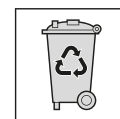

9 Montar a nova válvula solenoide.

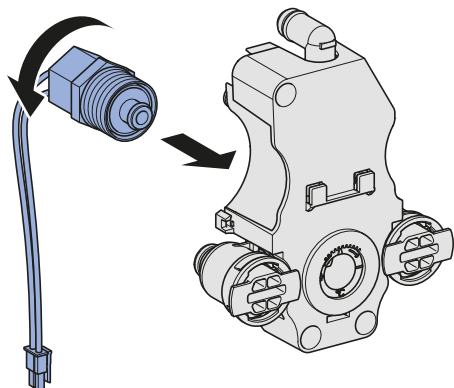

10 Montar a unidade funcional.

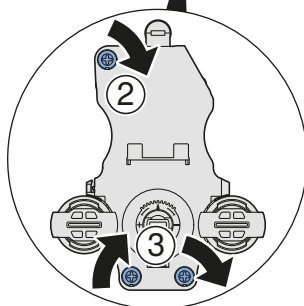
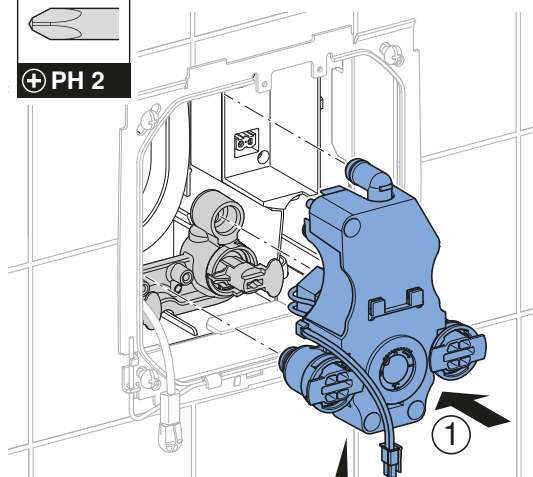
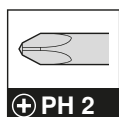

11 Montar a fonte de alimentação elétrica, o compartimento da pilha ou a pilha recarregável e encaixar o cabo da distribuição de corrente no suporte.

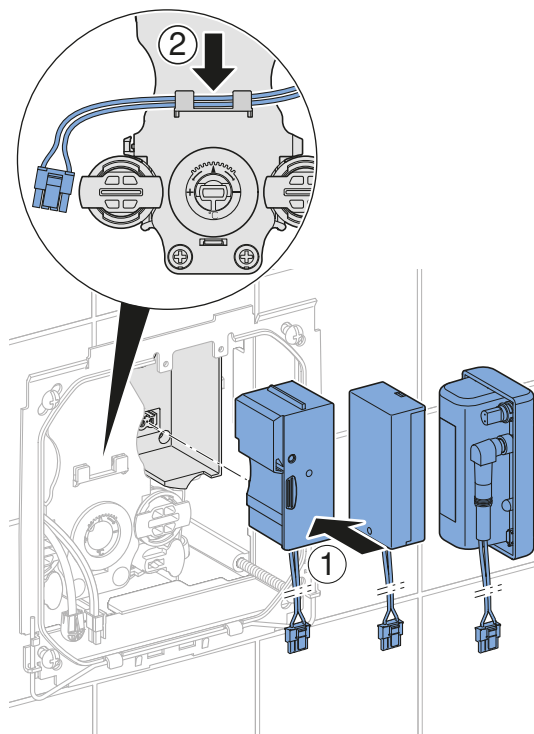

12 Ligar o cabo ao controlo eletrónico. → Consultar a sequência de figuras **3**, página 39.

13 Montar o controlo eletrónico.

14 Abrir ambas as válvulas de corte ou válvulas angulares de interrupção.

15 Verificar a função da torneira.

16 Montar a placa de acesso. → Consultar a sequência de figuras **4**, página 40.

Substituir o sensor infravermelho da torneira de bancada

- 1** Retirar a placa de acesso. → Consultar a sequência de figuras **1**, página 37.
- 2** Fechar ambas as válvulas de corte ou válvulas angulares de interrupção. → Consultar a sequência de figuras **2**, página 38.
- 3** Efetuar uma descarga para aliviar a pressão.
- 4** Desmontar o controle eletrônico.
- 5** Desligar todos os cabos.
- 6** Soltar os parafusos do suporte para tubos e desmontar o respectivo suporte.

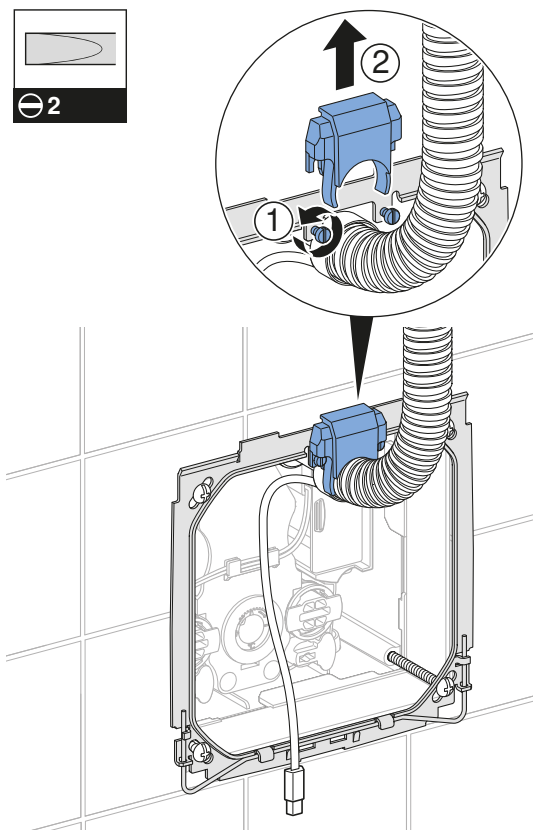

- 7** Desmontar o tubo de proteção.

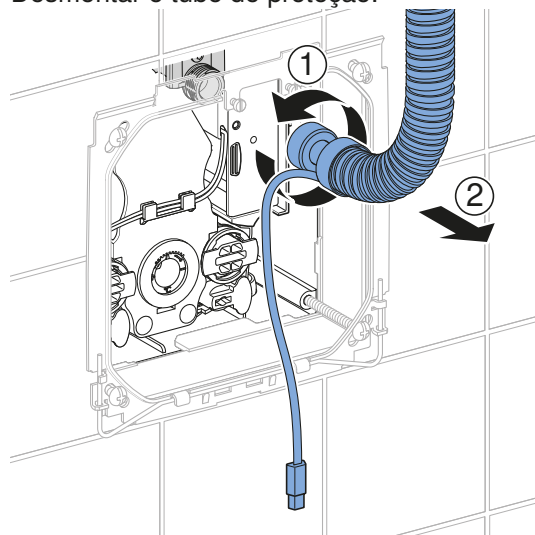

- 8** Desaparafusar a porca comprida.

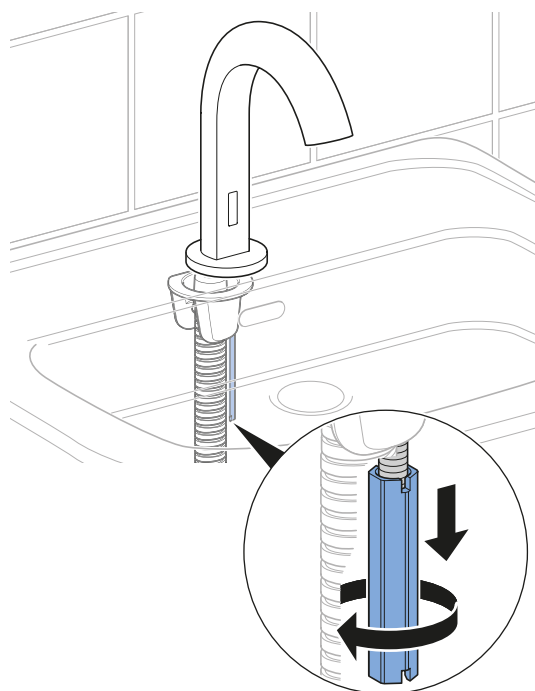

9 Desmontar o suporte da torneira.

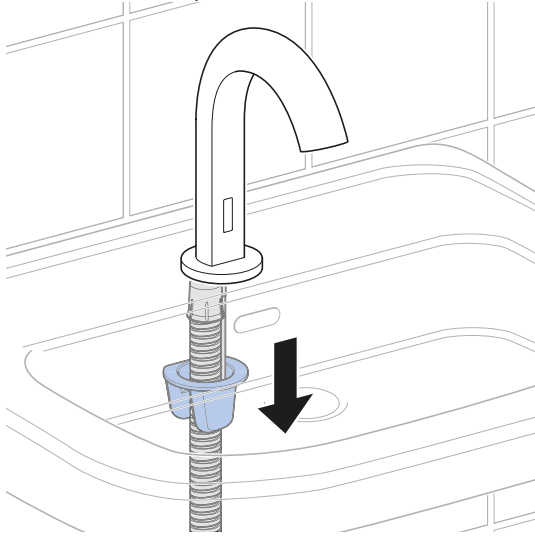

11 Desaparafusar o tampão fêmea inferior.

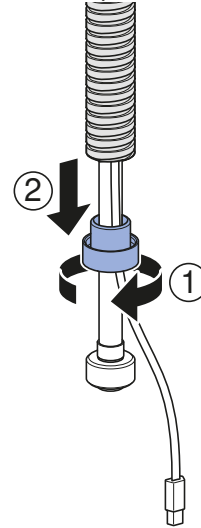

10 Retirar a torneira com o tubo de proteção para fora do lavatório.

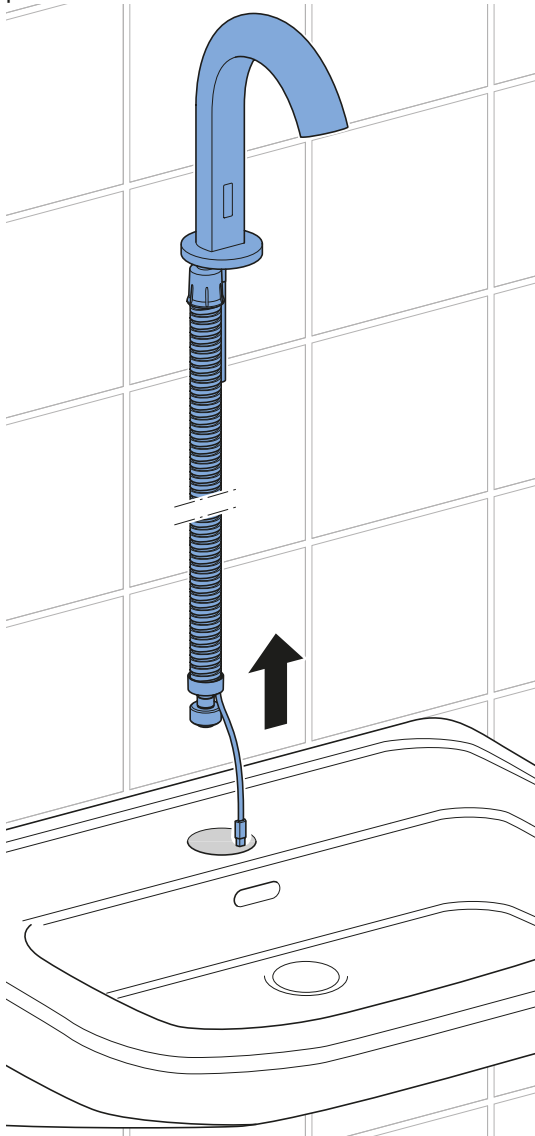

12 Remover o tampão fêmea superior.

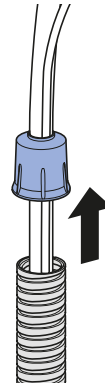

- 13** Retirar o cabo do sensor do tubo de proteção.

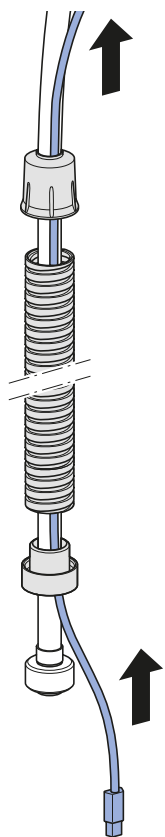

- 14** Soltar o suporte do sensor.

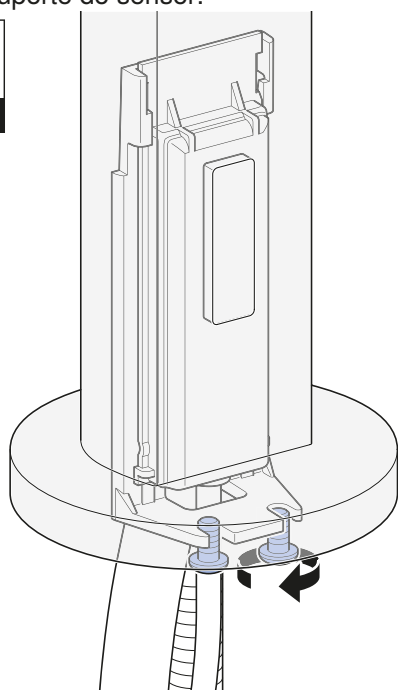
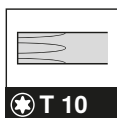

- 15** Retirar a parte inferior do suporte do sensor e empurrar o sensor infravermelho para trás.

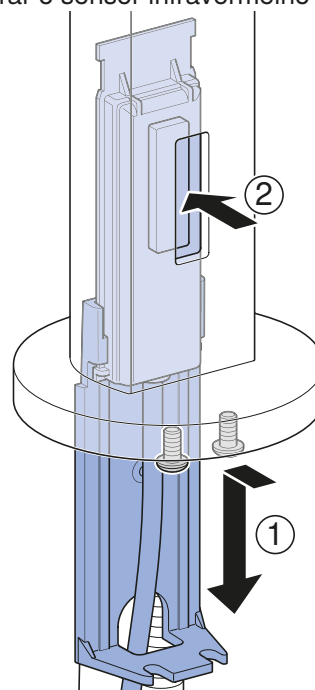

- 16** Retirar o suporte do sensor, puxando-o para baixo e eliminar o sensor.

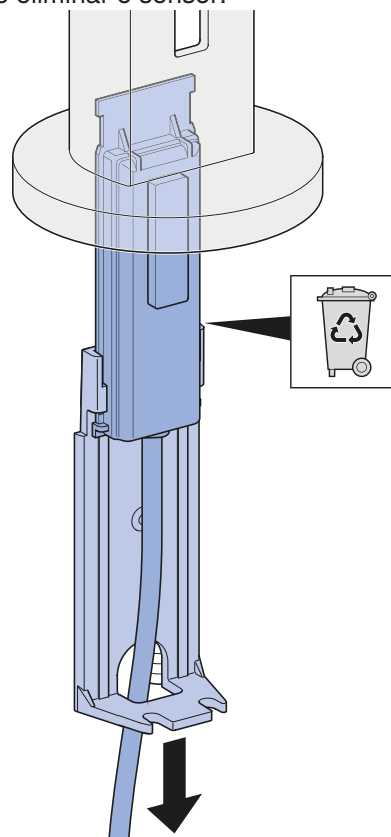

- 17** Encaixar o sensor novo no respetivo suporte e inseri-lo na torneira.

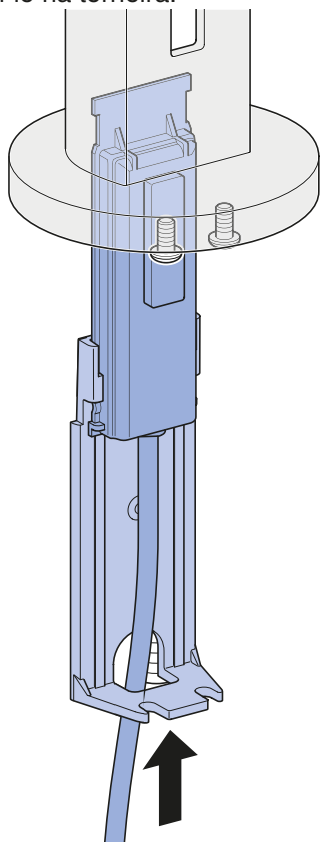

- 18** Colocar o sensor infravermelho na janela e juntar o suporte do sensor.

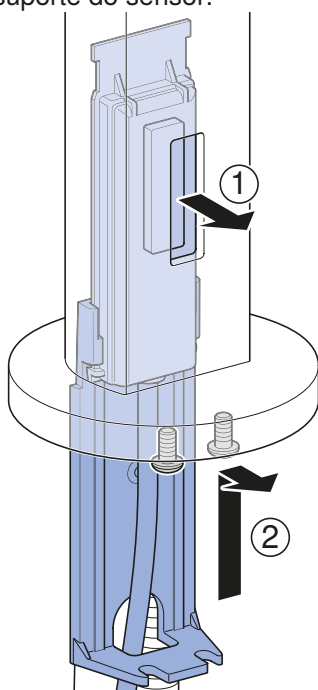

- 19** Aparafusar o suporte do sensor.

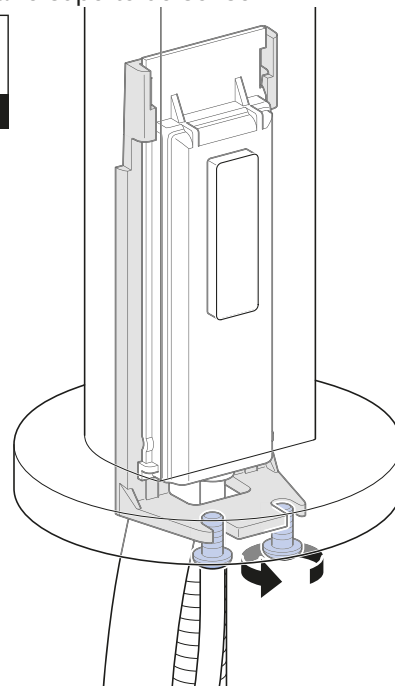
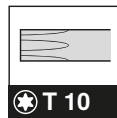

- 20** Verificar a instalação do sensor infravermelho na janela do sensor.

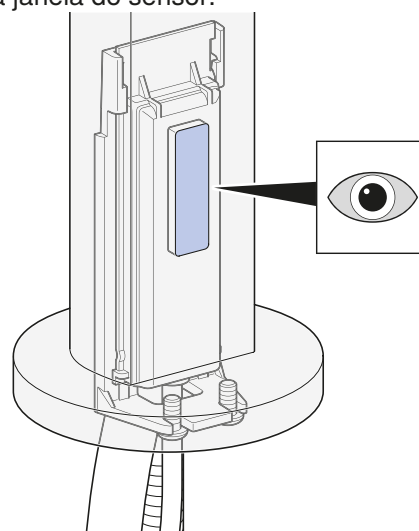

21 Remover a manga de proteção.

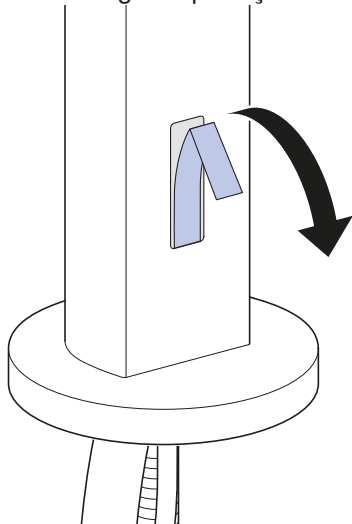

22 Introduzir o cabo do sensor no tubo de proteção. Ter em atenção a passagem pelo tampão fêmea inferior.

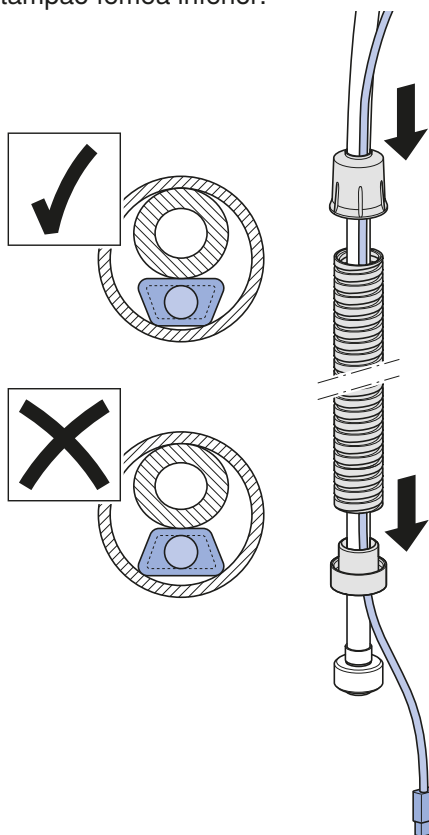

23 Encaixar o tampão fêmea superior.

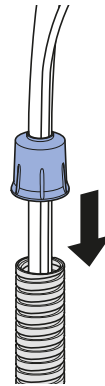

24 Aparafusar o tampão fêmea inferior.

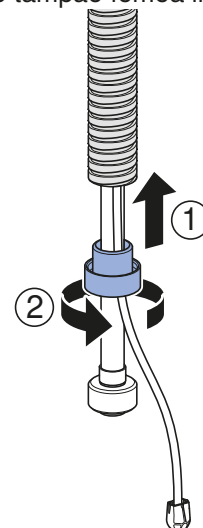

25 Encaixar a torneira no lavatório.

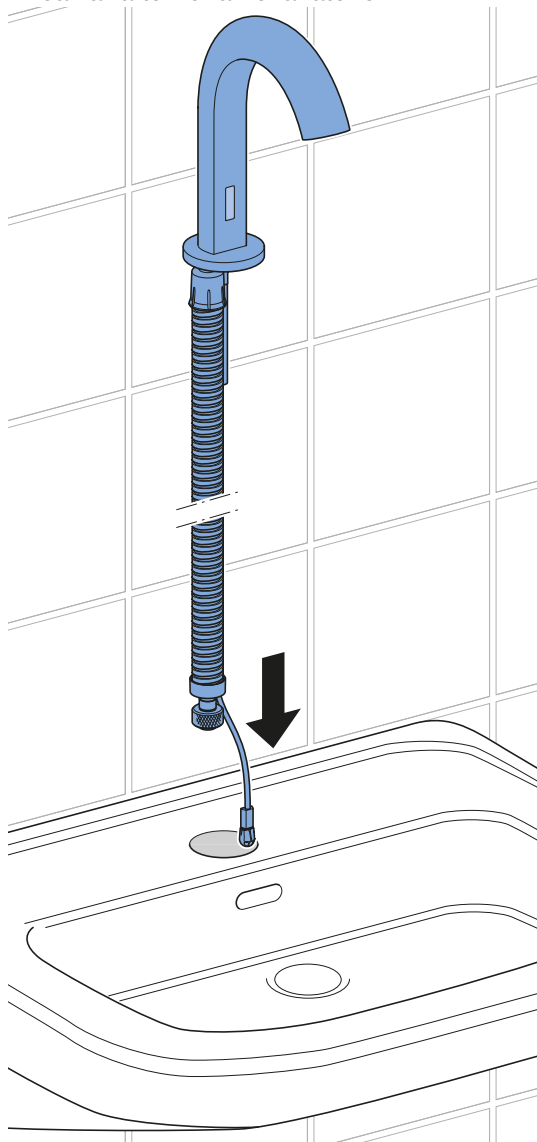

26 Encaixar o suporte do lavatório pelo lado de baixo.

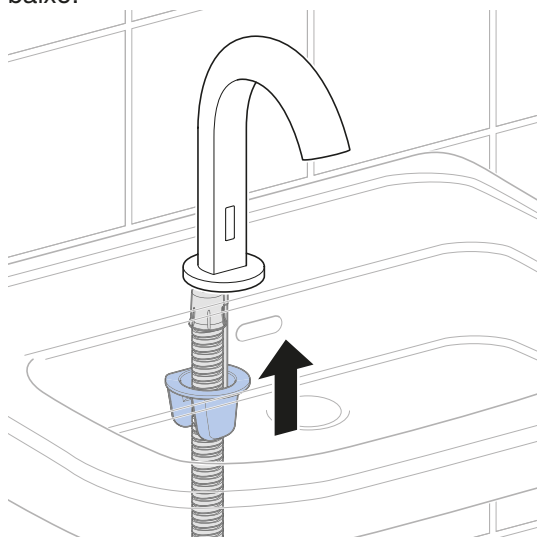

27 Aparafusar o suporte do lavatório com a porca comprida.

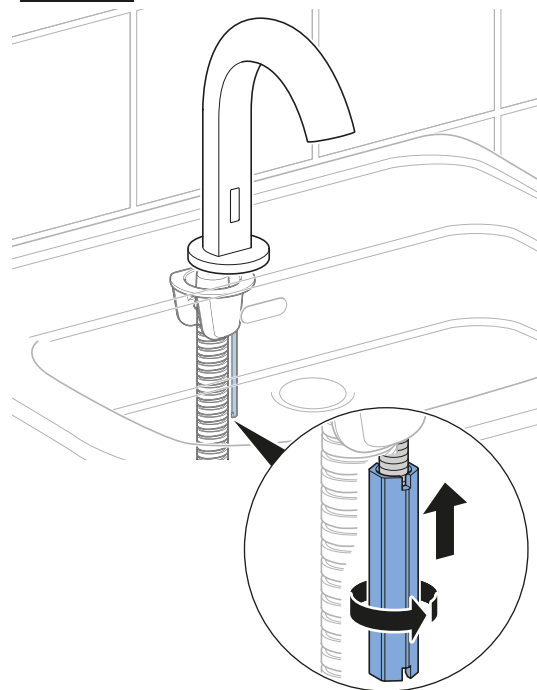

28 Inserir o bocal do tubo.

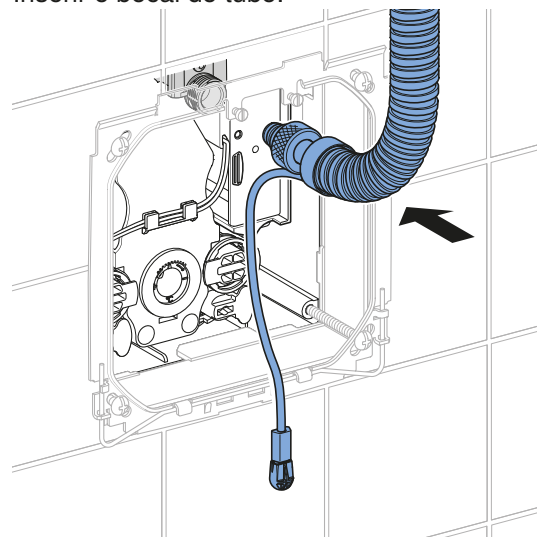

29 Conectar o tubo de ligação.

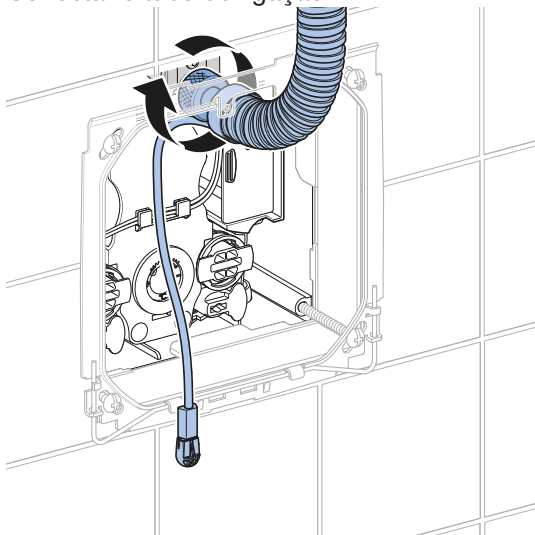

35 Montar a placa de acesso. → Consultar a sequência de figuras **4**, página 40.

30 Fixar o tubo de proteção com o suporte.

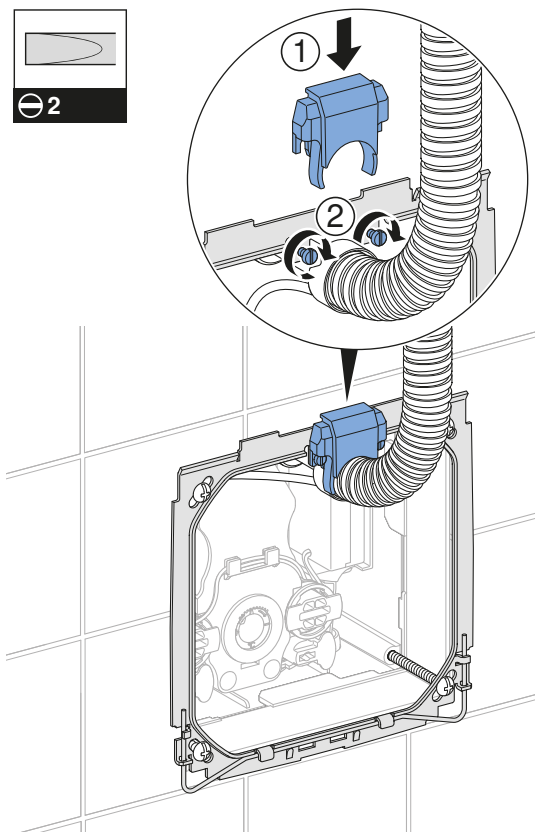

31 Ligar o cabo ao controlo eletrónico. → Consultar a sequência de figuras **3**, página 39.

32 Montar o controlo eletrónico.

33 Abrir ambas as válvulas de corte ou válvulas angulares de interrupção.

34 Verificar a função da torneira.

Substituir o sensor infravermelho da torneira de parede

- 1** Retirar a placa de acesso. → Consultar a sequência de figuras **1**, página 37.
- 2** Fechar ambas as válvulas de corte ou válvulas angulares de interrupção. → Consultar a sequência de figuras **2**, página 38.
- 3** Efetuar uma descarga para aliviar a pressão.
- 4** Desmontar o controlo eletrónico.
- 5** Desligar todos os cabos.
- 6** Soltar o parafuso de fixação da torneira.

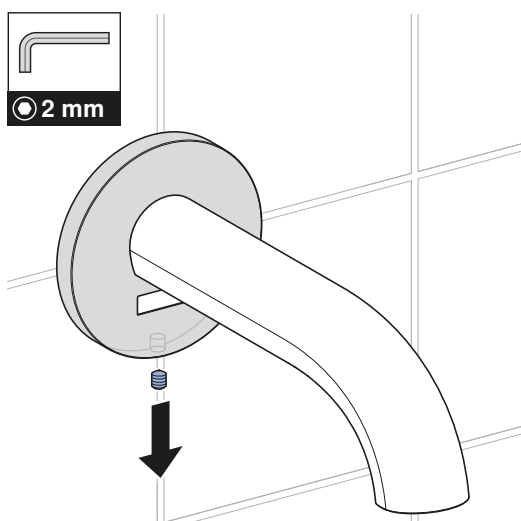

- 7** Remover a torneira.

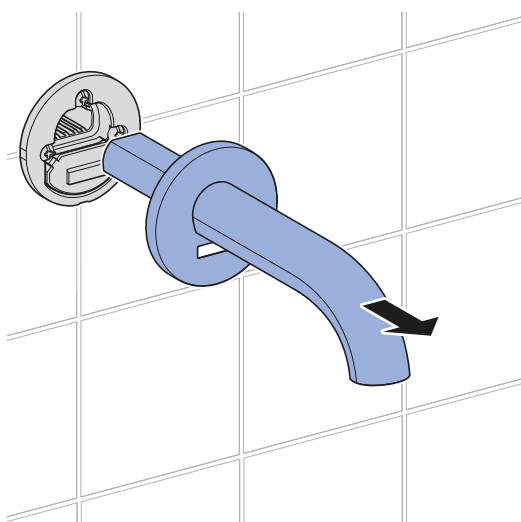

- 8** Retirar o cabo do sensor e eliminar o sensor.

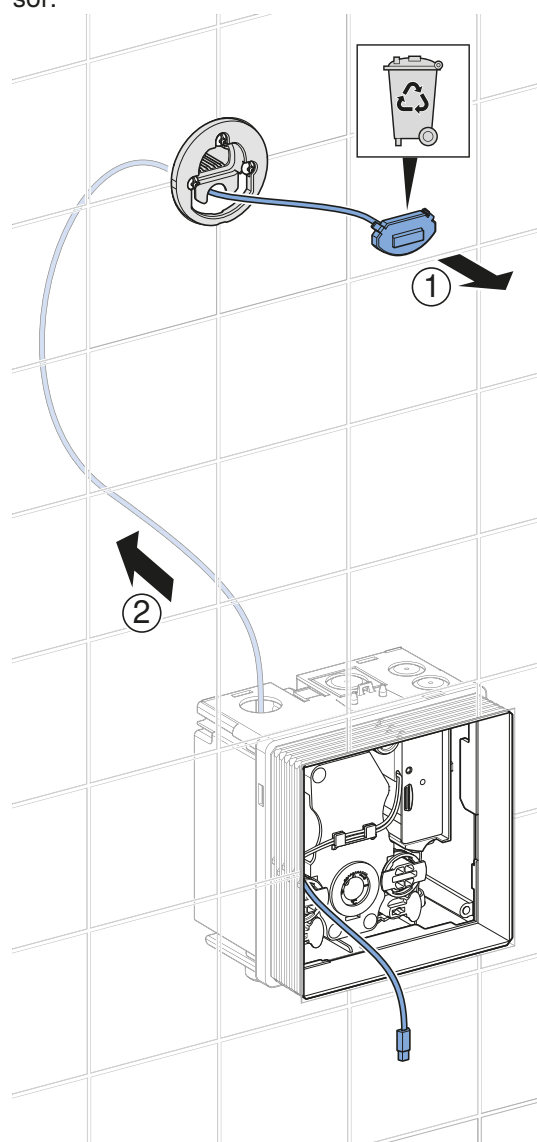

9 Inserir o cabo do sensor novo.

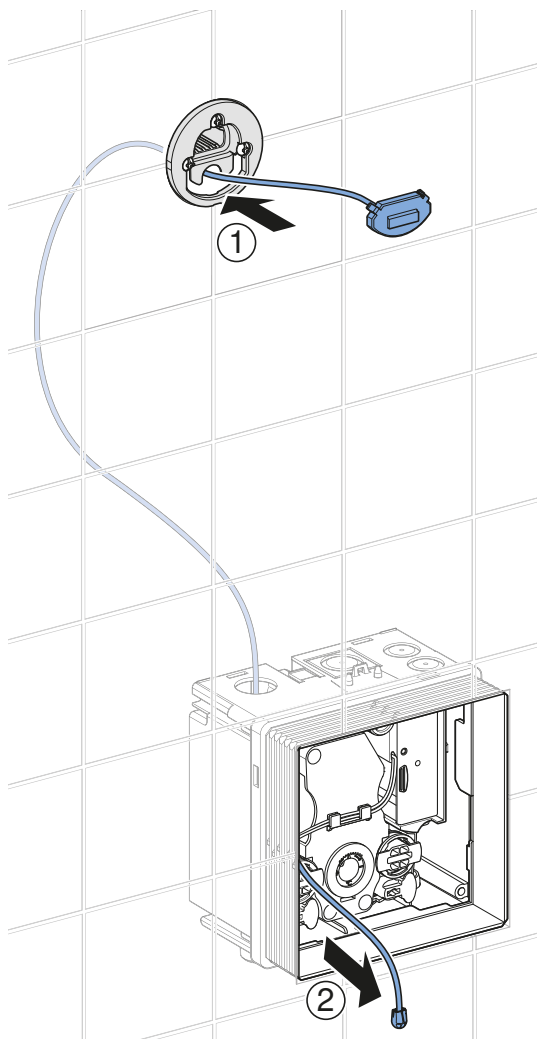

10 Engatar o sensor no suporte da torneira.

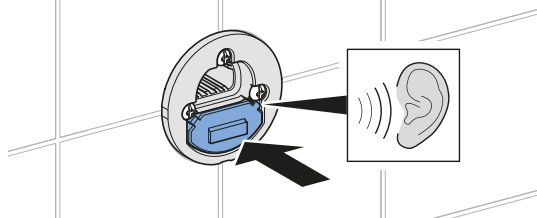

11 Montar a torneira.

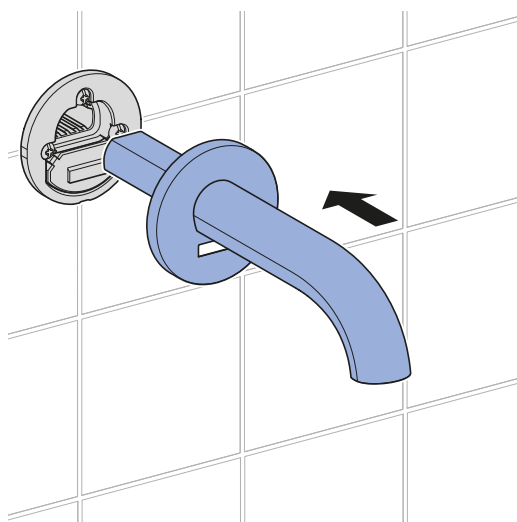

12 Aparafusar a torneira.

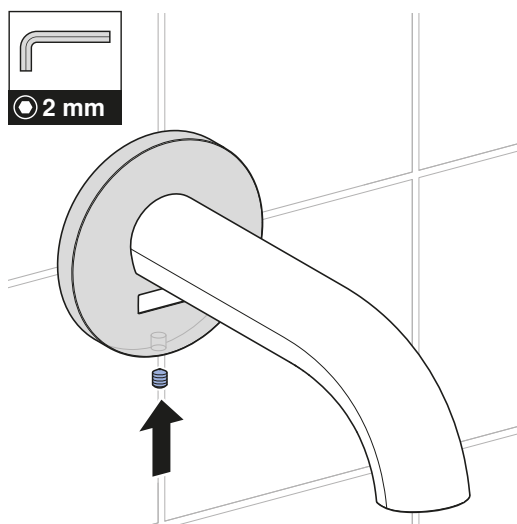

13 Ligar o cabo ao controlo eletrónico. → Consultar a sequência de figuras **3**, página 39.

14 Montar o controlo eletrónico.

15 Abrir ambas as válvulas de corte ou válvulas angulares de interrupção.

16 Verificar a função da torneira.

17 Montar a placa de acesso. → Consultar a sequência de figuras **4**, página 40.

Substituir o tubo de ligação da torneira de bancada

O tubo de ligação da torneira de bancada só tem de ser substituído se existirem razões fortes para tal, por exemplo, uma contaminação dos tubos de distribuição. A substituição do tubo de ligação está descrita nas instruções de montagem 967.768.00.0.

- i** Para a substituição do tubo de ligação, deve recorrer-se a uma pessoa qualificada da empresa de marketing e vendas Geberit competente.

Substituir o tubo de ligação da torneira de parede

O tubo de ligação da torneira de parede só tem de ser substituído se existirem razões fortes para tal, por exemplo, uma contaminação dos tubos de distribuição.

- i** Para a substituição do tubo de ligação, deve recorrer-se a uma pessoa qualificada da empresa de marketing e vendas Geberit competente.

Desmontar o tubo de ligação da torneira de parede

- 1** Retirar a placa de acesso. → Consultar a sequência de figuras **1**, página 37.
- 2** Fechar ambas as válvulas de corte ou válvulas angulares de interrupção. → Consultar a sequência de figuras **2**, página 38.
- 3** Efetuar uma descarga para aliviar a pressão.
- 4** Desmontar o controlo eletrónico.
- 5** Desligar todos os cabos.

- 6** Soltar o cabo da distribuição de corrente para fora do suporte e desmontar a fonte de alimentação elétrica, o compartimento da pilha ou a pilha recarregável.

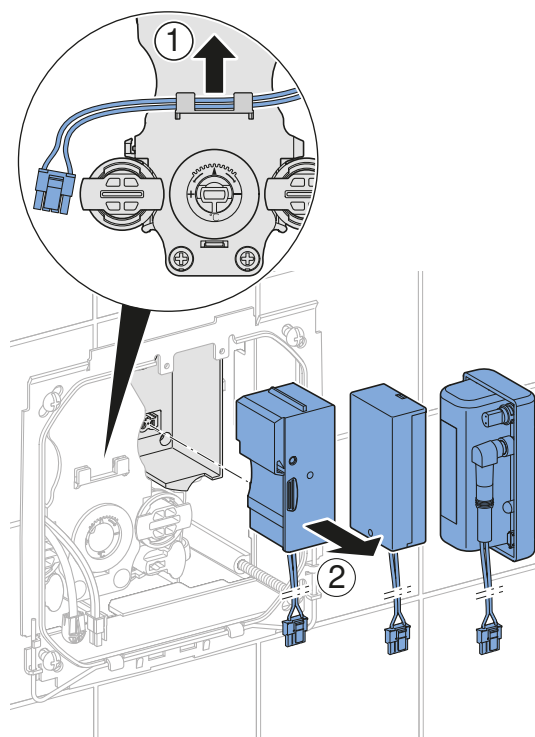

7 Desmontar a unidade funcional.

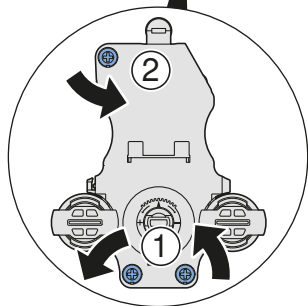
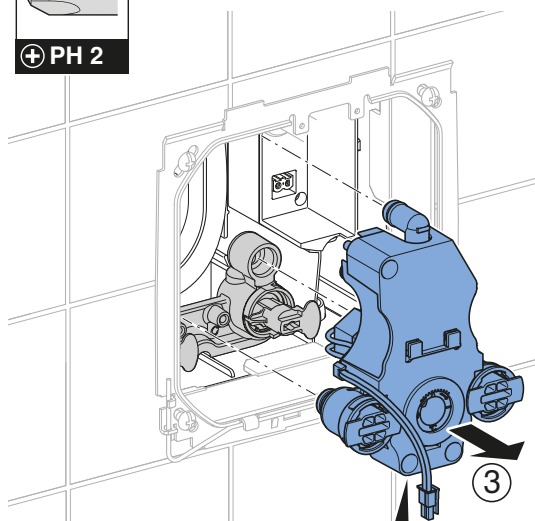
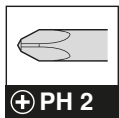

8 Soltar o pater de ligação do suporte para tubos.

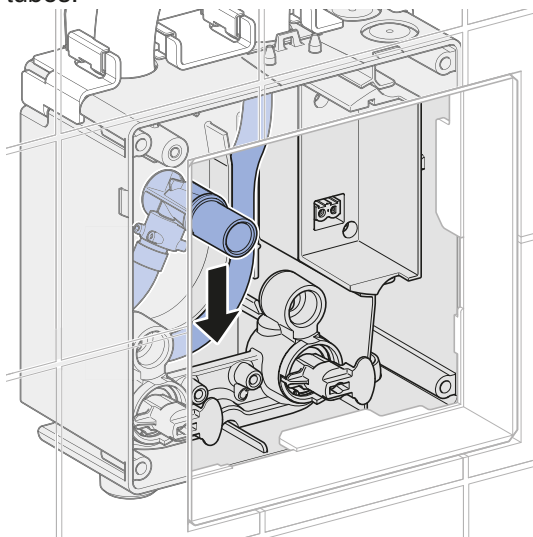

9 Desmontar o pino de bloqueio e separar o pater de ligação do tubo de ligação.

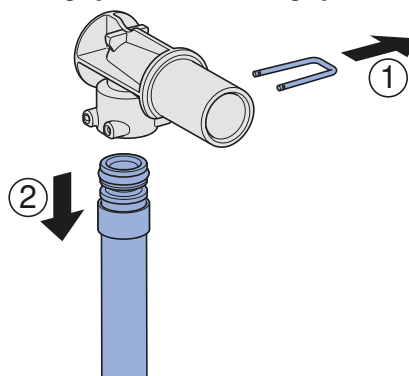

10 Soltar os parafusos de fixação.

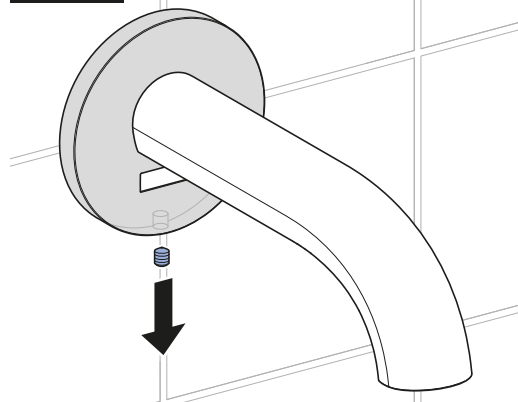
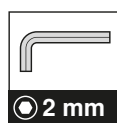

11 Remover a torneira.

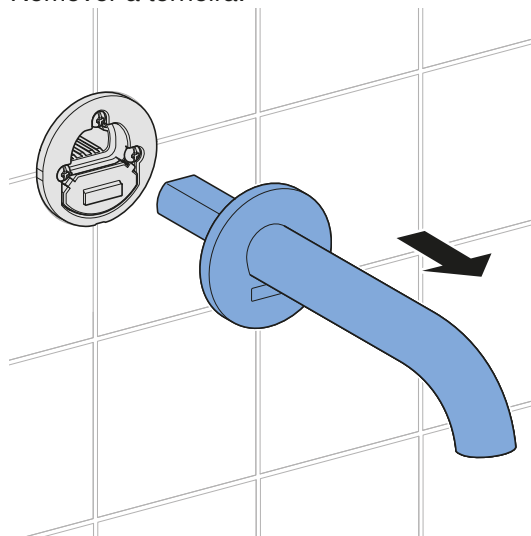

- 12** Retirar o cabo do sensor e eliminar o sensor.

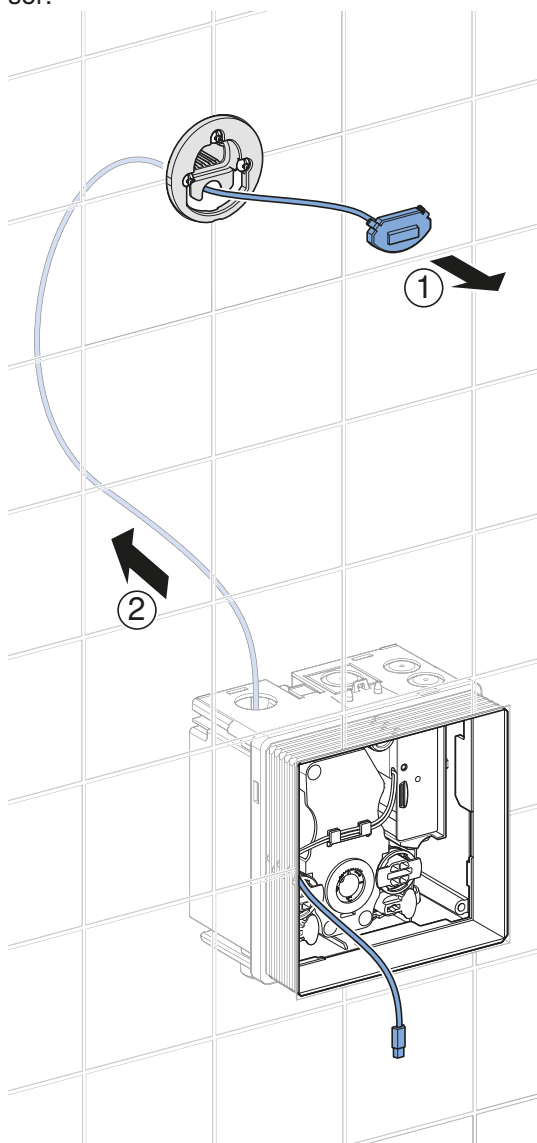

- 13** Desapertar os parafusos do suporte da torneira.

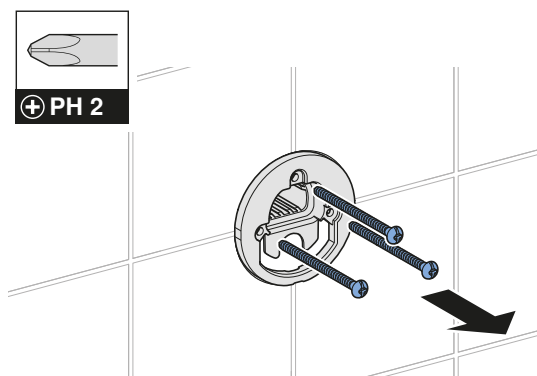

- 14** Desmontar o suporte da torneira.

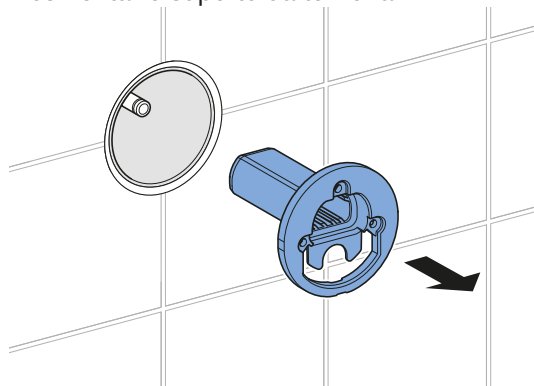

- 15** Desaparafusar o suporte para tubos.

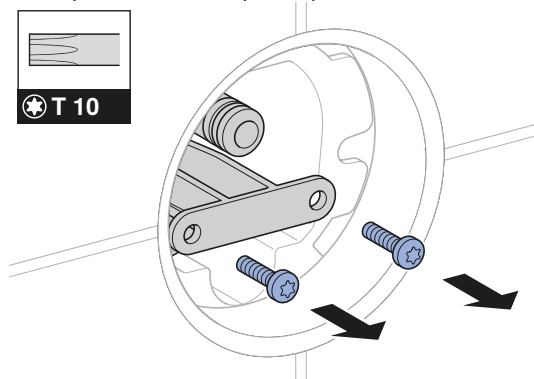

- 16** Retirar o tubo de ligação, puxando-o para cima.

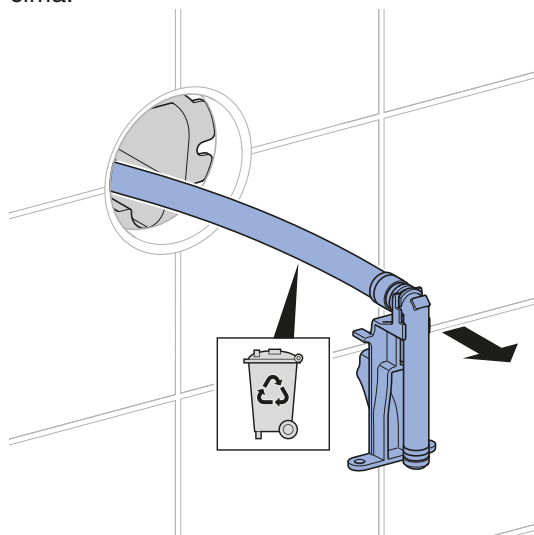

Montar o tubo de ligação da torneira de parede

- 1** Introduzir o tubo de ligação novo pelo lado de cima.

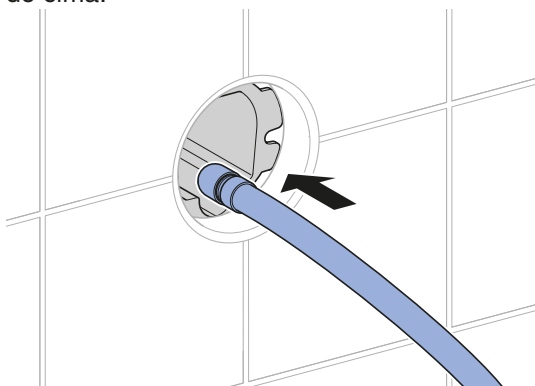

- 2** Puxar o tubo de ligação em baixo para fora.

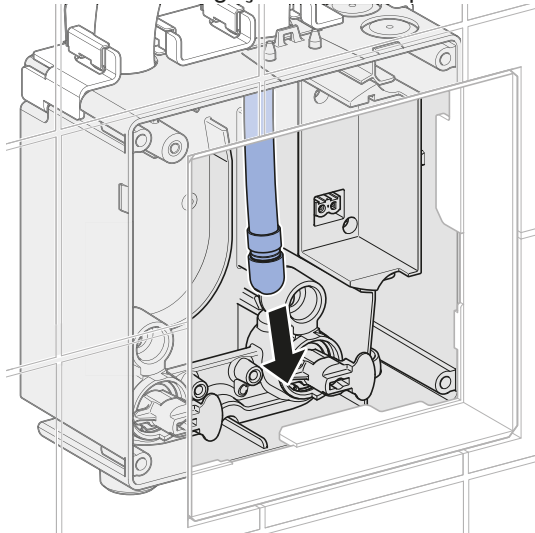

- 3** Retirar a cobertura de proteção.



- 4** Conectar o pater de ligação ao tubo de ligação e colocar o pino de bloqueio.

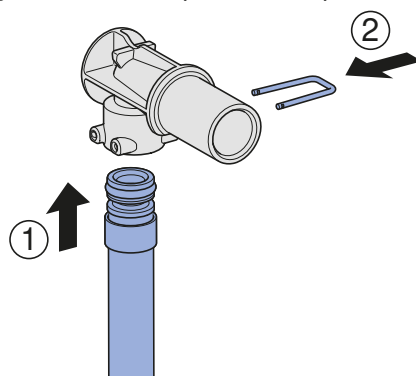

- 5** Engatar o pater de ligação no suporte para tubos e inserir o tubo de ligação na guia de tubos.

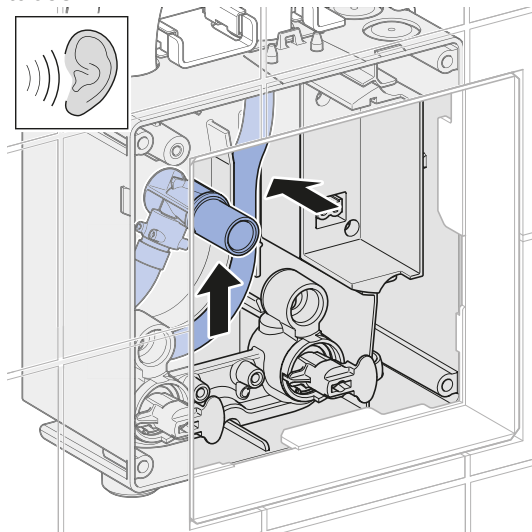

- 6** Colocar o suporte para tubos com o tubo de ligação.

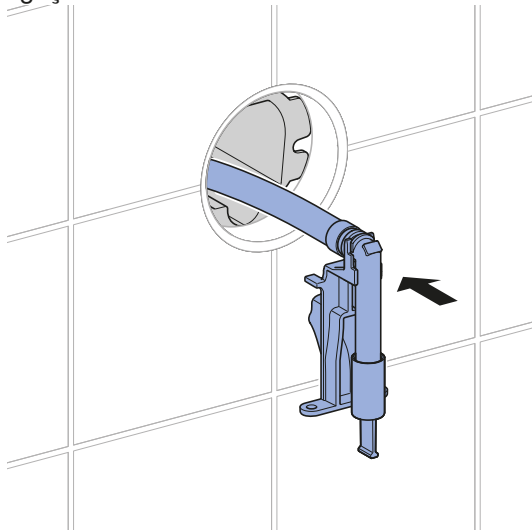

7 Aparafusar o suporte para tubos.

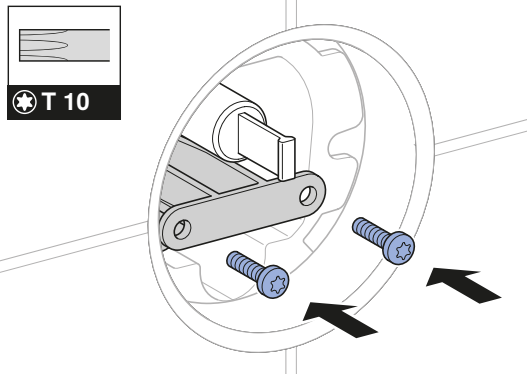

8 Montar o suporte da torneira.

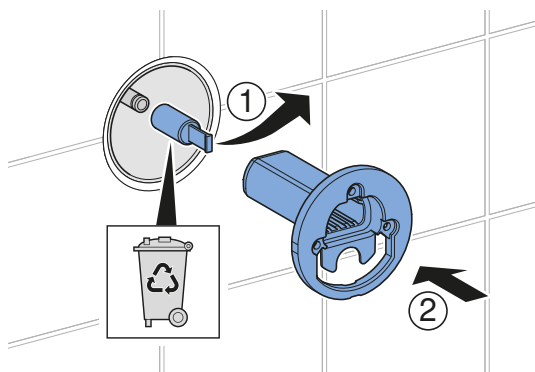

9 Aparafusar o suporte da torneira.

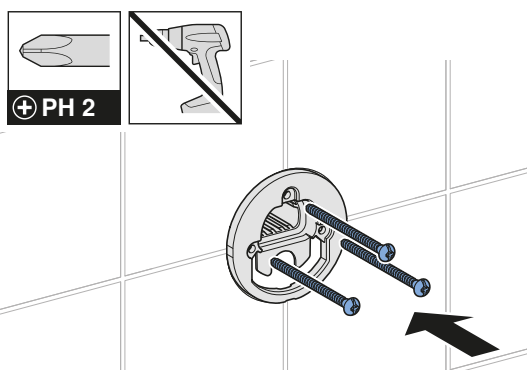

10 Inserir o cabo do sensor novo.

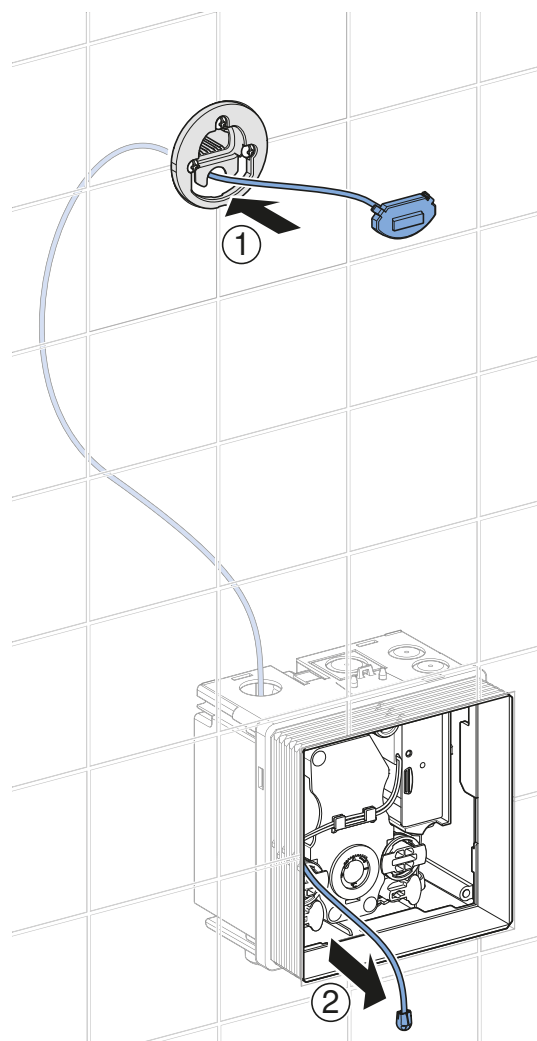

11 Montar a torneira.

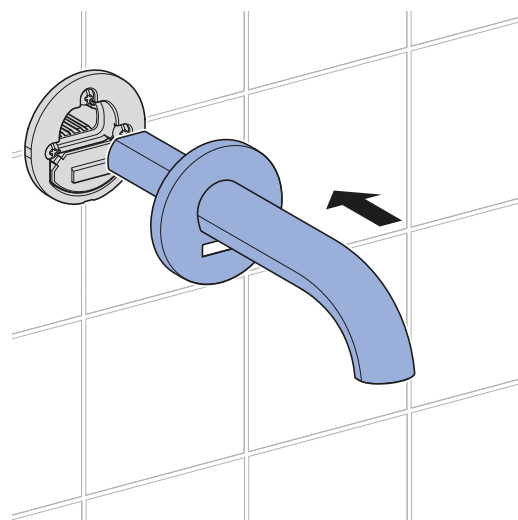

12 Aparafusar a torneira.

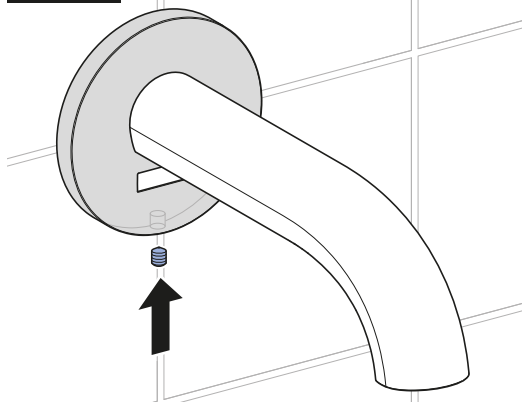
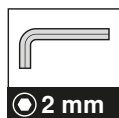

13 Montar a unidade funcional.

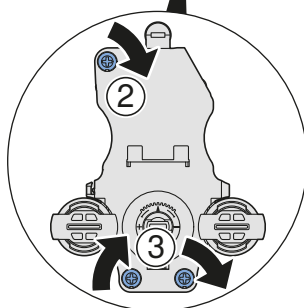
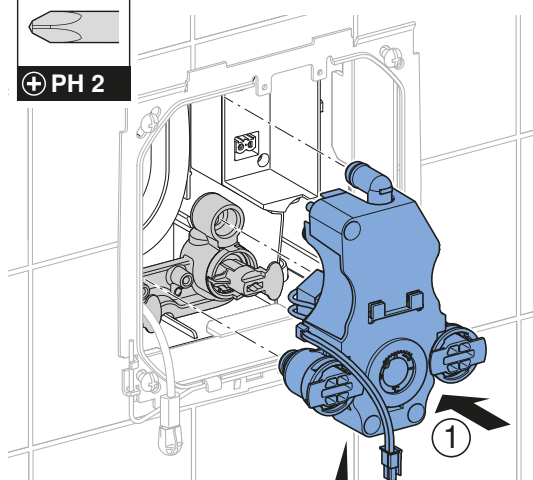
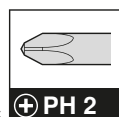

14 Montar a fonte de alimentação elétrica, o compartimento da pilha ou a pilha recarregável e encaixar o cabo da distribuição de corrente no suporte.

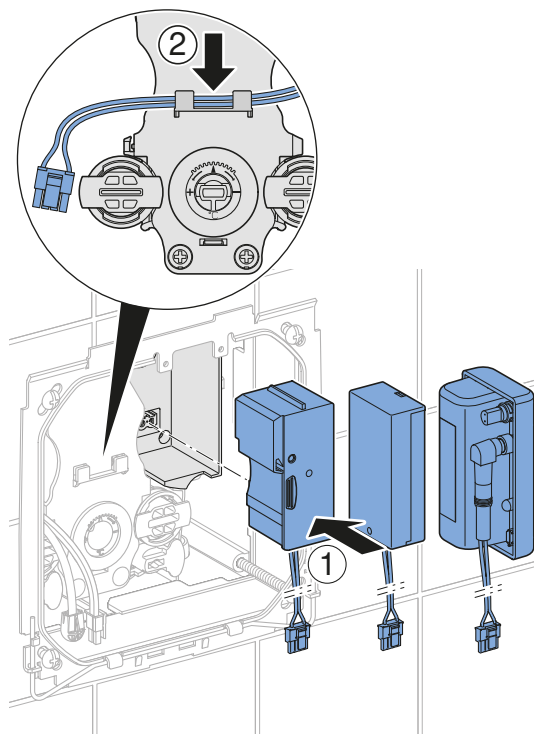

15 Ligar o cabo ao controlo eletrónico. → Consultar a sequência de figuras 3, página 39.

16 Montar o controlo eletrónico.

17 Abrir ambas as válvulas de corte ou válvulas angulares de interrupção.

18 Verificar a função da torneira.

19 Montar a placa de acesso. → Consultar a sequência de figuras 4, página 40.

Tratamento de resíduos

Substâncias

Este produto está em conformidade com as exigências da Diretiva 2011/65/UE (RoHS) (relativa à restrição do uso de determinadas substâncias perigosas em equipamentos elétricos e eletrônicos).

Tratamento de resíduos de equipamentos elétricos e eletrônicos



De acordo com a Diretiva 2012/19/UE (REEE - Resíduos de Equipamentos Elétricos e Eletrônicos), os fabricantes de aparelhos elétricos são obrigados a recolher aparelhos no fim da sua vida útil e a eliminá-los profissionalmente. O símbolo indica que o produto não pode ser eliminado com o lixo comum. Após o fim da vida útil, os aparelhos devem ser enviados diretamente à Geberit para o tratamento de resíduos especializado. Os endereços dos pontos de recolha podem ser consultados junto da empresa de marketing e vendas da Geberit competente.



1

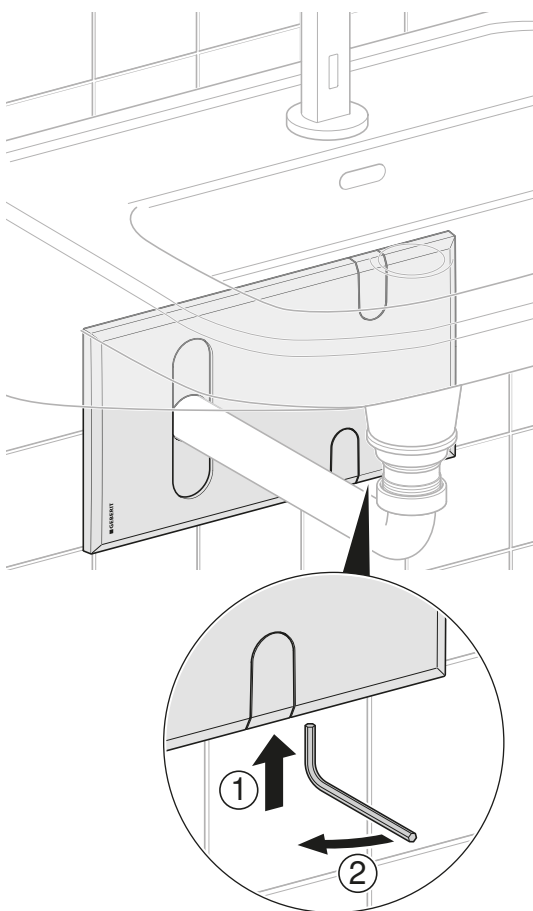
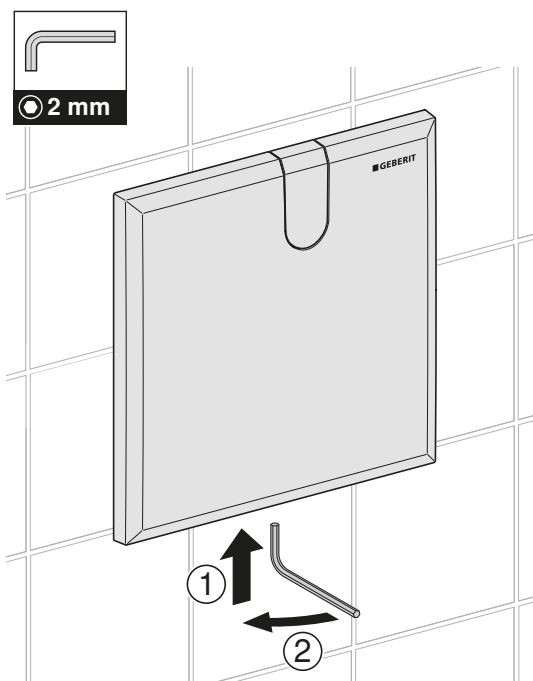

2

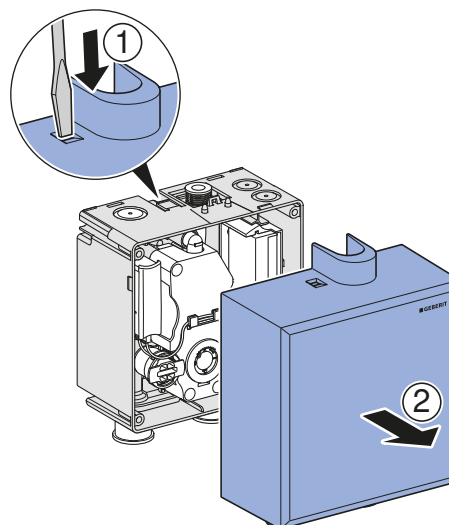
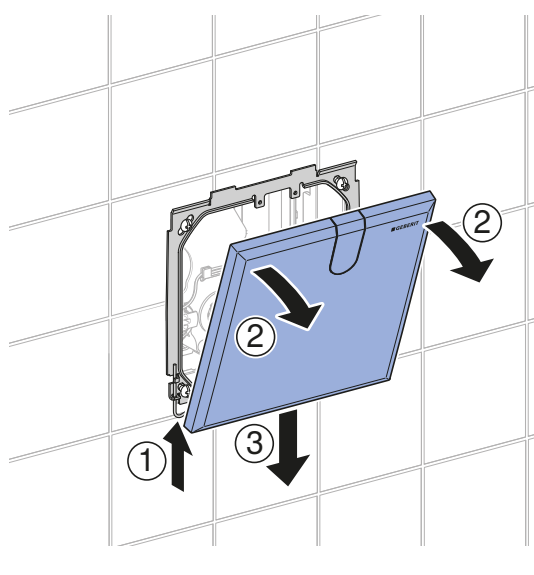
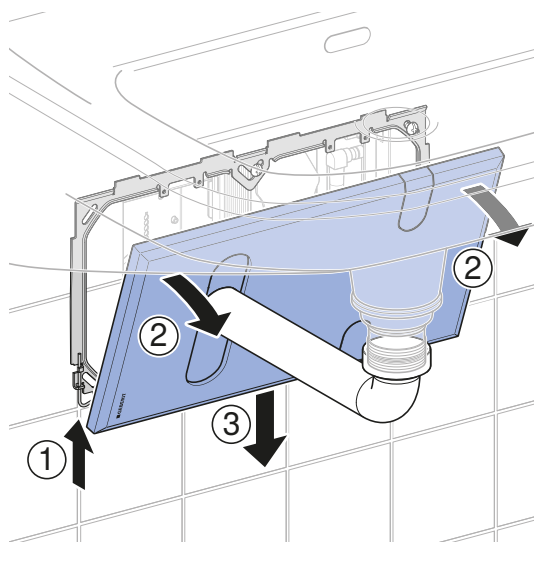

2

1

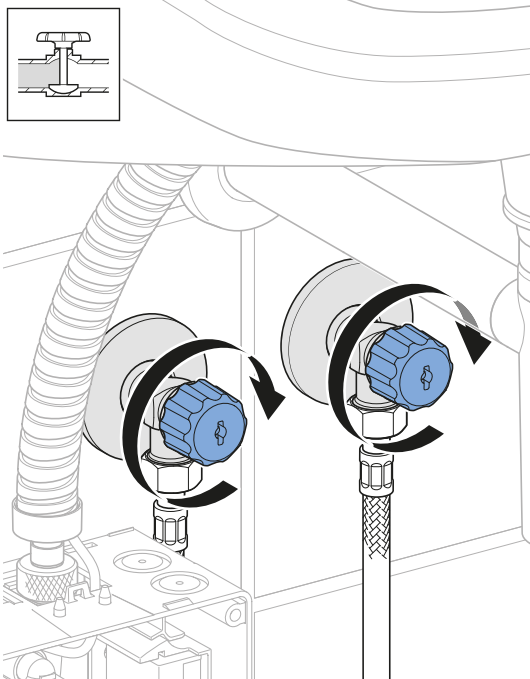
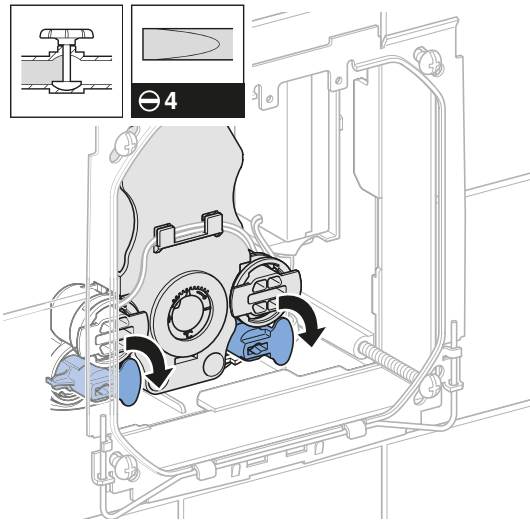

2

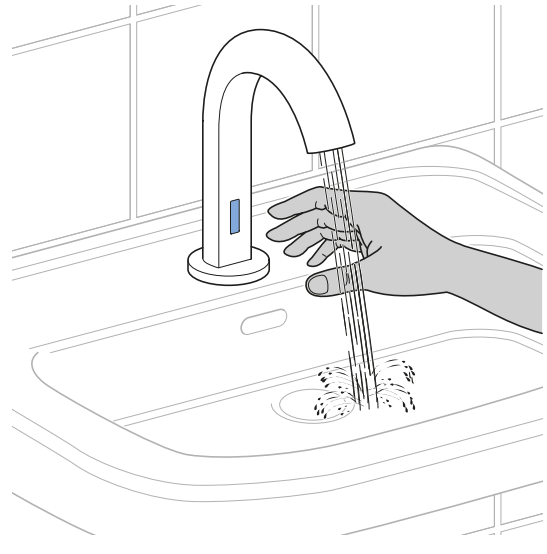

3

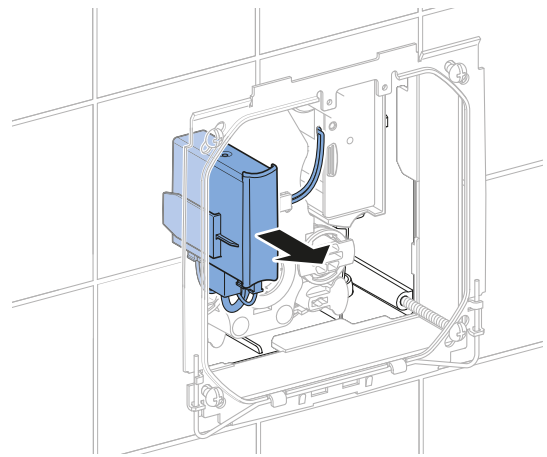

4

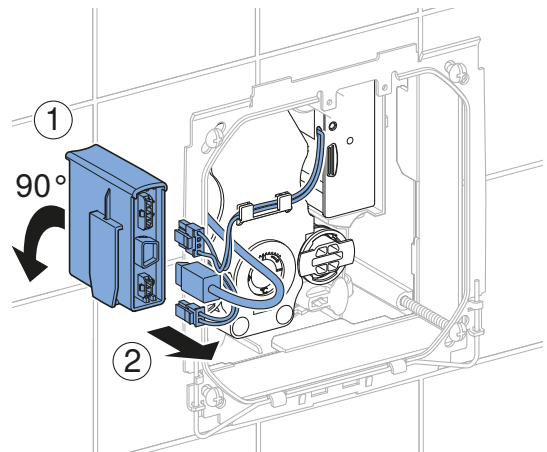

3

1

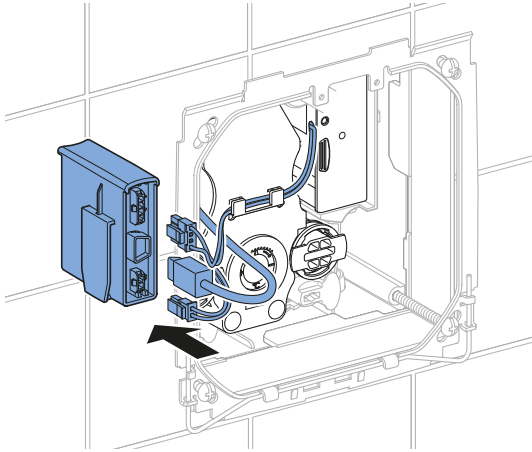

2

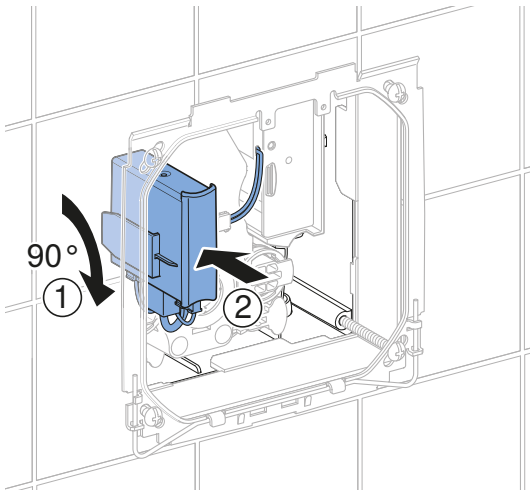

3

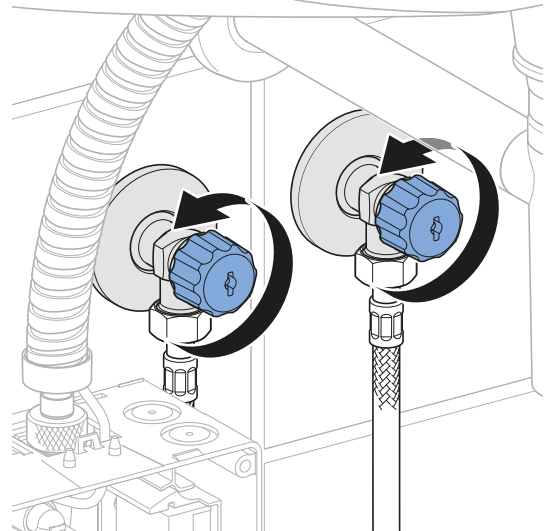
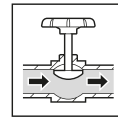
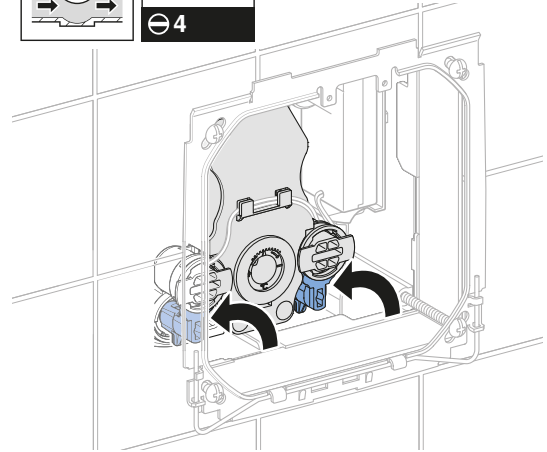
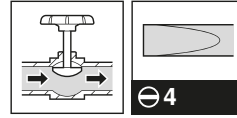

4

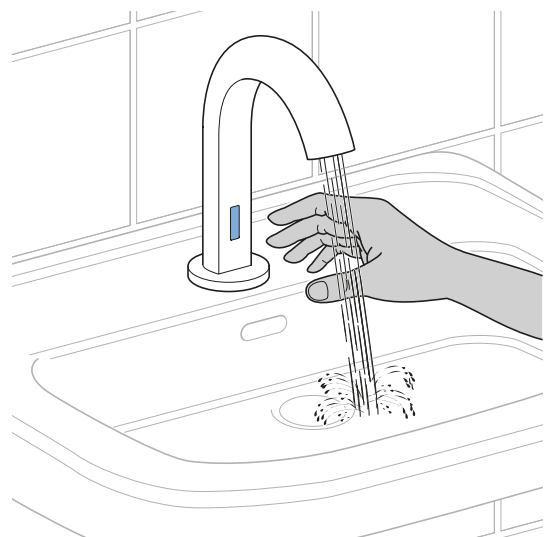

4

1

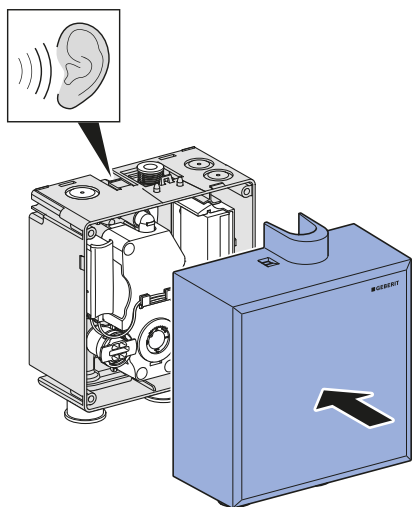
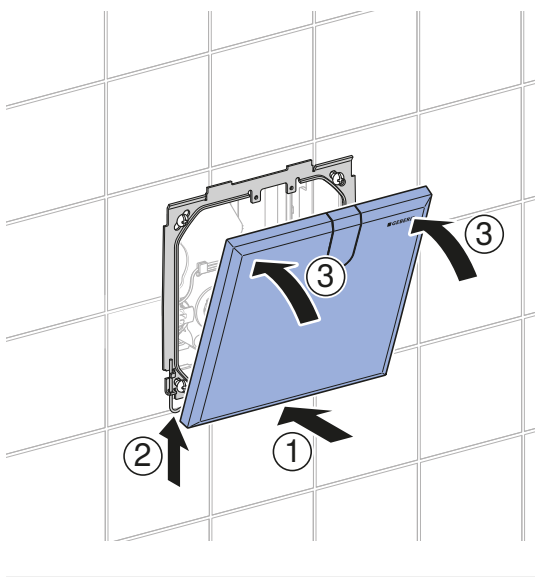
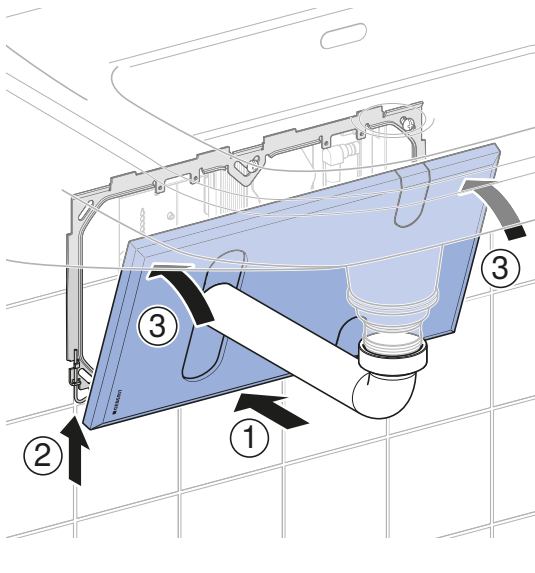

2

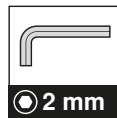

2 mm

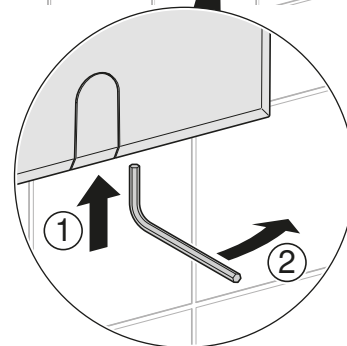
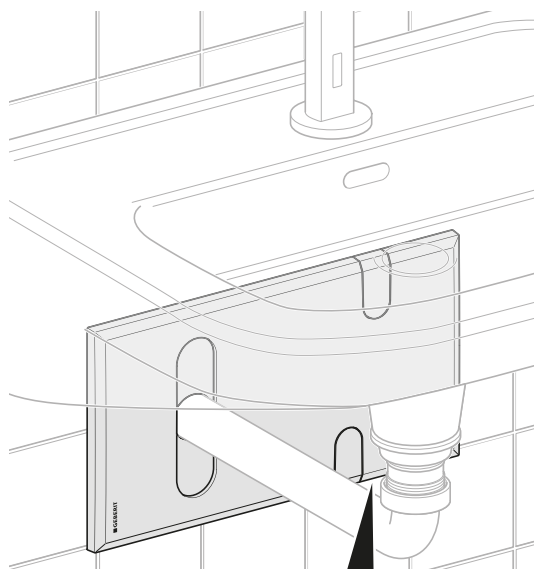
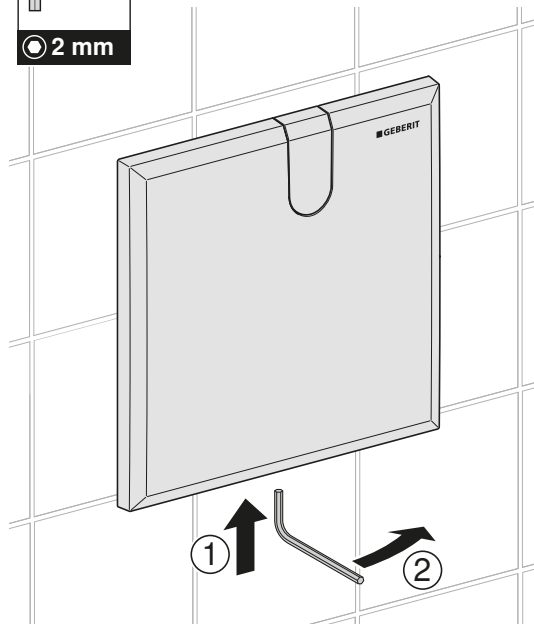

Geberit International AG
Schachenstrasse 77, CH-8645 Jona
documentation@geberit.com
www.geberit.com

