

Whirlpool

SENSING THE DIFFERENCE



2019-2020

CATÁLOGO GERAL

O equilíbrio perfeito entre intuição, performance e design

A Whirlpool dedica-se há mais de um século à investigação, para dar aos seus consumidores mais tempo livre e a possibilidade de desfrutá-lo da forma que mais gostam. Alcançámos este objetivo desenvolvendo tecnologias avançadas e intuitivas, que se adaptam às necessidades dos consumidores para oferecer uma experiência de utilização única. A nossa tecnologia de ponta permite um desempenho avançado e resultados superiores, com o mínimo esforço; o nosso design inovador combina na perfeição com a decoração de qualquer casa.

Intuição e simplicidade de uso

Na Whirlpool entendemos as necessidades dos nossos consumidores e sabemos que o seu tempo é precioso, pelo que nos dedicamos há mais de um século à investigação, para permitir que tenha tempo para o que realmente importa. É por isto que o nosso 6º SENTIDO deteta, sente, adapta e controla a tecnologia intuitivamente, para oferecer aos consumidores resultados eficazes e uma experiência única, de forma a facilitar as tarefas do dia-a-dia.



Performance avançada

Oferecer a tecnologia mais avançada, sem comprometer o resultado final. A nossa tecnologia 6º SENTIDO é uma experiência de utilização, para aqueles que querem alcançar a perfeição, intuitivamente.



Design de ponta

Na Whirlpool sabemos que os nossos consumidores valorizam a beleza e a estética coordenada. Sabemos que querem apreciar diariamente um design simples mas emocional, com acabamentos premium. Um design que define um código de estética nas suas casas. É por isso que pensamos cada detalhe para definir os contornos essenciais de cada eletrodoméstico.



Índice

Linhas Estéticas	06
Fornos	14
Micro-ondas de Encastre	52
Micro-ondas de Livre Instalação	74
Placas de Indução	84
Placas a Gás	106
Exaustores	118
Máquinas de Lavar Loiça	138
Máquinas de Lavar Roupa	154
Secadores	178
Combinados, Frigoríficos e Congeladores	188
Informação Técnica	248

LINHAS ESTÉTICAS

Encastre

A nova coleção de encastre da Whirlpool oferece soluções inteligentes para poupar tempo e desfrutar de uma experiência mais intuitiva. A tecnologia inovadora e a performance avançada permitem uma adaptação às necessidades dos consumidores, simplificando tarefas e libertando tempo. As linhas elegantes e a coordenação de características resultam num design que encaixa perfeitamente nas casas modernas, permitindo aos consumidores aproveitar o melhor da vida.



Descubra a nova W Collection

Começa com a primeira letra do nosso nome mas foi desenhada para si, que procura excelência através da performance. Concebida para aprender consigo, enquanto vive o seu dia a dia e gere diversas tarefas simultaneamente. Um elegante conjunto de eletrodomésticos que, graças à tecnologia inteligente 6º SENTIDO, percebe as suas necessidades e antecipa os seus desejos. A W Collection nasceu para alcançar os resultados que você merece, permitindo-lhe aproveitar o seu tempo da melhor forma possível.

Inteligência intuitiva

A Whirlpool sabe que o mundo atual pode ser um lugar frenético. Por isso, criámos um conjunto de eletrodomésticos capazes de sentir as necessidades do consumidor e ajudar em cada passo. Os eletrodomésticos Whirlpool aprendem e adaptam-se à forma como são usados e "dialogam" entre si. Transformam a "facilidade de utilização", graças à conectividade, ao fornecer a informação certa no momento certo, memorizando programas e sugerindo-os automaticamente quando necessário.

Performance avançada

A W Collection garante, através da tecnologia 6º SENTIDO, uma performance avançada para alcançar resultados máximos, com o mínimo esforço. Os sensores inteligentes e as funções intuitivas pensam pelo utilizador, permitindo-lhes tirar o maior proveito dos seus eletrodomésticos. Ao sentir o que é necessário, eles entregam um novo nível de performance premium que garante resultados excelentes e uma experiência de utilização única.

Uma obra-prima de Design

A Whirlpool entende a importância da estética e dos acabamentos. O design intemporal da W Collection completa qualquer estilo de cozinha, enquanto os eletrodomésticos combinam entre si, criando uma estética coordenada. Até os acabamentos brilhantes são concebidos de forma a permitir uma limpeza fácil, tornando as dedadas e as manchas em algo do passado. Todos os detalhes foram desenhados para satisfazer e melhorar a experiência de utilização.





reddot award 2018
winner



W11

Desempenho e design no seu auge

A gama W11 foi concebida para cozinhas elegantes e minimalistas. A beleza do vidro luminoso complementa as linhas sofisticadas, para um acabamento excepcionalmente elegante. Instalados com precisão linear, os eletrodomésticos da gama W11 apresentam uma estética uniforme, permitindo criar uma aparência coordenada e deslumbrante. Os sensores inteligentes e as funções inovadoras tornam os programas sofisticados simples de usar e ajudam o consumidor em todos os passos, com um desempenho extraordinário.



W9

Elegância e sofisticação

A gama de encastre W9 alia o design minimalista inspirador à mais alta inovação em tecnologia. O vidro cristalino, em conjunto com o brilho do aço inoxidável, criam a solução ideal de vanguarda para cozinhas contemporâneas. Equipados com funções intuitivas e fáceis de usar, todos os produtos da gama W9 combinam entre si, garantindo harmonia visual e um design exclusivo e elegante.



W6

Descubra um clássico intemporal

A W6 é uma gama de eletrodomésticos de encastre, com linhas elegantes, de aço escovado e vidro. Cada detalhe foi desenhado para combinar com os interiores modernos e simples dos dias de hoje. Por trás do visual contemporâneo coordenado está uma riqueza de tecnologia avançada, funções intuitivas e soluções inteligentes com inspiração e ideias ilimitadas.

Coleção Absolute. Admire a beleza da performance

Com um design futurístico e uma performance inigualável, a coleção Absolute é desenhada para cozinhas modernas e tecnológicas. Equipados com a tecnologia 6º SENTIDO, os fornos Absolute podem ser programados em três passos simples, para resultados perfeitos. Máxima flexibilidade e facilidade de utilização, com uma aparência distinta e acabamentos premium.



FORNOS

Design único, tecnologia superior

Resultados de cozedura extraordinários e mais fáceis do que nunca. Um conjunto completo de funções de cozedura que guiam na obtenção de resultados de um verdadeiro Chef: delicioso por dentro, perfeitamente crocante por fora, de forma simples e intuitiva.

A nova gama de fornos de encaixe da Whirlpool foi concebida para exceder as expectativas e oferecer resultados incomparáveis, com o design e a tecnologia de vanguarda.





Mantenha-se conectado ao seu Forno

A App **6thSenseLive** aprende o que gosta de cozinhar e de que forma, sugere receitas e oferece dicas úteis para assegurar que consegue resultados de deixar água na boca.

Programa o forno para a hora que quiser e monitore a cozedura à distância. A App **6thSenseLive** irá avisá-lo quando o prato estiver pronto.

Crie um perfil com as suas preferências alimentares (alergias, calorias, tipo de comida, etc.) e deixe que a app selecione as melhores receitas para si. Irá receber uma sugestão de plano alimentar personalizado para o período indicado. Guarde as suas receitas favoritas, crie as suas próprias e faça até listas de compras em cada uma.

Uso diário

Use o seu forno de forma fácil, através da utilização intuitiva da app. Escolha uma das receitas disponíveis na lista de receitas, recentes ou favoritas. Siga o passo a passo interagindo com o forno e deixe que a app o informe quando a sua refeição estiver pronta.

Personalizado

Através da App poderá criar o perfil perfeito para si, para que a mesma sugira as receitas que mais se adaptam às suas necessidades. Defina as suas preferências e a App irá sugerir uma refeição completa de acordo com o seu perfil e preferências.

Funções Especiais

A App ajuda-o na criação da lista de compras para a sua receita favorita. Programe e verifique o uso do forno para obter a refeição sempre no momento certo.

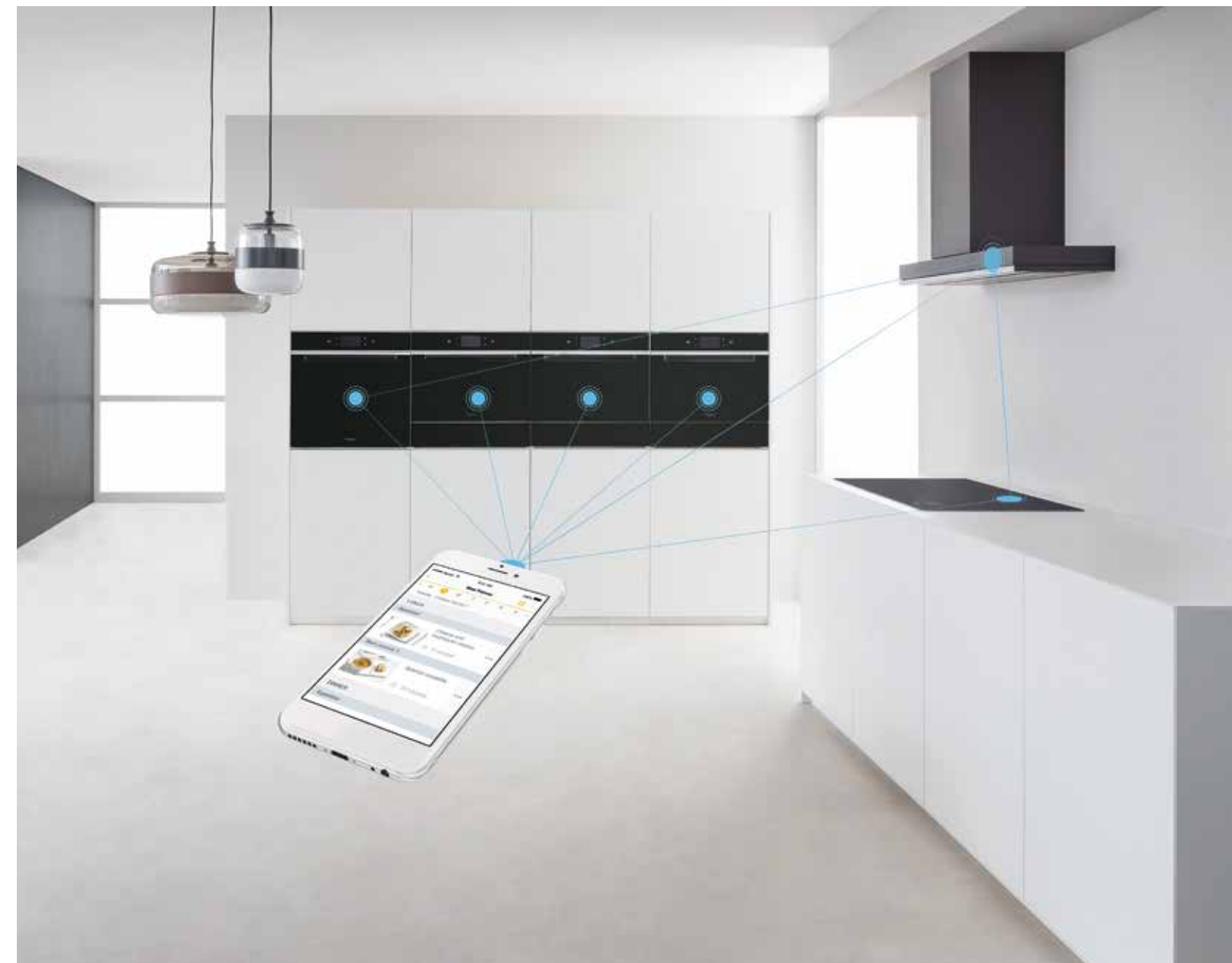



Escolha as suas receitas, a tecnologia 6º SENTIDO vai torná-las magníficas, sempre!

Para uma experiência culinária simples e inovadora. Escolha apenas a receita e a tecnologia inovadora 6º SENTIDO trata do resto, ajustando automaticamente o tempo, a temperatura e a humidade, garantido sempre os melhores resultados, com poupança de recursos. Com os sensores 6º SENTIDO e o conjunto de opções exclusivas, o consumidor pode preparar a refeição perfeita enquanto desfruta de uma experiência intuitiva inigualável.



SEM MAIS PREOCUPAÇÕES: RESULTADOS GARANTIDOS E RECEITAS DELICIOSAS

No coração de qualquer forno W Collection está a tecnologia 6º SENTIDO: uma tecnologia única composta por um conjunto de sensores que o ajudam em mais de 100 combinações culinárias. A assistência passo a passo oferece novos níveis de flexibilidade e confiança, capazes de libertar o Chef que cada um tem dentro de si e explorar as possibilidades ilimitadas dos novos fornos da W Collection.

COMBINAÇÕES DE COZEDURA 6º SENTIDO

Combinações de Cozedura Assistida, para resultados excelentes, vezes sem conta!



Sinta a inspiração

FORNOS

Combinações de Cozedura 6º SENTIDO

6thSenseLive

Sonda MultiSense (4 pontos de medição) (W11)

BakeSense (W6)

Cook4

FORNOS COM VAPOR

Combinações de Cozedura 6º SENTIDO

6thSenseLive

SteamSense Elementos de aquecimento Steam+ e 100% Vapor (W11)

SteamSense Elementos de aquecimento Steam+ (W6)

Cook4

Experiência culinária inteligente e assistida

Independentemente dos ingredientes, das receitas ou da ocasião, as Combinações de Cozedura 6º SENTIDO da Whirlpool disponibilizam todos os passos para o resultado perfeito. Cada forno oferece assistência passo a passo, em qualquer receita, através das 100 combinações possíveis do **MySmartDisplay**, até 60 do **SmartDisplay** e até 40 do **AssistedDisplay**, organizadas intuitivamente de acordo o estilo de vida e dieta. Equipados com um conjunto de sensores intuitivos 6º SENTIDO que adaptam a temperatura, tempo de cozedura, humidade e como cozinhar em qualquer ocasião, os fornos da Whirlpool oferecem a confiança necessária para cozinhar as refeições diárias com facilidade e experimentar receitas inovadoras, com inspiração.

Viver o estilo de vida

As Combinações de Cozedura 6º SENTIDO enquadram-se perfeitamente em qualquer estilo de vida. A tecnologia 6º SENTIDO permite aceder rápida e intuitivamente a menus específicos, como por exemplo pratos vegetarianos ou deliciosos churrascos. Desta forma, é mais fácil alcançar o resultado perfeito e seguir novas e criativas sugestões, dentro do tipo de comida desejado.

BAKE OFF
 Salsichas Entrecosto Bacon
 Ervilhas Brócolos Cenouras
VITAMINAS
BBQ KING
 Hambúrguer Atum Arroz
 Crossaints Frescos Mergues Pão Fresco
UMA REFEIÇÃO
 Lasanha Quiche Pizza
RÁPIDO E FÁCIL
FUSÃO VEGETARIANO
 Quinoa Aveia Millet
 Vegetais assados Strudel Vegetariano Canellonis Vegetarianos
FESTA
 Pizza Congelada Batatas Congeladas Bolachas



ARROZ E CEREAIS



PRATOS DE FORNO / MASSAS



PEIXE E MARISCO



PIZZA E FOCACCIA



CARNE



LEGUMES



BOLOS E PASTELARIA

Escolha o que deseja cozinhar

A tecnologia 6º SENTIDO sabe como cozinhar cada prato intuitivamente. Os fornos de encastre da Whirlpool oferecem uma seleção de tipos de alimentos e Combinações de Cozedura. Escolha o tipo de comida e o nível de cozedura desejado e o forno irá selecionar o programa e o tempo ideal para obter resultados perfeitos. Durante a cozedura, o forno monitoriza a temperatura, o tempo e a humidade, adaptando estes parâmetros intuitivamente, para que desfrute de uma experiência de culinária única, sem preocupações.

Desfrute de uma experiência interativa na cozinha



Digital, sincronizada, coordenada e conectada, a nova gama de fornos de encastre da Whirlpool tem tudo o que um cozinheiro de nova geração poderia desejar. A App **6th Sense Live** ajuda-o intuitivamente, passo a passo, transformando as refeições do quotidiano em aventuras culinárias extraordinárias. A App aprende o que mais gosta de cozinhar e como e sugere receitas, oferecendo sugestões e orientações, de forma a garantir que cada prato é um sucesso de deixar água na boca.



O **MySmartDisplay** da gama W11 é um painel intuitivo e de fácil leitura que o ajuda a inspirar-se e a obter melhores resultados. Ao escolher uma das Combinações de Cozedura possíveis, o **MySmartDisplay** guia-o em cada passo, desde o início ao fim da receita, em tempo real. Nunca foi tão fácil cozinhar refeições deliciosas. Um ecrã touch colorido com seis sensores de toque permite interagir com o forno e com os seus programas, enquanto que o ecrã TFT 4.5" (852 x 480 pixels), ao estilo de um smartphone, faculta uma alta definição incrível e som MP3 de grande qualidade.

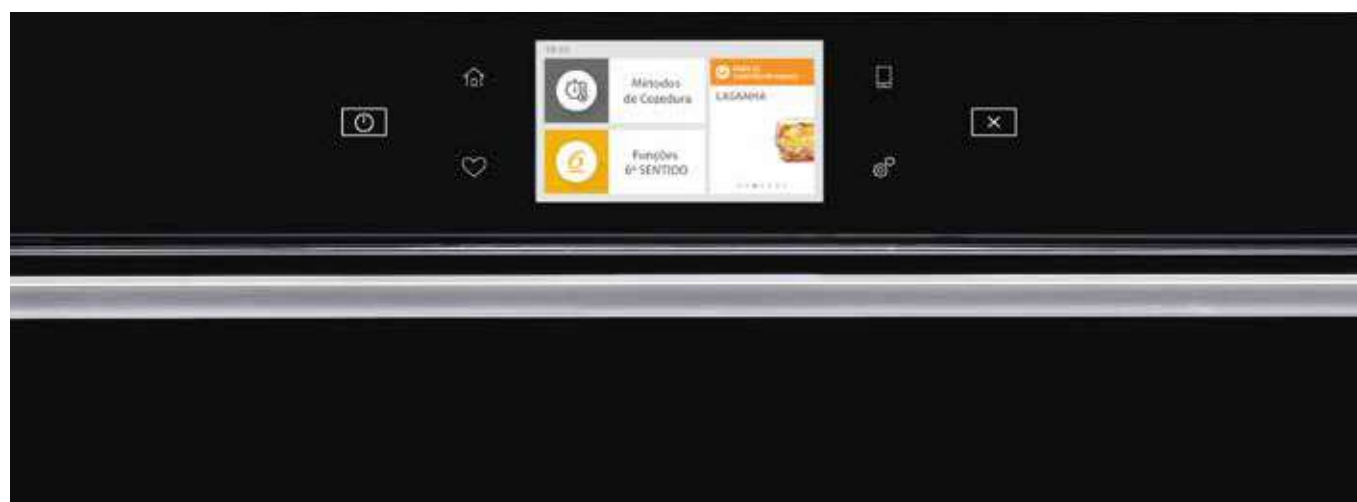

- Diversos idiomas e visualização de alfabetos não latinos
- Fluxo de programação claro e linear
- Fotografias coloridas dos pratos 6º SENTIDO
- Até 100 Combinações de Cozedura 6º SENTIDO baseadas no estilo de vida
- Animações e transições modernas no ecrã
- Recomendações personalizadas baseadas em utilizações reais
- Reprodução de vídeos e qualidade de som MP3
- WiFi incorporado



Sinta a inspiração

A tecnologia 6º SENTIDO faculta a informação correta no momento certo, com sugestões passo a passo. Cada eletrodoméstico Whirlpool contém o mesmo estilo de navegação: aprenda a usar um e irá conseguir usar todos. O display foca-se numa coisa de cada vez (por ecrã) e oferece informação relevante ao contexto.



Fornos que pensam e cozinham como você

Chegou a próxima geração de inovação culinária. Graças aos sensores inovadores, obterá sempre os resultados desejados.



Cozinha intuitiva de auto-aprendizagem

Quer seja um cozinheiro experiente ou iniciante, este painel único facilita a sua vida na cozinha. Os pratos cozinhados com regularidade podem ser guardados como favoritos ou organizados por altura do dia. Além disso, o MySmartDisplay sugere pratos, baseados nas rotinas mais frequentes. As Combinações de Cozedura são organizadas intuitivamente de acordo com o seu estilo de vida e dieta: rico em vitaminas, vegetariano, festivo, étnico, churrasco, entre outros.

Compacto, intuitivo e multifuncional



Inspirando-o, uma receita de cada vez. O **SmartDisplay** oferece a mais recente tecnologia no que toca a culinária assistida e acesso à App **6th Sense Live**. Ícones intuitivos combinados com instruções de senso comum tornam a tecnologia sofisticada da Whirlpool simples e fácil de utilizar.



O **SmartDisplay** da gama W9 é um ecrã touch colorido, com 16 cores, de 3.5" (480 x 320 pixels) que capta toda a conectividade e performance das fantásticas funções Whirlpool. A apresentação dos slides é intuitiva, com sugestões e instruções de utilização simples, para uma experiência de culinária assistida única.



- Diversos idiomas e visualização de alfabetos não latinos
- Fotografias coloridas dos pratos 6º SENTIDO
- Animações e transições modernas no ecrã
- Reprodução de vídeos e qualidade de som MP3
- WiFi incorporado
- Fluxo de programação claro e linear
- Até 100 Combinações de Cozedura 6º SENTIDO baseadas no estilo de vida
- Recomendações personalizadas baseadas em utilizações reais

Assisted Display, intuitivo ao toque



O **AssistedDisplay** LCD da gama W7 contém símbolos fáceis de ler e sugestões assistidas por texto para dar aos consumidores intruções claras e lógicas desde o "ON" ao "OFF". Só de selecionar o tipo de comida, o forno define o programa mais adequado e o tempo necessário para garantir o melhor resultado, sempre. Com um conjunto de 18 sensores touch e áudio, bem como conectividade WiFi, o **AssistedDisplay** dá aos consumidores acesso intuitivo a todas as funções, tornando o processo de cozedura mais fácil e conveniente.



- Diversos idiomas e visualização de alfabetos não latinos
- Display assistido por texto para instruções passo a passo, informações e alertas
- Display Scroll
- Múltiplos itens organizados numa lista de fácil leitura
- Até 40 Combinações de Cozedura 6º SENTIDO

Escolha a Sonda **MultiSense** para monitorizar as suas obras-primas



Não há nada mais tentador para as papilas gustativas do que um assado suculento ou bolo fresco e suave. No entanto, entender se um prato está cozinhado na perfeição pode ser um desafio. A Whirlpool dá aos consumidores uma perceção profissional através da tecnologia avançada e performance para uma cozedura uniforme. A **Sonda MultiSense** monitoriza a temperatura do alimento em quatro pontos diferentes, para assegurar controlo total da temperatura no interior e no exterior. A **Sonda MultiSense** da Whirlpool desvenda os mistérios da preparação de refeições e ajuda a garantir cozinhados perfeitos.



CONTROLO PRECISO DE QUALQUER PRATO

A **Sonda MultiSense** foi especialmente desenhada para ser usada em diferentes tipos de alimentos e pratos de vários tamanhos. O cabo suporta-se a si mesmo e pode até ser usado em líquidos.

SONDA MULTISENSE PATENTEADA: CONTROLO NO INTERIOR E NO EXTERIOR

Insira a **Sonda MultiSense** na comida, mesmo em pão ou bolos, e saiba a temperatura da comida em quatro pontos diferentes. Esta informação é transmitida ao forno, o qual ajusta a temperatura e o tempo para garantir cozinhados perfeitos. O sistema de auto-suporte permite que a sonda seja usada em líquidos: uma tecnologia única ideal para cozinhar bolos e pão, de forma uniforme e perfeita.



Cozedura uniforme em todo o alimento

Equipada com a tecnologia 6º SENTIDO da Whirlpool, a **Sonda MultiSense** mede a temperatura em quatro pontos diferentes, para garantir que qualquer prato fica perfeitamente cozinhado no seu todo.

NÃO SÓ PARA CARNE: BOLOS, PÃO E LÍQUIDOS

Secção quadrada para evitar a rotação

Auto-suporte: fácil de posicionar, mesmo em líquidos



Pega ergonómica

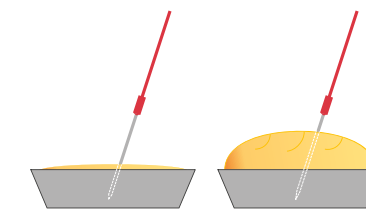

Mistura para bolos

COMBINAÇÕES DE COZEDURA 6º SENTIDO

Carne	_____ 17	Pão	_____ 7	Pratos de	_____ 2
Peixe	_____ 8	Bolos	_____ 4	forno	

SONDA PARA CARNE COMBINAÇÕES DE COZEDURA 6º SENTIDO

Carne	_____ 7
-------	---------



Ou coza na perfeição com a tecnologia **BakeSense**



A Whirlpool oferece uma alternativa à **Sonda MultiSense**, através da função **BakeSense**. A humidade pode afetar significativamente o processo de cozedura do alimento e os fornos mais tradicionais não controlam esta variável. O ar húmido não só transfere de forma mais eficiente o calor para a comida, como também evita que a água evapore, mantendo a humidade no interior. Manter a quantidade correta de humidade durante o processo de cozedura pode ser uma tarefa complicada. Algumas receitas e pratos como assados precisam de ser regados, o que implica um abrir de porta constante e resultados menos eficientes. A humidade é o que torna o pão leve e estaladiço. Agora é possível, graças à Whirlpool e à função **BakeSense**. Os sensores inteligentes desta função fazem-no ao monitorizar os níveis de humidade e ao ajustar as definições do forno para garantir que os alimentos cozidos, como o pão e os bolos, são sempre estaladiços por fora e deliciosamente macios e húmidos no interior.



Tão simples, mas tão inteligente

Um sensor inteligente na parte de trás da cavidade está ligado ao circuito e transmite a informação necessária.



Bake Sense

Um sistema alternativo à **Sonda MultiSense**. Os sensores monitorizam os níveis de humidade dentro do forno, ajustam o tempo e a temperatura conforme a necessidade e desligam o forno assim que a comida está pronta.

Combinações de Cozedura 6º SENTIDO

O **BakeSense** funciona com as funções de cozedura assistida para criar um maravilhoso pão, pizza, focaccia, muffins, bolachas e quiches.



BAKE SENSE COMBINAÇÕES DE COZEDURA 6º SENTIDO

Pão	6
Bolos e Pastelaria	4
Salgados	2
Pizza e Focaccia	2
Batatas	2

Da entrada à sobremesa, tudo de uma só vez



A função **Cook4** oferece um nível único de flexibilidade, que permite aos consumidores cozinharem até quatro pratos ao mesmo tempo, sem qualquer mistura de odores. Quando a função é ativada, o calor e vapor trabalham em conjunto para aquecer uniformemente a cavidade do forno e recircular o ar, de forma a garantir resultados perfeitos e poupança de tempo e energia.

O menu completo, de uma só vez

Escolha a função **Cook4** e cozinhe até quatro pratos diferentes, simultaneamente. A preparação de refeições nunca foi tão fácil ou flexível. Escolha entre o **Cook4 Menu**, **Cook4 Pizza**, **Cook4 Biscoitos** ou **Cook4 Tartes**.

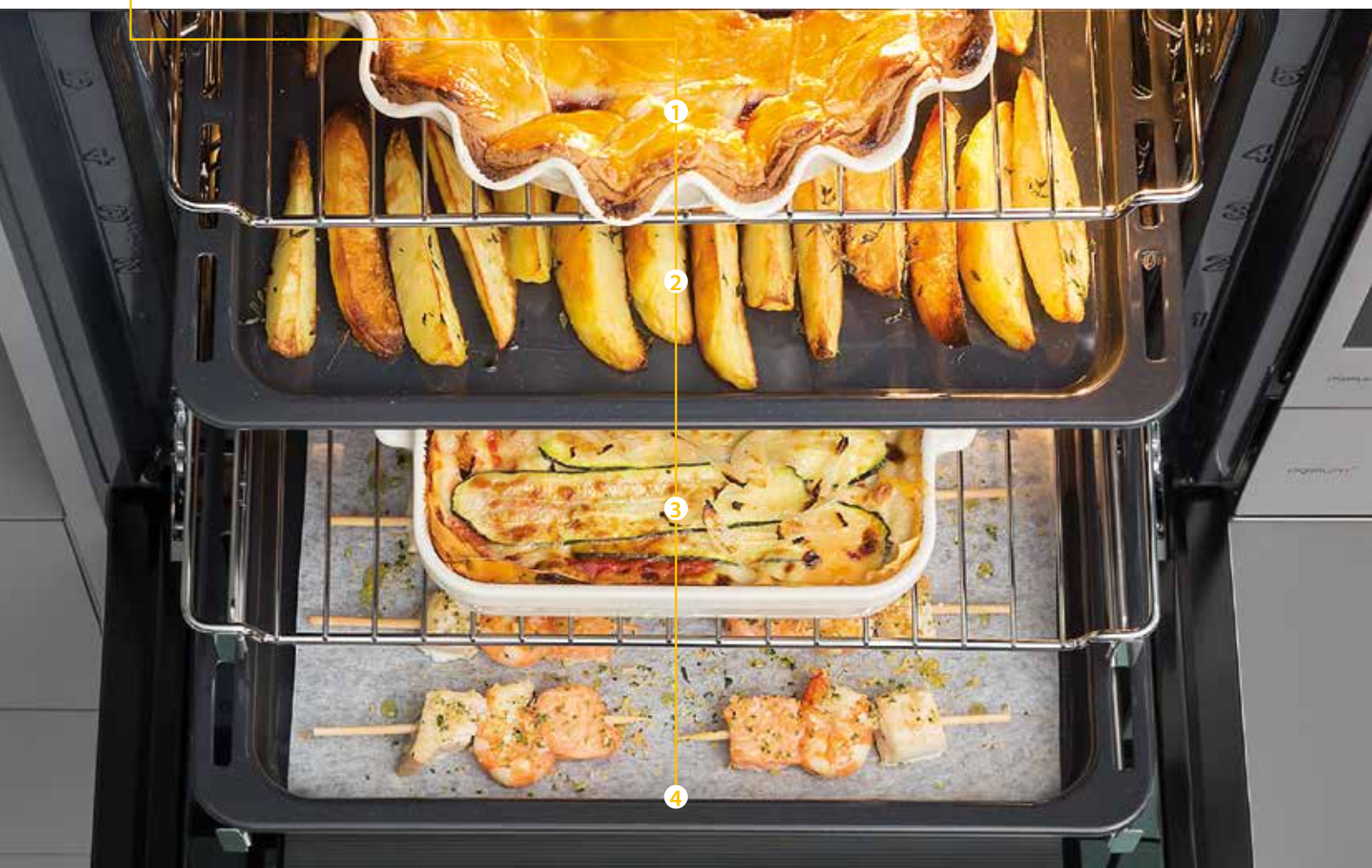

NOVA CAVIDADE, POUPE TEMPO E OBTENHA RESULTADOS PERFEITOS ATÉ QUATRO NÍVEIS

Selecione uma das funções especiais **Cook4** e cozinhe até quatro receitas diferentes de uma só vez. Escolha o menu **Cook4**, coloque tudo no forno ao mesmo tempo e retire os pratos assim que estes estiverem prontos. Desta forma, terá os seus pratos cozinhados em uma hora, e não em quatro. Com as funções **Cook4 Pizza**, **Cook4 Biscoitos** ou **Cook4 Tartes**, os pratos podem ser colocados e retirados do forno ao mesmo tempo.



Flexibilidade infinita

A função **Cook4** oferece aos consumidores uma flexibilidade única, permitindo-lhes cozinhar tudo de forma uniforme, desde entradas a sobremesas, ao mesmo tempo, sem mistura de odores ou sabores.

Velocidade do motor melhorada

O novo design da cavidade traseira do forno e a velocidade do motor melhorada (+50%) facultam a ventilação necessária para cozinhar uniformemente nos quatro níveis.

Escolha a sua opção **Cook4** favorita

Descubra todas as opções da tecnologia **Cook4**. O painel do utilizador sugere qual a melhor prateleira para cada prato, enquanto que a ventilação melhorada permite ao consumidor alcançar os melhores resultados de cozedura e desfrutar dos sabores puros e originais, poupando tempo e energia.

COOK4 MENU	COOK4 PIZZA	COOK4 TARTES	COOK4 BISCOITOS
5 — Tarte	Pizza	Tartes	Biscoitos
4 — Batatas	Pizza	Tartes	Biscoitos
2 — Lasanha	Pizza	Tartes	Biscoitos
1 — Carne/Aves/Peixe	Pizza	Tartes	Biscoitos
Tempos de cozedura Tartes: 50' Batatas: 70' Lasanha: 47' Carne: 80'	Tempo de cozedura: 42' Coloque tudo ao mesmo tempo e retire tudo ao mesmo tempo	Tempo de cozedura: 52' Coloque tudo ao mesmo tempo e retire tudo ao mesmo tempo	Tempo de cozedura: 65' Coloque tudo ao mesmo tempo e retire tudo ao mesmo tempo

SteamSense e SteamSense+

Saudável, saboroso e inteligente



Toda a gente ambiciona um estilo de vida saudável e cozinhar com técnicas diferentes, criar receitas saudáveis, nutritivas, com menos gordura e mais sabor. A Whirlpool criou o **SteamSense+** para melhorar a cozedura convencional. Esta tecnologia otimiza o sabor ao injetar vapor na cavidade, distribuindo uniformemente o calor e a humidade, enquanto o vapor quente envolve o prato preservando os sabores originais, vitaminas e minerais de cada ingrediente. A tecnologia **SteamSense** utiliza os elementos de aquecimento Steam Plus. A tecnologia **SteamSense+** oferece duas soluções inovadoras: 100% vapor e elementos de aquecimento Steam Plus.



100% Vapor

Cozinhar com 100% Vapor realça todo o sabor dos ingredientes, possibilitando ao consumidor desfrutar de pratos saudáveis, ao preservar nutrientes, vitaminas e minerais. Cozinhar a uma temperatura inferior a 100°C garante zero perda de peso e evita a secura do alimento durante o processo de cozedura, mantendo a textura suculenta. Ideal para ovos, peixe cozido, filetes de aves, vegetais, arroz e cereais.

Elementos de aquecimento Steam Plus

Os elementos de aquecimento Steam Plus ajudam o utilizador a servir alimentos que estão dourados e estaladiços por fora e suculentos por dentro, preservando os seus nutrientes. A temperatura varia entre os 140°C e os 220°C, combinando a ação do vapor com elementos de calor, o que permite reduzir as perdas de peso e cozinhar de forma mais rápida e frequente, com menos óleo ou gordura que os métodos de convenção tradicionais. Ideal para peixe cozido, como filetes (vapor alto), carne de aves assada, pão (vapor médio), biscoitos, tartes e carne assada (vapor baixo).



Saudável e saboroso

Graças à cozedura a vapor, os alimentos mantêm o seu valor nutricional e são mais saborosos. Os assados, os legumes e o pão mantêm a sua forma, cor, sabor e sucos, para um resultado autêntico e excepcional. Os sensores inteligentes regulam a emissão de vapor para assados, cozidos ou receitas delicadas, preservando os nutrientes e realçando os sabores.



Descubra o **Forno W Collection com SteamSense** na página 39 e o **Forno a Vapor W Collection com SteamSense+** na página 50.

Excelentes resultados de cozedura e simplicidade de uso



FUNÇÕES INTUITIVAS PARA RESULTADOS INCRÍVEIS

Os fornos Absolute fornecem excelentes resultados de cozedura, ao combinar métodos tradicionais com as funções 6º SENTIDO. As 13 receitas pré-definidas estão divididas em 6 categorias de comida, de forma a oferecer resultados incríveis. Selecione o programa de cozedura: prepare o forno em 3 passos simples e desfrute do magnífico sabor da sua obra-prima. Depois de a comida ser colocada no forno e o programa ser selecionado, o forno começa a cozinhar, sem necessidade de pré-aquecimento.

Funções tradicionais:

- Convencional
- Grill
- Ar Forçado
- Convecção



Pratos de forno e Massas

2 tipos de alimentos predefinidos



Carne

3 tipos de alimentos predefinidos



Maxi Cooking

1 tipo de alimento predefinido



Pizza

1 tipo de alimento predefinido



Pão

2 tipos de alimentos predefinidos



Bolos e Pastelaria

4 tipos de alimentos predefinidos



SEM PRÉ-AQUECIMENTO, ENERGIA IMBATÍVEL E POUPANÇA DE TEMPO

A função Ready2Cook usa um sistema de convecção potente, o qual permite alcançar a temperatura desejada sem ter de pré-aquecer o forno. Graças à distribuição do ar, fornecida pelo sistema, o forno poupa até 20% de energia e 25% de tempo, reduzindo consideravelmente as emissões de carbono e permitindo poupar tempo.

Os fornos Absolute podem ser programados em três simples passos com o botão 6º SENTIDO, com o programador único "rode e confirme". Selecione as funções de cozedura predefinidas para desfrutar do sabor das suas obras-primas, cozinhadas com confiança e de forma perfeita.



COZINHE ATÉ 3 PRATOS DIFERENTES, SIMULTANEAMENTE

A função **Cook3** oferece uma flexibilidade única, permitindo cozinhar até 3 pratos diferentes ao mesmo tempo, sem mistura de sabores. Quando esta função é ativada, a resistência e o fluxo de ar quente trabalham em conjunto para aquecer a cavidade do forno uniformemente e renovar constantemente o ar, garantindo resultados perfeitos, bem como uma poupança considerável de tempo e energia.

Design vanguardista e tecnologia de ponta

As soluções de limpeza mais fáceis



TRATAMENTO IXELIUM

Os fornos Whirlpool com o tratamento iXelium, a tecnologia patenteada que faz com que a superfície nunca perca o brilho, resistente a riscos e fácil de limpar, permanecem brilhantes ao longo do tempo. A tecnologia iXelium torna a limpeza extremamente fácil e faz com que a beleza do forno perdure no tempo.

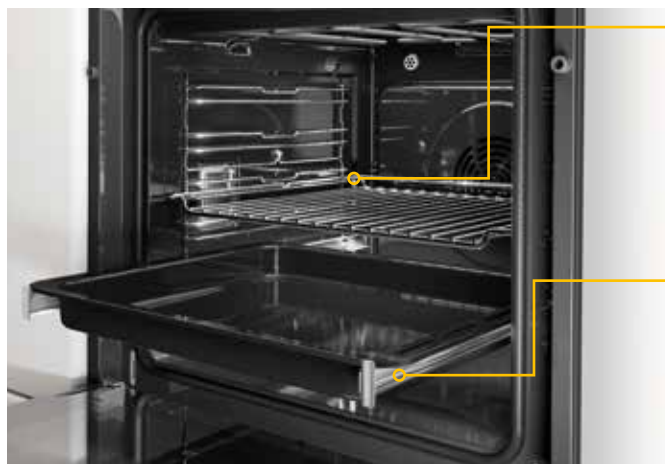

PRATELEIRAS ANTI-DESLIZANTES

O mais recente design dos suportes laterais e a nova estrutura anti-deslizante das prateleiras permitem que os tabuleiros fiquem perfeitamente estáveis.

GUIAS TELESCÓPICAS

As guias telescópicas são desenhadas para facilitar a colocação e remoção de acessórios e pratos. As guias são fáceis de remover e permitem reposicionar os suportes laterais e os tabuleiros, movendo-os sem esforço, para a monitorização perfeita do processo de cozedura. Também disponíveis em alumínio.



FECHO SUAVE DA PORTA

Graças ao sistema SoftClosing+, a porta do forno fecha sozinha com apenas um pequeno toque, num movimento suave e sem ruído.

PORTA INTERIOR TOTALMENTE EM VIDRO

Feita de uma superfície de vidro plano, a porta interior do forno é suave, plana e extremamente fácil de limpar.

A Whirlpool sabe que limpar o forno não é, certamente, a tarefa mais agradável na cozinha e deverá ser o mais fácil e breve possível. Estes princípios inspiraram-nos a procurar soluções inteligentes que vão facilitar a sua vida e deixar o forno impecável.

PIROLÍTICOS: TEMPERATURA ELEVADA PARA O MÍNIMO ESFORÇO NA REMOÇÃO DE SUJIDADE

Quando selecionado o modo de auto-limpeza, o interior do forno pirolítico atinge uma temperatura extremamente alta (aproximadamente 470°C), na qual todos os resíduos de alimentos são transformados em cinzas, podendo ser facilmente removidos com apenas um pano húmido. O ciclo de auto-limpeza pode variar entre 75 a 120 minutos, dependendo do nível de sujidade. Além disso, os fumos gerados durante o ciclo são eliminados por um filtro especial. Para resistir a temperaturas elevadas e garantir a segurança necessária, a porta dos fornos pirolíticos tem 4 vidros e uma proteção especial que mantém sempre o exterior do forno a uma temperatura segura.



SMARTCLEAN. O PODER DO VAPOR NUM CICLO DE LIMPEZA DELICADO

A tecnologia inovadora *SmartClean* limpa o forno minuciosamente e eficazmente em apenas 35 minutos, sem deixar qualquer odor e sem necessidade de utilizar detergente. A tecnologia *SmartClean* trabalha em conjunto com um esmalte de fácil limpeza e oferece um ciclo delicado que entrega sempre resultados de limpeza perfeitos.

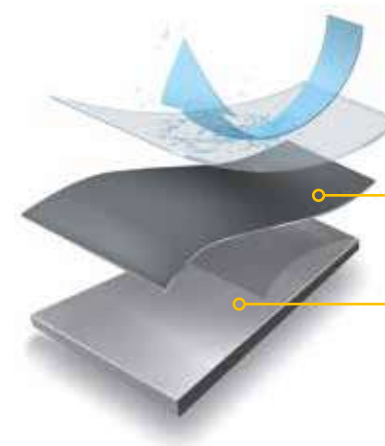

Revestimento Básico

Estrutura metálica



W11 OM1 4MS2 P
W Collection



- Forno multifunções
- Classe energética: A+
- 6th Sense Live (Conectividade)
- Tecnologia 6° SENTIDO (sensores que ajustam automaticamente o tempo, a temperatura e a humidade)
- Sistema de limpeza pirolítico
- Cavity de 73 litros
- Display TFT 4.5" (My Smart Display)
- Porta de 4 vidros
- Porta Soft Closing (fecho suave)
- Sonda Multisense (Sonda para monitorização de temperatura com 4 pontos)
- Bake Sense
- Ready2Cook
- Cook4
- Receitas automáticas
- Guias telescópicas
- Bloqueio de segurança para crianças
- Acessórios:
 - 2 grelhas
 - 3 tabuleiros

Acabamento: Vidro Preto

12NC: 859991549460

Dimensões:
595 x 595 x 538 mm
(altura x largura x profundidade)

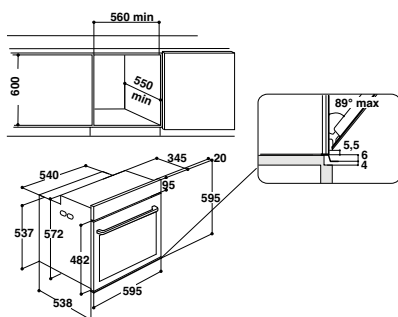

W9 OM2 4S1P
W Collection



- Forno multifunções
- Classe energética: A+
- 6th Sense Live (Conectividade)
- Tecnologia 6° SENTIDO (sensores que ajustam automaticamente o tempo, a temperatura e a humidade)
- Sistema de limpeza pirolítico
- Cavity de 73 litros
- Display TFT 3.5" (Smart Display)
- Porta de 4 vidros
- Porta Soft Closing (fecho suave)
- Ready2Cook
- Cook4
- Receitas automáticas
- Guias telescópicas
- Bloqueio de segurança para crianças
- Acessórios:
 - 2 grelhas
 - 3 tabuleiros

Acabamento: iXelium

12NC: 859991551940

Dimensões:
595 x 595 x 538 mm
(altura x largura x profundidade)

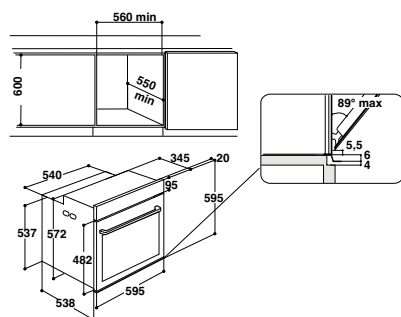

W6 OM4 4PBS1 P
W Collection



- Forno multifunções
- Classe energética: A+
- Tecnologia 6° SENTIDO (sensores que ajustam automaticamente o tempo, a temperatura e a humidade)
- Sistema de limpeza pirolítico
- Cavity de 73 litros
- Display LCD Touch (Assisted Display)
- Porta de 4 vidros
- Porta Soft Closing (fecho suave)
- MeatProbe (Sonda para monitorização de temperatura com 1 ponto)
- BakeSense (sensor de humidade)
- Ready2Cook
- Cook4
- Receitas automáticas
- Guias telescópicas
- Bloqueio de segurança para crianças
- Acessórios:
 - 2 grelhas
 - 3 tabuleiros

Acabamento: Inox Antidagedadas

12NC: 859991545400

Dimensões:
595 x 595 x 538 mm
(altura x largura x profundidade)

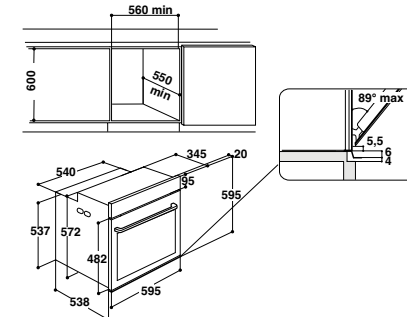

W6 OS 4 4S1 H
W Collection



- Forno multifunções
- Classe energética: A+
- Tecnologia 6° SENTIDO (sensores que ajustam automaticamente o tempo, a temperatura e a humidade)
- Sistema de limpeza hidrolítico
- Cavity de 73 litros
- Display LCD Touch (Assisted Display)
- Porta de 3 vidros
- Porta Soft Closing (fecho suave)
- SteamSense (Vapor)
- Ready2Cook
- Cook4
- Receitas automáticas
- Guias telescópicas
- Bloqueio de segurança para crianças
- Acessórios:
 - 2 grelhas
 - 3 tabuleiros
- Capacidade do reservatório de água: 1,5L

Acabamento: Inox Antidagedadas

12NC: 859991541580

Dimensões:
595 x 595 x 538 mm
(altura x largura x profundidade)

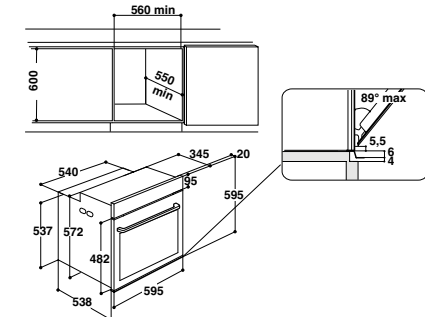



OAKZ9 7961 SP IX
Linha Absolute



- Forno multifunções
- Classe energética: A+
- **Tecnologia 6° SENTIDO** (sensores que ajustam automaticamente o tempo, a temperatura e a humidade)
- **Sistema de limpeza pirolítico**
- Cavity de 73 litros
- Porta de 3 vidros
- Display touch LED
- **Porta Soft Closing** (fecho suave)
- **Ready2Cook**
- **Cook3**
- Receitas automáticas
- Guias telescópicas
- Bloqueio de segurança para crianças
- Acessórios:
 - 1 grelha
 - 2 tabuleiros

Acabamento: Inox Antidagedas

12NC: 859991535560

Dimensões

595 x 595 x 538 mm
 (altura x largura x profundidade)

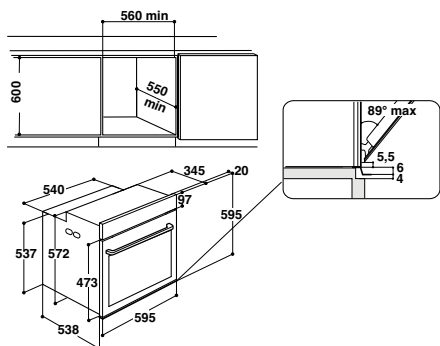

AKZ9 7891 IX
Linha Absolute



- Forno multifunções
- Classe energética: A+
- **Tecnologia 6° SENTIDO** (sensores que ajustam automaticamente o tempo, a temperatura e a humidade)
- **Sistema de limpeza hidrolítico Smart Clean**
- Cavity de 73 litros
- Porta de 3 vidros
- Display touch LED
- **Porta Soft Closing** (fecho suave)
- **Ready2Cook**
- **Cook3**
- Receitas automáticas
- Guias telescópicas
- Bloqueio de segurança para crianças
- Acessórios:
 - 1 grelha
 - 2 tabuleiros

Acabamento: Inox Antidagedas

12NC: 859991533820

Dimensões

595 x 595 x 538 mm
 (altura x largura x profundidade)

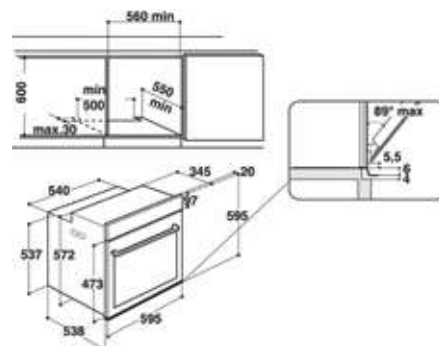

AKZ9 6220 WH
Linha Absolute



- Forno multifunções
- Classe energética: A+
- **Tecnologia 6° SENTIDO** (sensores que ajustam automaticamente o tempo, a temperatura e a humidade)
- **Sistema de limpeza hidrolítico Smart Clean**
- Cavity de 73 litros
- Porta de 3 vidros
- Display touch LED
- **Porta Soft Closing** (fecho suave)
- **Ready2Cook**
- **Cook3**
- Receitas automáticas
- Guias telescópicas
- Bloqueio de segurança para crianças
- Acessórios:
 - 1 grelha
 - 2 tabuleiros

Acabamento: Branco

12NC: 859991535870

Dimensões

595 x 595 x 538 mm
 (altura x largura x profundidade)

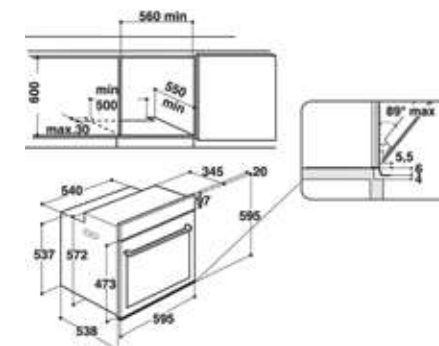

AKP9 785 IX
Linha Absolute



- Forno multifunções
- Classe energética: A
- **Sistema de limpeza hidrolítico Smart Clean**
- Cavity de 73 litros
- Porta de 2 vidros
- Display LED
- Botões Push-Push
- Acessórios:
 - 1 grelha
 - 2 tabuleiros

Acabamento: Inox Antidagedas

12NC: 859991530950

Dimensões

595 x 595 x 538 mm
 (altura x largura x profundidade)

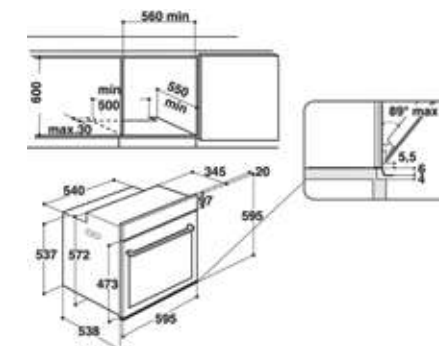

Diferentes eletrodomésticos, o mesmo design

COMPATIBILIDADE PERFEITA

A W Collection dispõe de uma gama de encastre de 45 cm, composta por Forno Micro-ondas, Forno a Vapor e Máquina de Café, perfeitamente coordenados entre si. Dê à sua cozinha o look perfeito ao juntar estes eletrodomésticos na horizontal, vertical ou em formato quadrado: o design vanguardista torna-os perfeitos para a decoração de qualquer cozinha. Enquadram-se no nicho de 60 cm quando combinados com a gaveta de aquecimento ou a gaveta de acessórios. A tecnologia avançada traduz-se em performance de excelência e num uso intuitivo: os fornos a vapor compactos e os fornos micro-ondas estão conectados por WiFi e podem ser programados e controlados à distância através da App **6thSenseLive**. A par destas vantagens, garantem resultados perfeitos em metade do tempo.



GAVETA DE AQUECIMENTO

As gavetas de aquecimento da Whirlpool oferecem o espaço necessário para as suas necessidades: 20 Lt de capacidade e temperatura entre os 40 e 75°C. Instalada por baixo do seu forno a vapor ou forno micro-ondas de 45 cm, terá o alinhamento necessário para os fornos com 60 cm.

Forno a vapor, a verdadeira experiência de cozedura saudável

O forno a vapor compacto da W Collection combina um forno tradicional com injeções de vapor. A cozedura a vapor preserva os nutrientes, vitaminas e minerais dos alimentos, permitindo obter pratos mais saborosos e saudáveis, dourados por fora e suaves no interior. Quando combinado com o forno convencional, o tempo de cozedura é reduzido em 35%.

COZEDURA A VAPOR, SONDA DE ALIMENTOS PARA OBTER TODO O SABOR

A cozedura 100% a vapor preserva os nutrientes, para alcançar pratos deliciosos e saudáveis. A sonda, conectada ao display, permite definir a temperatura da carne, para alcançar resultados de cozedura profissionais: esta assegura o tempo correto de cozedura, com paragem automática.



Descubra a mais recente tecnologia de cozedura assistida e aceda à App **6thSenseLive**. A facilidade das instruções tornam a tecnologia da Whirlpool simples e intuitiva.



UM MUNDO DE COMIDA DELICIOSA E NUTRITIVA

O forno a vapor da Whirlpool é a solução ideal para cozinhar uma grande variedade de pratos na perfeição, preservando todos os valores nutricionais e sabor dos alimentos. A tecnologia 6º SENTIDO controla todo o processo de cozedura graças aos sensores que estabelecem a quantidade de vapor a ser injetada na cavidade do forno, com a temperatura certa e no momento certo. O forno permite combinar a ação do vapor e a cozedura tradicional de forma a obter pratos saborosos, estaladiços por fora e suculentos por dentro.

COZEDURA 6º SENTIDO

71 receitas pré-programadas para resultados perfeitos.

71 RECEITAS PRÉ-PROGRAMADAS

Pratos de forno	2	Pizza	4
Arroz e cereais	5	Salgados	2
Carne	4	Vegetais	22
Carne com sonda	6	Bolos e Pastelaria	7
Peixe	5	Sobremesas	3
Peixe com sonda	2	Ovos	3
Pão	6		

FUNÇÕES MANUAIS

Vapor
Ar Forçado
Ar Forçado + Vapor

FUNÇÕES ESPECIAIS

Descongela a Vapor
Reaquecer a Vapor
Limpeza a Vapor
Levedar
Preservar
logurte
Esterilizar

CARACTERÍSTICAS



Controlo eletrónico da temperatura

A temperatura é definida e monitorizada eletronicamente, para obter resultados perfeitos, sempre.

Cavidade em aço inoxidável

Superfície de elevada durabilidade e fácil de limpar.

Saboroso e saudável, de forma simples e conveniente



A cozedura sous-vide dá aos alimentos a consistência e sabor que é impossível obter através da cozinha tradicional. O sous-vide é um sistema que extrai o ar (oxigénio em particular) dos sacos em que os alimentos são guardados e selados, para preservar a qualidade dos alimentos durante mais tempo. Todos os sucos e propriedades nutricionais dos alimentos duram mais e são preservados durante a cozedura num forno a vapor ou em banho-maria, porque uma vez criado o vácuo, o saco dedicado é selado.

6º SENTIDO ULTRA VÁCUO, PRECISÃO SUPERIOR

A gaveta para embalar a vácuo W Collection tem a tecnologia **6º SENTIDO UltraVácuo**: o sensor mede o nível de vácuo criado dentro da câmara. Adapta-se perfeitamente a todos os tipos de comida: líquida, sólida, cozinhada ou crua. O sensor deteta o nível de vácuo controlando todo o processo de vácuo e ajustando a potência da bomba, conseguindo 99,9% de vácuo em quaisquer condições e em apenas 90 segundos. O **6º SENTIDO UltraVácuo** reduz consideravelmente a oxidação da comida, possibilitando uma preservação melhor e mais duradoura. Com a cozedura sous-vide, os resultados de cozedura são deliciosos: os pratos são mais suculentos e aromáticos devido à temperatura baixa, precisa e constante.



FUNÇÕES ESPECIAIS A VÁCUO, PARA UMA COZEDURA LENTA DELICIOSA

A Gaveta a Vácuo W Collection preserva e realça o sabor, textura e cor da comida, desempenhando três ciclos especiais que permitem verdadeiros preparados de Chef em casa.

Marinada

As ervas e especiarias têm uma ação direta e concentrada na comida, intensificando o sabor, com menos tempero. Uma sequência de fases de vácuo extraem os líquidos dos alimentos e libertam ar, para que os aromas e temperos sejam absorvidos mais intensa e rapidamente. Ideal para marinadas de carne ou de peixe.

Infusão

Ao realizar um ciclo de infusão, os aromas penetram rapidamente nos líquidos, graças a uma sequência de extrações a vácuo dedicadas que ocorre na câmara de vácuo. As infusões a vácuo requerem pouco tempo e tendem a criar um gosto menos amargo, mais aromático e delicado. Com esta função de preparação especial, poderá obter infusões mais aromáticas e delicadas. Ideal para óleos picantes/aromáticos, sumos de frutas e coulis, xaropes e concentrados.

Maturação

Uma sequência precisa de pressão e fases de vácuo deixa a carne extraordinariamente tenra e saborosa. Neste processo, os tecidos que ligam a carne são destruídos gradualmente. Para obter os melhores resultados de maturação, a carne sob o vácuo deve permanecer a uma temperatura entre 0º e 2º até 10 dias. Ideal para peças de carne, preparação de carne salgada ou fatias finas de carne de vaca.

CARACTERÍSTICAS E DESEMPENHO

- SISTEMA DE SELAGEM DE FASE DUPLA: o sistema de alta tecnologia controla e adapta o calor e sela de acordo com o tipo de comida. O sistema permite dois modos de selagem, para alimentos sólidos ou líquidos, para a melhor preservação.
- TRÊS níveis de selagem: apenas selagem, vácuo mínimo e vácuo intermédio
- ESPAÇO VERSÁTIL: compacto no exterior e espaçoso no interior (para porções até 250x350x80 mm)
- MULTI-TAREFA: ideal para sacos de vácuo, equipados com uma válvula dedicada e um tubo para recipientes de plástico ou vidro
- COMANDOS touch control intuitivos
- SISTEMA DE ESTABILIZAÇÃO da gaveta
- PAINEL FRONTAL ajustável
- TAMPA EM VIDRO: sólida, durável e fácil de limpar
- ABERTURA PUSH-PUSH: pressione para abrir
- GAVETA DESLIZANTE: possível de extrair na totalidade



PERFEITA INTEGRAÇÃO COM O FORNO A VAPOR

A gaveta para embalar a vácuo W Collection está perfeitamente alinhada e integrada com a gama de encastre W Collection. Não só a nível de estilo e design, mas também a nível de possibilidades de cozedura superior: é possível cozinhar ou reaquecer a comida preparada a vácuo em Ciclos Sous-vide dedicados, utilizando o Forno a Vapor W Collection.

Forno a Vapor Sous-vide - Cozinhar

- Carne inteira
- Carne picada
- Aves
- Peixe
- Moluscos
- Marisco
- Legumes
- Fruta
- Cremes doces (Ex. Sobremesas)
- Cremes salgados (Ex. Molhos)

Forno a Vapor Sous-vide - Reaquecer

- Congelados
- Refrigerados

O verdadeiro sabor do expresso

Todo o prazer de um ótimo aroma de café, feito com a experiência e o prestigioso design da Máquina de café W Collection. Combina perfeitamente com toda a coleção de encastré, tornando-se num must-have na cozinha. As dimensões compactas tornam-se ideais para combinar com uma gaveta de aquecimento, cabendo no espaço do forno tradicional na sua cozinha. Preparar o seu expresso ou cappuccino favorito é extremamente intuitivo graças ao ecrã tátil TFT a cores. Personalize e memorize as suas configurações favoritas escolhendo entre café curto, médio ou longo, aroma forte ou extra suave, temperatura alta ou média. O segredo de uma espuma de leite, expresso ou infusão perfeitos e personalizados é o coração tecnológico da Máquina de Café W Collection: equipada com duplo termobloco, um sistema de duas caldeiras, uma dedicada à preparação de café e outra para água quente e preparação de leite.



TECNOLOGIA DE PONTA PARA OBTER RESULTADOS PERFEITOS

Esta máquina de café totalmente automática é capaz de preparar deliciosos e intensos cafés expresso italiano e cremosos cappuccinos, graças ao sistema duplo de saída, com duas caldeiras separadas, e ao sistema de moagem sem tubo, que garante a temperatura e pressão ideais.



Display TFT

Um ecrã intuitivo, touch e a cores, onde pode definir as suas preferências relativamente a café. Permite guardar e personalizar as suas definições favoritas entre café curto, médio ou longo ou entre uma temperatura morna, quente ou muito quente.

Sistema duplo

O sistema é composto por duas caldeiras:

- uma saída para preparação de café
- uma saída para vapor e água quente

Sistema de moagem sem tubo

Reduz a quantidade de café moído que fica no circuito ao mínimo, após cada preparação, preservando a frescura e o aroma do café.

FAÇA A SUA ESCOLHA COM O TFT DISPLAY

Obter o café perfeito nunca foi tão simples. O **Modo Direto** oferece receitas predefinidas, enquanto o **Modo Personalizado** oferece a opção de ajustar o nível de intensidade e quantidade de café. Escolha entre morno ou extra forte, curto ou americano, com ou sem leite, para criar a sua receita favorita. O **Modo Pessoal** permite criar a sua bebida favorita, memorizando-a para uma utilização frequente.



FÁCIL DE LIMPAR

Os componentes da máquina de café são facilmente removíveis e laváveis. A máquina oferece ainda ciclos de limpeza automáticos.

- Grelha removível
- Limpeza automática do tubo do leite
- Unidade de infusão removível
- Lavagem e descalcificação automática
- Reservatório de água removível



W11 MS180
W Collection



- Forno a Vapor
- Classe energética: A
- 6th Sense Live (Conectividade)
- Tecnologia 6° SENTIDO (sensores que ajustam automaticamente o tempo, a temperatura e a humidade)
- Tecnologia Steam Sense+
- Cavidade de 29 litros
- Display TFT 4.5" (My Smart Display)
- Porta de 3 vidros
- MeatProbe (Sonda para monitorização de temperatura com 1 ponto)
- Bloqueio de segurança para crianças
- Acessórios:
 - 1 tabuleiro
 - 1 grelha

Acabamento: Vidro Preto

12NC: 859991539570

Dimensões
455 x 595 x 416 mm
(altura x largura x profundidade)

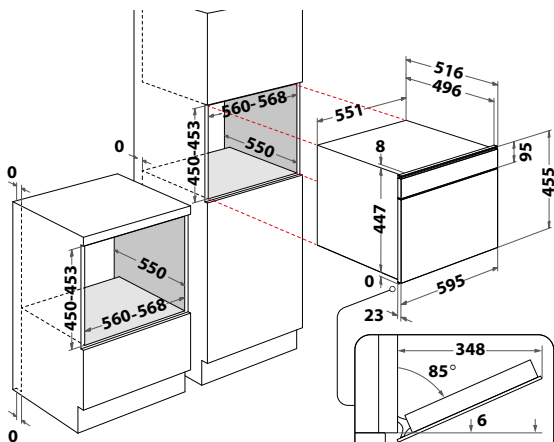

W11 MW161
W Collection



- Forno Micro-ondas Combinado
- 6th Sense Live (Conectividade)
- Tecnologia 6° SENTIDO (sensores que ajustam automaticamente o tempo, a temperatura e a humidade)
- Tecnologia CRISP
- Função CRISP Fry
- Tecnologia Steam&Boil
- Tecnologia Reheat&Defrost
- Funções especiais: Jet Defrost, Jet Start, Bread Defrost e Chef Menu
- Sistema de limpeza Steam Clean
- Receitas automáticas
- Cavidade de 40 litros
- Display TFT 4.5" (My Smart Display)
- Porta Soft Closing (fecho suave)
- 7 níveis de potência
- Potência do micro-ondas: 900W
- Potência do grill: 1600W
- Potência de convecção: 1200W
- Sistema de distribuição de ondas 3D
- Diâmetro do prato giratório: 400 mm
- Interior em inox
- Bloqueio de segurança para crianças

Acabamento: Vidro Preto

12NC: 859991539440

Dimensões
455 x 595 x 554 mm
(altura x largura x profundidade)

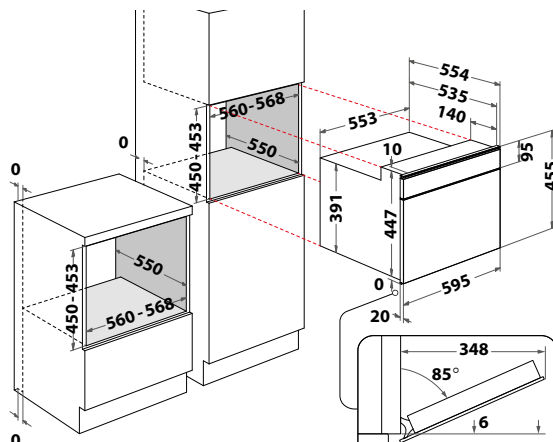

W11 CM145
W Collection

- Máquina de Café
- Display TFT 4.5" (My Smart Display)
- Capacidade reservatório de água: 2 litros
- Funcionamento com café em grão ou moído
- Saída de café, água quente e vapor.
- Regulação temperatura café
- Regulação nível de moagem
- Luz indicadora do nível de água e café
- Distribuição dupla: possibilidade de seleção de 1 ou 2 chávenas

Acabamento: Vidro Preto

12NC: 859991541970

Dimensões
455 x 595 x 501 mm
(altura x largura x profundidade)

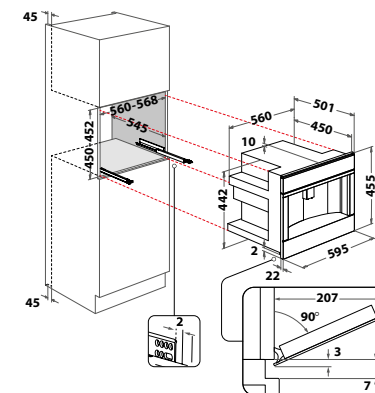

W11 SVD140
W Collection

- Gaveta para embalar a vácuo (Sous-Vide)
- Tecnologia 6° SENTIDO Ultra Vácuo (sensor que controla e ajusta automaticamente a potência da bomba e o nível de vácuo consoante os alimentos, para reduzir a sua oxidação)
- Contolos touch
- Guias telescópicas
- 3 níveis de selagem de sacos a vácuo (apenas selagem, vácuo mínimo e vácuo intermédio)
- Função Chef Sous-Vide (marinada, infusão e maturação)
- Função Start&Stop
- Acessórios:
 - 100 sacos incluídos (para conservação e cozedura)

Acabamento: Vidro Preto

12NC: 851353001000

Dimensões
142,5 x 595 x 572 mm
(altura x largura x profundidade)

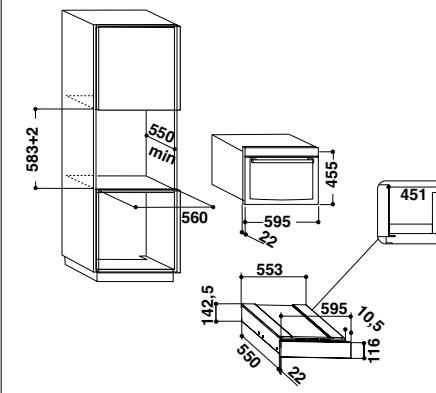

W1114
W Collection

- Gaveta de Estufa
- Abertura Push-Push
- Capacidade de 20 litros
- Regulação de temperatura de 40°C a 75°C

Acabamento: Aço Inoxidável/Vidro Preto

12NC: 859991537950

Dimensões
141 x 595 x 566 mm
(altura x largura x profundidade)

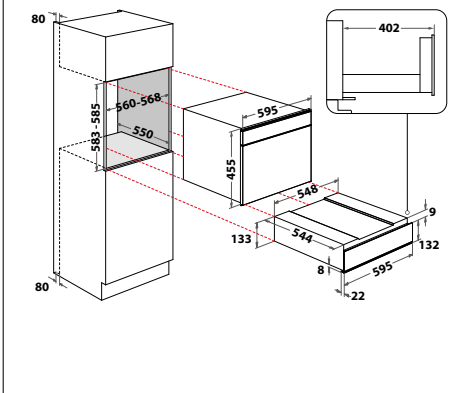

MICRO-ONDAS DE ENCASTRE

Cozinhados saudáveis, de forma inteligente.

Cozinhar nos micro-ondas modernos não só permite poupar tempo e energia, como também permite obter pratos uniformemente cozinhados, repletos de sabor.

Os novos fornos micro-ondas de encaixe da Whirlpool, com a potência e performance da tecnologia 6º SENTIDO, aliada a inovações tecnológicas, fornecem a melhor experiência culinária, reduzindo o tempo de preparação, para uma grande variedade de refeições saudáveis e saborosas.





Mantenha-se conectado ao seu Forno Micro-ondas

A sua próxima obra de arte na cozinha está apenas a um toque de distância, com a app **6thSenseLive**.

Monitorize o seu forno micro-ondas à distância e tenha o seu prato favorito à sua espera quando chegar a casa.

Com a App **6thSenseLive** pode criar o seu perfil de acordo com as suas preferências alimentares, alergias, calorias, etc. Com base no seu perfil e rotina, irá receber dicas e sugestões de receitas para o seu dia a dia. Guarde as suas receitas favoritas, bem como as que são criadas por si.

Uso diário

Use o seu micro-ondas de forma fácil, através da utilização intuitiva da app. Escolha uma das receitas disponíveis na lista de receitas, recentes ou favoritas. Siga o passo a passo interagindo com o micro-ondas e deixe que a app o informe quando a sua refeição estiver pronta.

Personalizado

Através da App poderá criar o perfil perfeito para si, para que a mesma sugira as receitas que mais se adaptam às suas necessidades. Defina as suas preferências e a App irá sugerir uma refeição completa de acordo com o seu perfil e preferências.

Funções Especiais

A App ajuda-o na criação da lista de compras para a sua receita favorita. Programe e verifique o uso do micro-ondas para obter a refeição sempre no momento certo.





Escolha a receita e a tecnologia 6º SENTIDO irá torná-la perfeita, em metade do tempo

Graças à tecnologia patenteada 6º SENTIDO, os nossos fornos micro-ondas são mais intuitivos e práticos do que nunca. O sensor de humidade 6º SENTIDO corrige automaticamente os níveis de humidade através de sensores, para garantir sempre resultados perfeitos. É possível obter resultados de um forno tradicional graças a 3 métodos de cozedura: 6º SENTIDO **Steam**, para cozer alimentos como legumes, arroz e massa, ao alcançar a temperatura de ebulição e depois ajustá-la automaticamente para ferver; 6º SENTIDO **Reheat&Defrost** para reaquecer ou descongelar alimentos e, por fim, o modo 6º SENTIDO **Crisp**, com o exclusivo prato **Crisp**, que permite alcançar resultados de um forno tradicional em alimentos como batatas, pizzas, etc.



A tecnologia 6º SENTIDO dos micro-ondas W Collection da Whirlpool usa um conjunto de sensores, para o guiar, intuitivamente, ao longo das 140 combinações de cozedura possíveis, permitindo uma escolha inspiradora de pratos a serem cozinhados, selecionando apenas o tipo de alimento e peso. O forno micro-ondas trata do resto, selecionando a melhor função, nível de potência e tempo de cozedura para garantir os melhores resultados. Apenas escolha o que pretende comer e deixe que os sensores 6º SENTIDO selecionem automaticamente o melhor dos 5 diferentes modos de cozedura, ajustando o tempo, potência e temperatura, de forma a alcançar os resultados que pretende em metade do tempo. A tecnologia 6º SENTIDO vai guiá-lo na sua receita, ajudando-o passo a passo durante a preparação, garantindo resultados perfeitos.

COMBINAÇÕES DE COZEDURA 6º SENTIDO

Combinações de cozedura assistida para resultados excelentes em metade do tempo

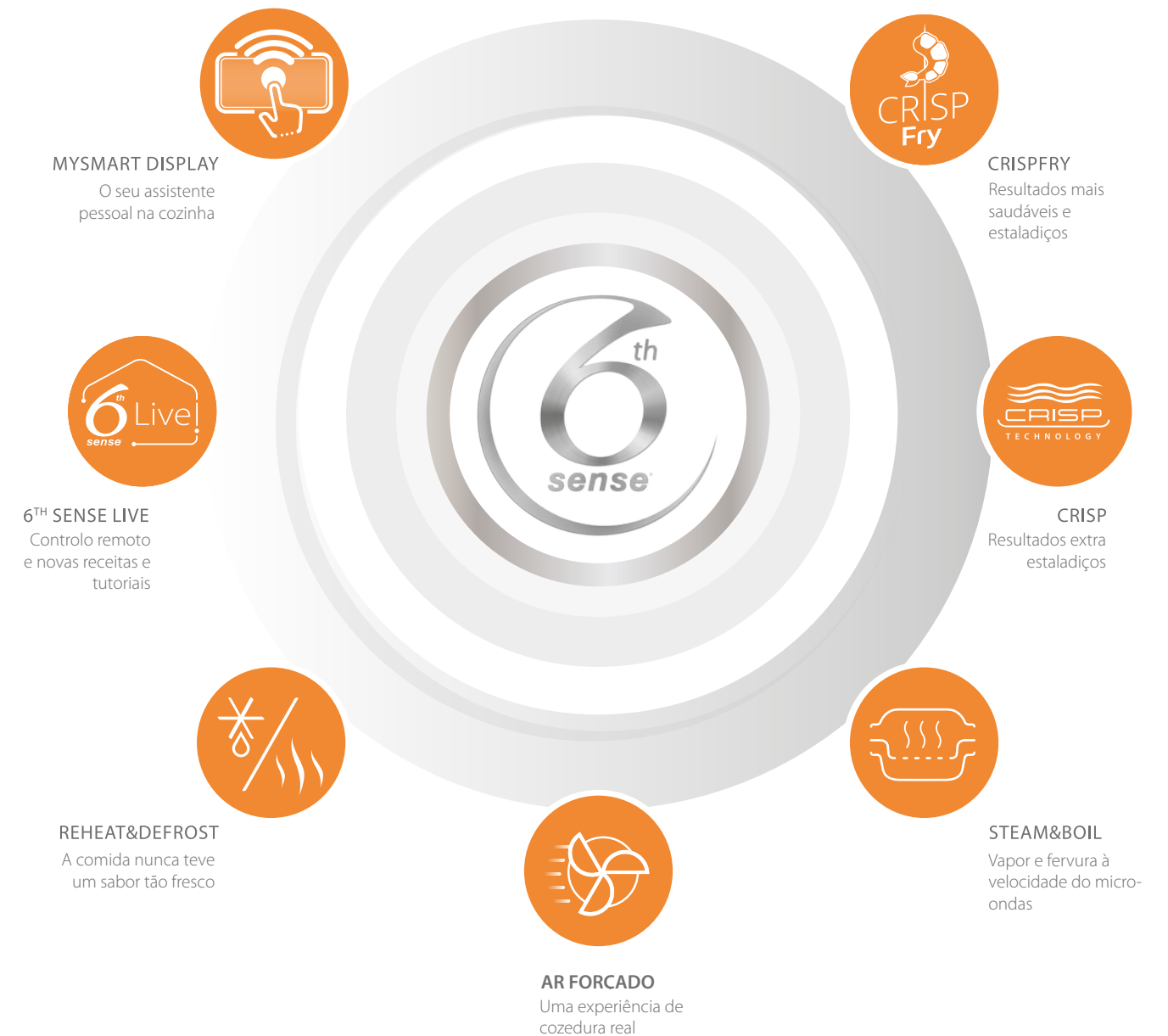

Combinações tecnológicas com o 6º SENTIDO

As combinações de cozedura 6º SENTIDO da Whirlpool ajudam-no a explorar novas formas de cozinhar, com confiança e controlo. O display oferece assistência passo a passo, para atingir excelentes resultados. O **MySmartDisplay** proporciona até 140 combinações de cozedura 6º SENTIDO e o **SmartDisplay** até 120. O **AssistedDisplay** permite ainda relacionar o estilo de vida e preferências alimentares através das 60 combinações de cozedura. Com a tecnologia 6º SENTIDO, apenas precisa de seleccionar o peso e o tipo de alimento. A função, o nível de potência e o tempo de cozedura são automaticamente ajustados de forma a garantir sempre resultados deliciosos.

Um micro-ondas que se adapta a si

Os micro-ondas Whirlpool são programados com combinações de cozedura populares e instruções que oferecem inspiração e assistência sempre que necessário. As combinações de cozedura 6º SENTIDO adaptam-se ao seu estilo de vida e alimentação. Com acesso rápido e intuitivo a menus específicos, por exemplo pratos vegetarianos ou churrasco, a receita perfeita e o seu resultado estão apenas a um toque de distância.

FÁCIL E RÁPIDO
BBQ KING
 Bacon Salsichas Costeletas

FESTA
 Massa Caseira
 Croissant
 Merregues
 Pão Fresco

VITAMINAS
 Ervilhas
 Brócolos
 Cenouras

FUSÃO
 Quinoa
 Aveia

UM PRATO
 Lasanha
 Quiche
 Pizza

Hambúrguer
 Atum
 Arroz

Pizza
 Batatas
 Bolachas



CARNE



MASSA



PEIXE E FRUTOS DO MAR



ARROZ E CEREAIS



PIZZA



LEGUMES



BOLOS E PASTELARIA

Comida certa, receita certa

Independente da escolha que faça e da sua experiência, o seu desejo é apenas um, pratos cozinhados na perfeição, sempre. E tudo isto no micro-ondas, de forma fácil, agradável e rápida. É por isto que os fornos micro-ondas da Whirlpool têm uma seleção de receitas e a tecnologia 6º SENTIDO, que sabe como as cozinhar intuitivamente, alcançando resultados perfeitos. Uma forma inteligente de cozinhar refeições mais saudáveis, que respeitam a textura natural, sabor e nutrientes de cada ingrediente.

Pratos saudáveis, com facilidade



A função **CrispFry** é a forma exclusiva de desfrutar de fritos estaladiços e saborosos, usando pouca, ou até mesmo nenhuma gordura. Sem qualquer esforço, alcance os mesmos resultados que um forno convencional ou uma fritadeira. Graças ao 6º SENTIDO, a comida pode ser reaquecida, passando de congelada a pronta a servir. O Auto Crisp apenas é usado para comida congelada já pronta. Para obter os melhores resultados com esta função, use o prato Crisp fornecido: resultados como num forno tradicional.



Dourados e saudáveis, sem adição de gordura

Graças a um algoritmo que combina as ações Crisp e Ar Forçado, a função **CrispFry** faz fritos com uma textura e sabor deliciosos, mas com pouca ou nenhuma gordura, sendo mais saudável do que cozinhar na frigideira. As funções **CrispFry** (até 18 combinações de cozedura) são perfeitas para alimentos cozinhados e frescos, como marisco, almôndegas ou legumes.

FUNÇÕES CRISP FRY

- | | | |
|---|----------------------------------|---|
| 1 Filetes panados | 7 Panados de peixe (congelados) | 14 Courgete |
| 2 Almôndegas | 8 Batatas fritas (congeladas) | 15 Nuggets de frango (congelado) |
| 3 Peixe e batatas fritas (congelados) | 9 Batatas fritas | 16 Palitos de queijo panados (congelados) |
| 4 Peixe Frito (Congelados) | 10 Croquetes de batata | 17 Falafel |
| 5 Camarões panados (congelados) | 11 Tortilha | 18 Anéis de cebola (congelado) |
| 6 Anéis de calamares panados (congelados) | 12 Beringela | |
| | 13 Pimentos | |



Desfrute de resultados rápidos e extra estaladiços com a tecnologia Crisp. A comida fica dourada e estaladiça em menos tempo do que num forno convencional. A tecnologia Crisp é a forma perfeita de cozinhar bolos, pão, omeletes, peixe e assados.

Alta tecnologia, para um sucesso crocante

A tecnologia patenteada Crisp combina o sistema de distribuição de ondas 3D, o prato Crisp, o Grill e o prato rotativo para alcançar resultados iguais aos de um forno convencional, no micro-ondas. Use a tecnologia Crisp para preparar deliciosos bolos, assados ou até mesmo fritos, em tempo recorde.



Fora da frigideira, dentro do prato Crisp!

As micro-ondas de entrada inferior aquecem o prato Crisp de forma extremamente rápida, ao mesmo tempo que o grill no topo do micro-ondas doura o alimento. Enquanto que as micro-ondas, provenientes das entradas superiores, aceleram o processo de cozedura, esta tecnologia inovadora permite que o prato Crisp atue como uma frigideira, impedindo que a comida exceda os 210°C, de forma a evitar a cozedura excessiva.

Tecnologia de ponta para qualquer ocasião



Steam&Boil é uma função fácil de usar que poupa tempo e esforço e é uma forma mais saudável de cozinhar. Ao aproveitar o poder natural do vapor, este programa mantém os sabores e nutrientes. O processo de fervura é feito num conjunto de acessórios especiais que tornam a preparação mais rápida, com resultados deliciosos.

A tecnologia **Sensor de Humidade** otimiza o processo de cozedura, ao medir a humidade do alimento e detetando qualquer alteração, ajustando o tempo de cozedura intuitivamente, de forma a garantir os melhores resultados possíveis. O sensor de humidade monitoriza continuamente o processo de cozedura, ajustando as definições do mesmo para que cada prato seja cozinhado até à perfeição.

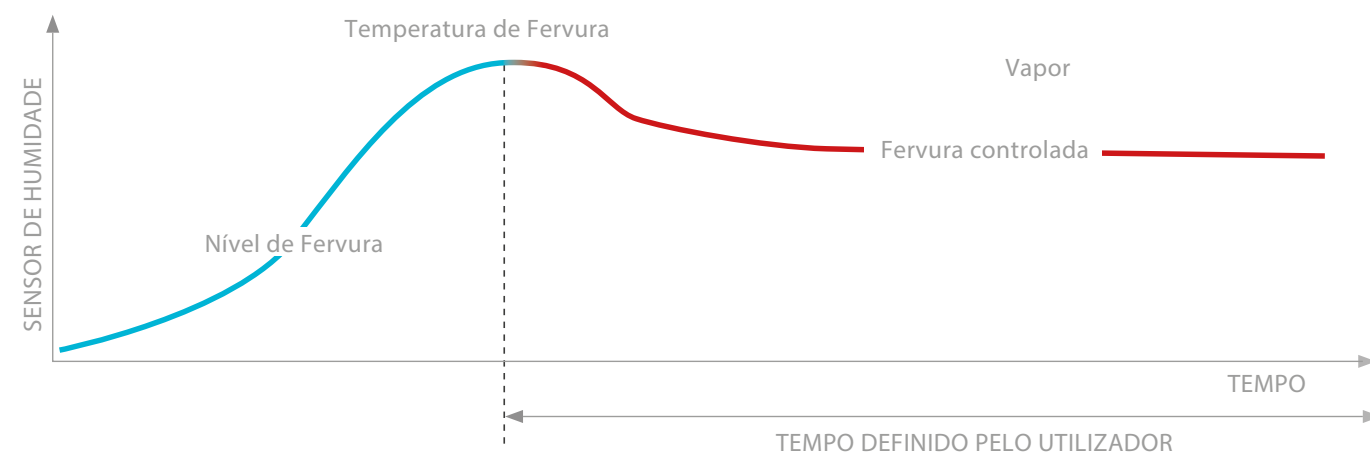

Rápido e saudável

Use a vaporeira para cozinhar a vapor e preparar os seus pratos, seja a ferver ou cozer a vapor. Coloque os alimentos na vaporeira, adicione água até ao nível indicado, selecione a categoria alimentar e o peso e carregue em Iniciar. Ideal para desfrutar do sabor e nutrientes dos legumes, peixe, carne, massa e arroz.



A função **Vapor** cozinha os alimentos a vapor de forma rápida e suave, retendo as vitaminas e minerais essenciais e mantendo as cores vibrantes.

A função **Ferver** é um método de um passo único, que cozinha massas e arroz de forma perfeita, num curto espaço de tempo.



Grças à tecnologia de Ar Forçado, o ar pré-aquecido circula dentro do forno micro-ondas através de uma ventoinha de alta velocidade, criando assim as condições ideais para cozer bolos, merengues e doces, com resultados semelhantes a um forno.



Na função **Reheat&Defrost**, as micro-ondas são distribuídas uniformemente, o que permite não só preservar os sabores, textura, cores e nutrientes dos alimentos, mas também lhe permite gerir o tempo de forma mais eficiente. O reaquecimento rápido faz com que as refeições pareçam acabadas de cozinhar, enquanto a comida congelada, graças à função de descongelamento rápido, continua com o sabor fresco como no primeiro dia.



TECNOLOGIA 3D

Cozinhado até à perfeição

A tecnologia inovadora 3D gere a distribuição das micro-ondas. As ondas movem-se de forma tridimensional, distribuindo o calor uniformemente dentro do micro-ondas, para que a comida seja cozinhada sem pontos quentes ou frios e sem necessidade de ter de a virar. Pratos descongelados, reaquecidos e cozinhados de forma uniforme, para resultados melhores e mais rápidos.

A melhor experiência de micro-ondas



A Whirlpool apresenta a nova geração de eletrodomésticos conectáveis. A assistência intuitiva da App **6th Sense Live** apresenta-lhe instruções passo a passo, transformando as receitas diárias em obras-primas. O micro-ondas aprende os seus gostos e hábitos, sugerindo receitas e ajudando-o a cozinhar qualquer receita na perfeição.



O **MySmartDisplay** é um painel intuitivo e de fácil leitura que o conecta ao seu micro-ondas. O ecrã touch colorido de 4.5" (852 x 480 pixels) com seis sensores touch e conectividade WiFi permite controlar o micro-ondas e programar receitas, enquanto o display TFT, estilo smartphone, facultava vídeos e som, em alta definição.



- Múltiplos idiomas, boa visualização de alfabeto não latino
- Fluxo de programação claro e linear
- Fotografias coloridas dos pratos 6º SENTIDO
- Até 140 combinações de cozedura 6º SENTIDO baseadas no estilo de vida
- Transições de ecrã modernas e animadas
- Recomendações personalizadas, baseadas em utilizações reais
- Reproduz vídeos e tem uma qualidade de som MP3
- WiFi incorporado



Sinta a inspiração

A tecnologia 6º SENTIDO dá-lhe uma nova visão sobre a culinária. Tecnologia intuitiva, display simples, guia-o passo a passo por qualquer receita, ao longo de todo o processo de cozedura.



Fornos micro-ondas que cozinham como deseja

Chegou a nova geração de micro-ondas: baseada em sensores intuitivos que se adaptam às suas necessidades e hábitos e ainda regulam os programas de cozedura. Orientando-o através de um display fácil de usar, o resultado desejado é sempre garantido, sem ter de adivinhar.



Receitas guardadas e fáceis de seguir

A tecnologia avançada do **MySmartDisplay** memoriza, reproduz e sugere combinações de cozedura mais usadas de acordo com o seu estilo de vida, guarda e organiza os seus pratos favoritos ao longo do dia. O display de fácil utilização torna-se apelativo para cozinheiros iniciantes ou experientes, com combinações de cozedura de acordo com o estilo de vida e dietas, como saudável, festa, fusão e muito mais.

Simplemente sofisticado



Dominar o micro-ondas é incrivelmente fácil com o guia passo a passo e com as sugestões da App **6th Sense Live**. Toque ou deslize imagens e sugestões no ecrã touch para aceder a instruções de como preparar receitas ou planear menus inteiros enquanto desfruta de uma experiência de cozedura 6º SENTIDO feita à medida do seu estilo de vida.



Fácil de utilizar, como um smartphone, e tão eficaz como um Chef, o **SmartDisplay** permite-lhe comunicar com o micro-ondas. O ecrã touch de 16 cores, com 3.5" (480 x 320 pixels) com quatro sensores touch e conectividade WiFi tem apresentações em slides para maior controlo e facilidade programação. O display TFT fornece imagens e som de alta definição para completar a experiência de cozedura.

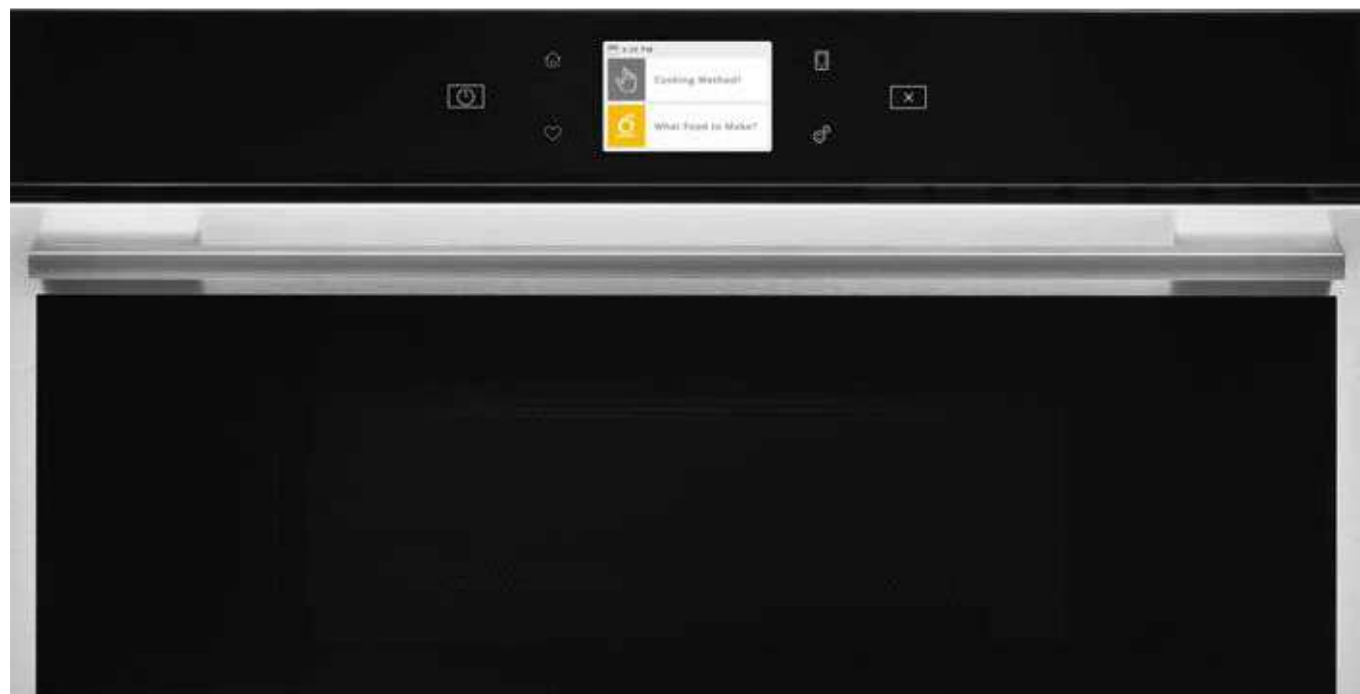

- Múltiplos idiomas, boa visualização de alfabeto não latino
- Ícones coloridos para as receitas 6º SENTIDO
- Transições de ecrã modernas e animadas
- Qualidade de som MP3
- WiFi incorporado
- Fluxo de programação claro e linear
- Até 120 combinações de cozedura 6º SENTIDO baseadas no estilo de vida
- Recomendações personalizadas, baseadas em utilizações reais

Display Assistido



Com ícones de fácil compreensão e sugestões de texto assistido, o **AssistedDisplay** oferece instruções claras para uma fácil utilização do micro-ondas. Com 18 sensores touch e listas organizáveis, o display assistido permite obter resultados excelentes com guias passo a passo, informação e alertas, permitindo ainda desfrutar da experiência intuitiva com as combinações de cozedura 6º SENTIDO.



- Gerir 23 idiomas com 16 caracteres
- Display com texto assistido para funções com instruções passo-a-passo, informações e alertas
- Display com scroll
- Múltiplos itens organizados numa lista de fácil leitura
- Até 60 combinações de cozedura 6º SENTIDO

A combinação entre performance e simplicidade



Graças à funcionalidade inteligente 6º SENTIDO da Whirlpool, pode cozinhar uma variedade de pratos na perfeição sem necessidade de programar o forno micro-ondas. Independentemente do que quiser cozinhar, o Assisted Chef sabe como fazê-lo. O inovador display assistido por texto combina perfeitamente com os micro-ondas de encastre da Whirlpool e tem uma seleção de 11 tipos de comida e, dependendo do modelo, pode ter receitas predefinidas.

Funções tradicionais:

- Micro-ondas
- Ar Forçado
- Crisp
- Descongelar

Funções manuais:

- Pré-aquecimento rápido
- Micro-ondas
- Grill + Micro-ondas
- TurboGrill +
- Foced Air +
- Grill
- TurboGrill

6º SENTIDO CRISP

Esta função pode ser selecionada para reaquecer refeições que estavam congeladas, deixando-as prontas a servir. A função Auto Crisp é usada apenas para comida congelada ou pré-feita. Para obter os melhores resultados com esta função, utilize exclusivamente o prato Crisp. Batatas fritas, pizza estaladiça e asas de frango crocantes: qualquer refeição terá um aspeto e sabor perfeito, como se tivesse sido feita num forno tradicional.



COZEDURA 6º SENTIDO

O forno seleciona e adapta automaticamente, de forma constante, o nível de potência para uma performance consistente e resultados perfeitos, independentemente da temperatura original da comida (crua, congelada ou fresca) e da combinação de alimentos que estão a ser cozinhados.



REAQUECIMENTO 6º SENTIDO

Esta função pode ser usada para reaquecer comida pré-feita, congelada ou à temperatura ambiente. Apenas coloque a comida no micro-ondas e, graças a esta função, terá refeições prontas a serem servidas.



Cozinhe sem esforço com os fornos micro-ondas Absolute. A tecnologia 6º SENTIDO permite-lhe cozinhar em metade do tempo de uma cozedura tradicional e com mais sabor. Com o programador intuitivo 6º SENTIDO e a função "selecionar e cozinhar" pode facilmente escolher o ciclo mais adequado para os seus pratos. A última função utilizada é memorizada e fácil de programar, para repetir na receita seguinte.





W9 MD260 IXL
W Collection



- Forno Micro-ondas Combinado
- 6th Sense Live (Conectividade)
- Tecnologia 6º SENTIDO (sensores que ajustam automaticamente o tempo, potência e temperatura)
- Tecnologia CRISP
- Função CRISP Fry
- Tecnologia Steam&Boil
- Tecnologia Reheat&Defrost
- Funções especiais: Jet Defrost, Jet Start, Bread Defrost e Chef Menu
- Sistema de limpeza Steam Clean
- Cavity de 31 litros
- Display TFT 3.5" (Smart Display)
- Porta Soft Closing (fecho suave)
- 7 níveis de potência
- Grill de Quartzo
- Potência de micro-ondas: 1000W
- Potência do grill: 800W
- Potência de convecção: 1400W
- Sistema de distribuição de ondas 3D
- Diâmetro do prato giratório: 325 mm
- Interior em inox
- Bloqueio de segurança para crianças
- Acessórios:
 - Prato CRISP com pega, Grelha para função Grill, Recipiente para cozer a vapor

Acabamento: iXelium

Combina com fornos: W9 OM2 4S1 P

12NC: 859991544610

Dimensões 385 x 595 x 514 mm (altura x largura x profundidade)

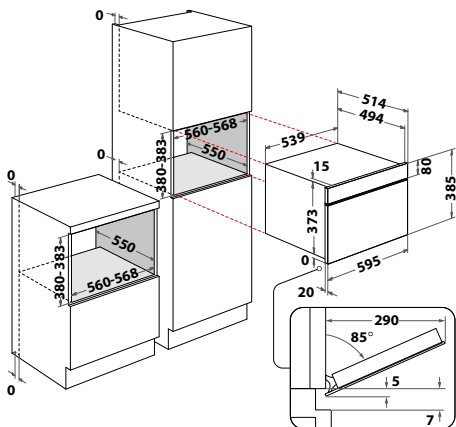

W6 MW461
W Collection



- Forno Micro-ondas Combinado
- Tecnologia 6º SENTIDO (sensores que ajustam automaticamente o tempo, potência e temperatura)
- Tecnologia CRISP
- Função CRISP Fry
- Tecnologia Steam&Boil
- Tecnologia Reheat&Defrost
- Funções especiais: Jet Defrost, Jet Start, Bread Defrost e Chef Menu
- Sistema de limpeza Smart Clean
- Cavity de 40 litros
- Display LCD Touch (Assisted Display)
- Porta Soft Closing (fecho suave)
- 7 níveis de potência
- Potência do micro-ondas: 900W
- Potência do grill: 1600W
- Potência de convecção: 1200W
- Sistema de distribuição de ondas 3D
- Diâmetro do prato giratório: 400 mm
- Interior em inox
- Bloqueio de segurança para crianças
- Acessórios:
 - Prato CRISP com pega
 - Grelha para função Grill
 - Recipiente para cozer a vapor
 - Tabuleiro retangular para assar

Acabamento: Inox Antideditadas

Combina com fornos: W6 OM4 4PBS1 P

12NC: 859991539160

Dimensões 455 x 595 x 554 mm (altura x largura x profundidade)

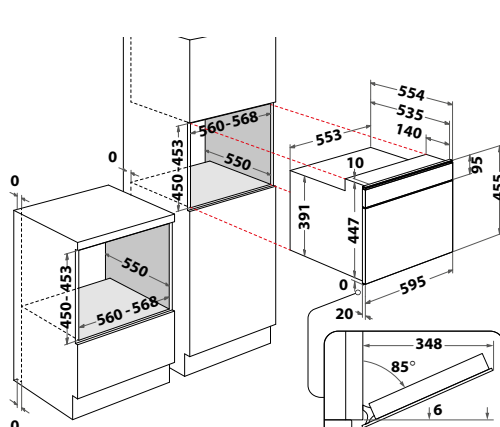

AMW 730/WH
Linha Absolute



- Forno Micro-ondas com grill
- Tecnologia 6º SENTIDO (sensores que ajustam automaticamente o tempo, potência e temperatura)
- Tecnologia CRISP
- Tecnologia Reheat&Defrost
- Funções especiais: Jet Defrost e Jet Start
- Cavity de 31 litros
- Display touch LCD
- 7 níveis de potência
- Grill de Quartzo
- Potência do micro-ondas: 1000W
- Potência do grill: 800W
- Sistema de distribuição de ondas 3D
- Diâmetro do prato giratório: 325 mm
- Interior em inox
- Bloqueio de segurança para crianças
- Acessórios:
 - Prato CRISP com pega

Acabamento: Branco

Combina com fornos:

- AKZ9 6220 WH

12NC: 858773001940

Dimensões:
385 x 595 x 514 mm
(altura x largura x profundidade)

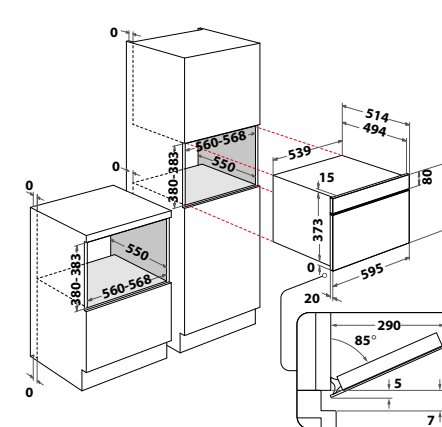

AMW 731/IX
Linha Absolute



- Forno Micro-ondas com grill
- Tecnologia 6º SENTIDO (sensores que ajustam automaticamente o tempo, potência e temperatura)
- Tecnologia CRISP
- Tecnologia Reheat&Defrost
- Funções especiais: Jet Defrost e Jet Start
- Cavity de 31 litros
- Display touch LCD
- 7 níveis de potência
- Grill de Quartzo
- Potência do micro-ondas: 1000W
- Potência do grill: 800W
- Sistema de distribuição de ondas 3D
- Diâmetro do prato giratório: 325 mm
- Interior em inox
- Bloqueio de segurança para crianças
- Acessórios:
 - Prato CRISP com pega
 - Grelha para função Grill

Acabamento: Inox

Combina com fornos:

- OAKZ9 7961 SP IX
- AKZ9 7891 IX

12NC: 858773129900

Dimensões:
385 x 595 x 514 mm
(altura x largura x profundidade)

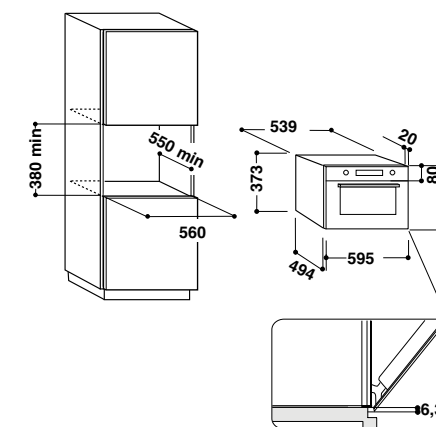



AMW 4900 IX



- **Micro-ondas**
- Funções especiais: Jet Defrost e Jet Start
- Caverna de 22 litros
- Display LED
- **4 níveis de potência**
- Potência do micro-ondas: 750W
- **Sistema de distribuição de ondas 3D**
- Diâmetro do prato giratório: 250 mm
- Bloqueio de segurança para crianças

Acabamento: Vidro Preto/Inox

12NC: 859991582740

Dimensões:

382 x 595 x 320 mm
(altura x largura x profundidade)

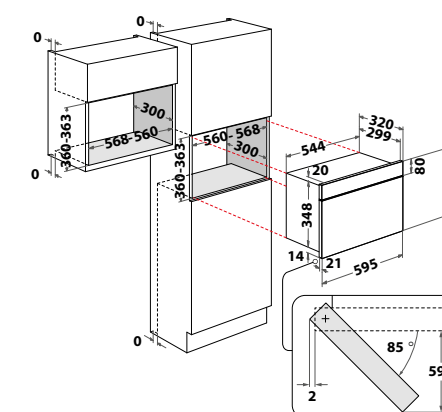

AMW 150 IX



- **Micro-ondas com Grill**
- **Tecnologia Reheat&Defrost**
- Funções especiais: Jet Defrost e Jet Start
- Caverna de 20 litros
- Display Digit
- **6 níveis de potência**
- Potência do micro-ondas: 800W
- Potência do grill: 1000W
- **Sistema de distribuição de ondas 2D**
- Diâmetro do prato giratório: 245 mm
- Interior em inox
- Bloqueio de segurança para crianças
- Acessórios:
 - Grelha para função Grill

Acabamento: Inox

12NC: 858763476000

Dimensões:

388 x 595 x 345 mm
(altura x largura x profundidade)

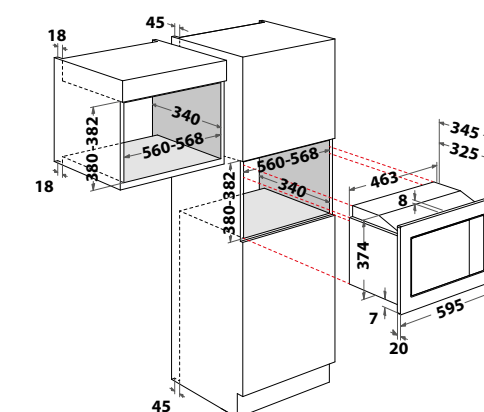

MICRO-ONDAS DE LIVRE INSTALAÇÃO

Muito mais do que micro-ondas

Com a nova gama de micro-ondas de livre instalação da Whirlpool, é possível obter desempenhos avançados e resultados iguais aos de um forno convencional. Estes micro-ondas são mais do que simples eletrodomésticos: desenhados e construídos para obter resultados perfeitos com qualquer tipo de comida, assegurando uma experiência intuitiva e um desempenho excepcional.

O requinte dos materiais e o seu design único dão um toque de elegância a qualquer cozinha. Para além disso, o conjunto de receitas pré-definidas e as mais avançadas tecnologias da Whirlpool garantem sempre resultados perfeitos com apenas um toque.





Tecnologia 6º SENTIDO: resultados únicos com o micro-ondas

Graças à tecnologia patenteada 6º SENTIDO, a nossa gama de micro-ondas é mais intuitiva e prática do que nunca. Os nossos micro-ondas **contemplam sensores de humidade e de peso**, que ajudam o consumidor a obter grandes resultados de cozedura sem esforço, ao antecipar os seus hábitos e as suas necessidades.

O **sensor de humidade** deteta o nível de humidade dos alimentos durante o processo de cozedura, monitorizando e adaptando constantemente os parâmetros, para garantir resultados perfeitos.

O **sensor de peso** facilita o dia-a-dia ao pesar os alimentos, para garantir precisão na cozedura e resultados perfeitos com as funções Reaquecer, Descongelar e Vapor.



SENSOR DE HUMIDADE 6º SENTIDO

O sensor de humidade 6º SENTIDO otimiza o processo de cozedura, ao medir o nível de humidade libertada pelos alimentos e detetar a sua variação, ajustando o tempo de cozedura para os melhores resultados. Graças a este sensor, a Whirlpool desenvolveu dois modos de cozedura intuitivos e poderosos:

• 6º SENTIDO *Steam*

A função Vapor é ideal para alimentos como legumes, peixe, arroz e massa e funciona em dois passos. Na primeira fase, o sensor coloca rapidamente os alimentos à temperatura de fervura, enquanto na segunda fase a temperatura é ajustada para uma fervura controlada, de modo a evitar o transbordo.

• 6º SENTIDO *Reheat&Defrost*

A função Reaquecer e Descongelar pode ser usada para reaquecer comida cozinhada congelada, refrigerada ou à temperatura ambiente. Basta colocar a comida num prato ou recipiente próprio para micro-ondas e a refeição estará pronta a ser servida.

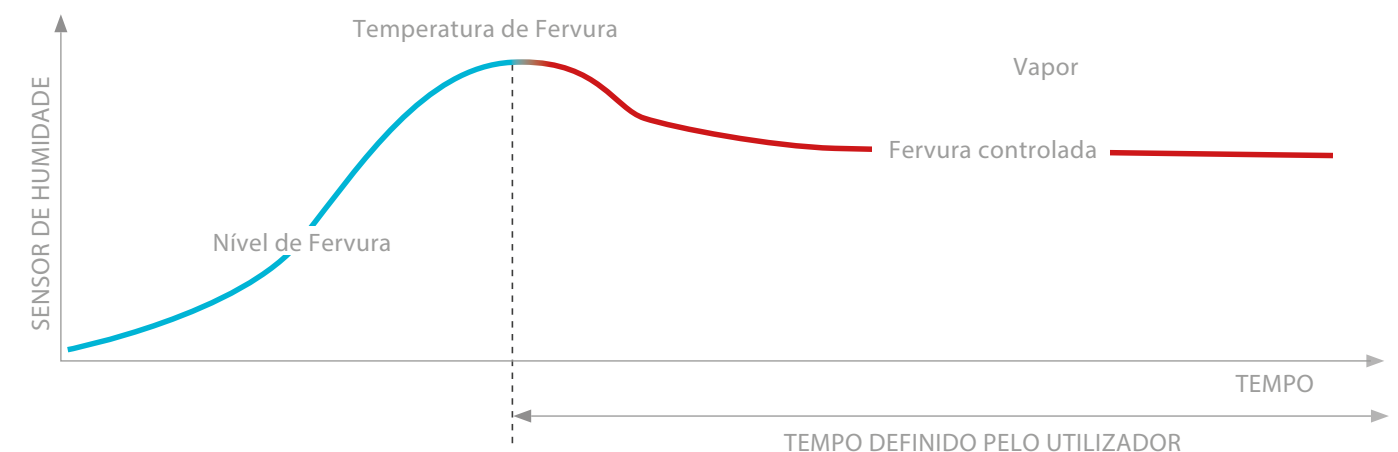

SENSOR DE PESO 6º SENTIDO

O sensor de peso 6º SENTIDO otimiza automaticamente os parâmetros de cozedura com base no peso dos alimentos, para os melhores resultados. Desta forma não é necessário indicar o peso manualmente, facilitando o uso de todas as funções que requerem esta indicação.

Os tempos de cozedura são pré-programados e fixos, mas os algoritmos asseguram o melhor desempenho, de acordo com a quantidade de comida.

O sensor de peso 6º SENTIDO funciona com as funções Descongelar, Crisp e Vapor.

SUPREMECHEF

Alta Cozinha em Casa



Graças à nossa tecnologia patenteada 6º SENTIDO, cozinhe na perfeição de acordo com a sua escolha, garantindo resultados perfeitos. O SupremeChef está equipado com o **sensor de humidade 6º SENTIDO**, que deteta o nível de humidade dos alimentos durante a cozedura, para adaptar automaticamente o tempo e a potência necessários para conseguir os melhores resultados. Este sensor intuitivo otimiza o processo de cozedura, juntamente com as funções Reaquecer, Crisp e Vapor.



Mais do que um simples micro-ondas, o **SupremeChef** é um forno multifunções com capacidades profissionais, design ergonómico e uma cavidade extra larga em aço inoxidável de 39 cm, que oferece uma capacidade de 33 lt. A tecnologia exclusiva de **Dupla Emissão** foi desenhada para que possa desfrutar de pratos crocantes por fora e tenros por dentro, enquanto mantém a textura, sabor e valores nutricionais.



MAIS DO QUE TRADICIONAL

O micro-ondas **SupremeChef** está equipado com funções tradicionais e especiais, para resultados precisos. Desfrute de programas potentes e funções ultra precisas a baixas temperaturas. **Levedar**: programa especial que mantém a temperatura interna do micro ondas estável, a 38°C, ideal para levedar massa. **logurte**: função especial para fermentar os seus iogurtes de forma fácil e aumentar as suas propriedades nutricionais. **Derreter**: o sistema de emissão dupla permite a distribuição uniforme do calor, para derreter homogeneamente chocolate, manteiga, queijo... **ManterQuente**: função inteligente desenvolvida para se adaptar à rotina de cada membro da família, para garantir uma refeição pronta a servir a 40°C.

5 EM 1 MULTIFUNÇÕES PARA RESULTADOS DE CHEF

Alimentado pela exclusiva tecnologia **DualCrisp**, desenvolvida para trazer todos os sabores da alta culinária para casa.

Os micro-ondas **Supreme Chef** têm um método 5 em 1. Um forno micro-ondas preciso para assar, um potente grill para grelhar e gratinar, funções de micro-ondas inteligentes para reaquecer e descongelar, um recipiente de vapor de dois compartimentos e o exclusivo prato Crisp para cozinhar deliciosos fritos. Mais do que um simples micro-ondas, um multifunções completo.



PRECISION BAKE

Prepare deliciosos bolos com uma temperatura constante e regulação precisa. Definição e controlo de temperatura perfeitos, com uma regulação de temperatura ultraprecisa, a 5°C.



XXL GRILL

Um sistema de aquecimento para resultados iguais a de um forno tradicional, com um efeito gratinado irresistível.



DUAL STEAM

Este acessório tem dois compartimentos para evitar a mistura de sabores e, com 2,7lt de espaço útil, consegue preparar uma refeição a vapor para 3 pessoas. Ideal para ferver também.



CRISP FRY

Receitas de forno tradicional, com a rapidez de um micro-ondas. Com a combinação da tecnologia Dual Crisp e do sistema Ar Forçado, os alimentos ficam deliciosamente crocantes por fora e suculentos por dentro.



DUAL CRISP

Frite de forma saudável com apenas uma colher de azeite e consiga um crocante imbatível. Obtenha a mesma crocância que num forno tradicional, mas em menos tempo.



Cozinhe como um chef, em metade do tempo¹

Na Whirlpool, ajudamos o consumidor a realizar o seu desejo de ter a casa ideal, com soluções intuitivas que tornam o dia a dia mais tranquilo e agradável. O **Chef Plus** é o forno micro-ondas que permite aos consumidores cozinhar como um chef, em metade do tempo. É possível grelhar, fritar e cozer como num forno, rapidamente.

O Chef Plus oferece uma crocância imbatível, graças ao **Dual Crisp**, um sistema que combina a tecnologia **Dual Power** com o **Grill**, assegurando resultados deliciosamente crocantes. Enquanto um emissor cobre toda a cavidade, atingindo o centro do alimento, o outro emite as ondas diretamente para o prato Crisp, aquecendo-o a temperaturas altas. Com o sistema **Dual Crisp**, o consumidor consegue obter pratos com uma cozedura uniforme, crocantes e dourados em toda a sua superfície, mantendo toda a suculência interior, sabor e valor nutricional.



Ar Forçado (Convecção)

Ventilação de ar quente que permite uma cozedura similar à do forno tradicional.



Dual Crisp

Frite de forma saudável com apenas uma colher de azeite e consiga um crocante imbatível.



Vapor

A forma mais fácil e saudável de cozer legumes, peixe ou fruta a vapor, bem como ferver massa e arroz.



Bread Defrost

Descongele pão na perfeição, deixando-o estaladiço como se tivesse acabado de sair do forno.



Reheat&Defrost

Descongele ou reaqueça os seus pratos favoritos, no menor tempo possível.



¹Tempos de cozedura comparados com os de um forno tradicional Whirlpool, com função estática.



LIMPEZA INTERIOR FÁCIL E PERFEITA

Limpar um micro-ondas tradicional pode ser difícil e requer habitualmente produtos de limpeza específicos. Com o programa automático **AutoClean**, já não é necessária uma limpeza profunda, nem a utilização de produtos químicos. Basta colocar um recipiente com água no micro-ondas, selecionar a função **AutoClean** e aguardar 11 minutos. De seguida basta secar com um pano, para uma cavidade impecável.



FRITAR SAUDÁVEL, SEM AZEITE ADICIONAL

A função inovadora **CrispFry** permite fazer receitas como num forno tradicional, mas com a rapidez de um micro-ondas. Com a combinação da tecnologia Dual Crisp e do sistema Ar Forçado, os alimentos ficam deliciosamente crocantes por fora e suculentos por dentro. O Chef Plus oferece um conjunto de receitas automáticas dedicadas à função **CrispFry**, para fritos saborosos e mais saudáveis, sem azeite/óleo adicional.



DOURADO POR FORA, SUCULENTO POR DENTRO

O poderoso e auto-limpante **Grill de Quartz** aquece a superfície dos alimentos, apurando os sabores e dando o típico efeito gratinado.



RECEITAS AUTOMÁTICAS FÁCEIS E DELICIOSAS

O **ChefMenu** oferece um conjunto de programas pré-definidos para poupar tempo, servir pratos deliciosos e desfrutar de uma experiência culinária intuitiva.



ESPAÇO PARA PRATOS RETANGULARES

Grças à opção que permite aos consumidores parar a rotação do prato rotativo, ao usar as funções Grill e Ar Forçado, é possível utilizar pratos grandes, quadrados ou retangulares. Isto permite uma maior variedade de receitas, com resultados perfeitos.



MWP 3391 SX Supreme Chef



- Forno Micro-ondas Combinado
- **Tecnologia 6º SENTIDO** (sensor que deteta a humidade e adapta automaticamente o tempo e a potência)
- **Tecnologia DUAL CRISP**
- **Tecnologia Steam&Boil**
- **Tecnologia Reheat&Defrost**
- **5 em 1 Multifunções:** Precision Bake, Dual Steam, XXL Grill, Dual Crisp, Crisp Fry
- Funções especiais: Jet Defrost, Jet Start, Bread Defrost e Vapor
- Cavity de 33 litros
- Display touch LED
- **7 níveis de potência**
- Potência do micro-ondas: 1000 W
- Potência do Grill: 1200 W
- Potência de convecção : 1700 W
- **Sistema de distribuição de ondas 3D**
- **Chef Menu: 58 receitas automáticas + 39 Funções**
- **Sistema de limpeza AutoClean**
- Paragem do prato giratório
- Diâmetro do prato giratório: 3055 mm
- Interior em Inox
- Acessórios:
 - Prato CRISP com pega
 - Grelha para função Grill
 - Grelha para função Ar forçado
 - Recipiente para cozer a vapor

Acabamento: Inox

12NC: 859991538330

Dimensões:
373 x 490 x 540 mm
(altura x largura x profundidade)



MWP 339 WH Supreme Chef



- Forno Micro-ondas Combinado
- **Tecnologia 6º SENTIDO** (sensor que deteta a humidade e adapta automaticamente o tempo e a potência)
- **Tecnologia DUAL CRISP**
- **Tecnologia Steam&Boil**
- **Tecnologia Reheat&Defrost**
- **5 em 1 Multifunções:** Precision Bake, Dual Steam, XXL Grill, Dual Crisp, Crisp Fry
- Funções especiais: Jet Defrost, Jet Start, Bread Defrost e Vapor
- Cavity de 33 litros
- Display touch LED
- **7 níveis de potência**
- Potência do micro-ondas: 900 W
- Potência do Grill: 1200 W
- Potência de convecção : 1700 W
- **Sistema de distribuição de ondas 3D**
- **Chef Menu: 58 receitas automáticas + 39 Funções**
- **Sistema de limpeza AutoClean**
- Paragem do prato giratório
- Diâmetro do prato giratório: 3055 mm
- Interior em Inox
- Acessórios:
 - Prato CRISP com pega
 - Grelha para função Grill
 - Grelha para função Ar forçado
 - Recipiente para cozer a vapor

Acabamento: Branco

12NC: 859991537180

Dimensões:
373 x 490 x 540 mm
(altura x largura x profundidade)



MCP 349/1 SL Chef Plus



- Forno Micro-ondas Combinado
- **Tecnologia DUAL CRISP**
- **Função CRISP Fry**
- **Tecnologia Steam&Boil**
- **Tecnologia Reheat&Defrost**
- Funções especiais: Jet Defrost, Jet Start e Vapor
- Cavity de 25 litros
- Display touch LED
- Temporizador
- **6 níveis de potência**
- Potência do micro-ondas: 800W
- Potência do grill: 900W
- Potência de convecção: 1700W
- **Sistema de distribuição de ondas 3D**
- **Chef Menu: receitas automáticas**
- **Sistema de limpeza AutoClean**
- Paragem do prato giratório
- Diâmetro do prato giratório: 280 mm
- Bloqueio de segurança para crianças
- Acessórios:
 - Prato CRISP com pega
 - Grelha para função Grill
 - Grelha para função Ar Forçado
 - Recipiente para cozer a vapor

Acabamento: Preto/Cinza

12NC: 858734999860

Dimensões:
301 x 520 x 494 mm
(altura x largura x profundidade)



MCP 346 SL Chef Plus



- Forno Micro-ondas com Grill
- **Tecnologia DUAL CRISP**
- **Função CRISP Fry**
- **Tecnologia Reheat&Defrost**
- Funções especiais: Jet Defrost, Jet Start e Vapor
- Cavity de 25 litros
- Display LED
- Temporizador
- **6 níveis de potência**
- Potência do micro-ondas: 800W
- Potência do grill: 800W
- **Sistema de distribuição de ondas 3D**
- **Chef Menu: receitas automáticas**
- **Sistema de limpeza AutoClean**
- Diâmetro do prato giratório: 280 mm
- Bloqueio de segurança para crianças
- Acessórios:
 - Prato CRISP com pega
 - Grelha para função Grill
 - Recipiente para cozer a vapor

Acabamento: Preto/Cinza

12NC: 858734699890

Dimensões:
301 x 520 x 425 mm
(altura x largura x profundidade)



MCP 345 WH Chef Plus



- Forno Micro-ondas com Grill
- **Tecnologia DUAL CRISP**
- **Função CRISP Fry**
- **Tecnologia Reheat&Defrost**
- Funções especiais: Jet Defrost, Jet Start e Bread Defrost
- Cavity de 25 litros
- Display LED
- Temporizador
- **6 níveis de potência**
- Potência do micro-ondas: 800W
- Potência do grill: 800W
- **Sistema de distribuição de ondas 3D**
- **Chef Menu: receitas automáticas**
- **Sistema de limpeza AutoClean**
- Diâmetro do prato giratório: 280 mm
- Bloqueio de segurança para crianças
- Acessórios:
 - Prato CRISP com pega
 - Grelha para função Grill

Acabamento: Branco

12NC: 858734599290

Dimensões:
301 x 520 x 425 mm
(altura x largura x profundidade)

PLACAS DE INDUÇÃO

Cozinhar nunca mais será igual

As novas placas de indução da Whirlpool oferecem resultados perfeitos. A tecnologia intuitiva, os displays interativos e as combinações de cozedura 6º SENTIDO orientam e garantem uma experiência de cozedura assistida, enquanto as superfícies totalmente flexíveis e as funções inteligentes permitem cozinhar com maior liberdade e facilidade. O revestimento exclusivo iXelium complementa o design minimalista, puro e essencial, mantendo a placa brilhante, incrivelmente funcional e fácil de limpar.





Mantenha-se conectado à sua Placa de Indução

Explore novas receitas e tutoriais, agende refeições e descubra um mundo de possibilidades com a App **6thSenseLive**.

De acordo com os seus gostos e preferências, irá receber dicas e sugestões de receitas para o seu dia a dia. Escolha entre uma lista de receitas sempre atualizadas, siga os passos indicados e desfrute de uma interação altamente intuitiva com a sua placa de indução.



Uso diário

Através do controlo intuitivo, use a sua placa de forma fácil através da App. Escolha uma receita disponível na lista de receitas, recentes ou das suas favoritas. Siga o passo a passo, interagindo com a sua placa.

Personalizado

Através da App poderá criar o perfil perfeito para si, para que a mesma sugira as receitas que mais se adaptam às suas necessidades. Defina as suas preferências e a App irá sugerir uma refeição completa de acordo com o seu perfil e preferências, enquanto segue as instruções apresentadas no display.

Funções Especiais

A App ajuda-o na criação da lista de compras para a sua receita favorita.



Cozinhados intuitivos e tempo para si

As novas placas de indução W Collection da Whirlpool foram desenhadas para se adaptarem ao seu estilo de vida e deixá-lo fazer o melhor do seu tempo. Graças às funções automáticas 6º SENTIDO, não há funções complicadas de perceber ou utilizar: apenas aquelas que são intuitivas e úteis para si. Para conseguir resultados perfeitos, sem esforço. Para que possa dedicar mais tempo ao que realmente é importante: pessoas, interesses, vida.



FUNÇÕES 6º SENTIDO

Com a tecnologia **6º SENTIDO**, os cozinhados perfeitos são uma questão de intuição. Programar o nível de calor correto já não é um problema, graças às **4 funções especiais** pré-definidas - até quatro por cada zona de cozedura. Basta selecionar o programa e a sua placa define automaticamente o nível de temperatura ideal para o método de cozedura desejado. É tão imediato quanto parece.



MANTER QUENTE

Mantém a comida quente com apenas um toque.

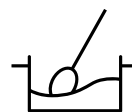

DERRETER

Derrete ingredientes com um clique.



FERVER EM LUME BRANDO

Cozinha devagar sem queimar.

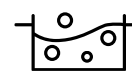

FERVER

Para ferver água e mantê-la a ferver.

TÉCNICA E TEMPERATURA À MEDIDA DE CADA PRATO

O 6º SENTIDO da Whirlpool oferece toda a assistência culinária necessária em cada etapa. Graças ao sensor de cozedura, a Whirlpool apresenta uma ampla variedade de combinações de cozedura para cozinhar qualquer produto na perfeição. O sensor de cozedura verifica constantemente a temperatura e ajusta automaticamente o nível de potência de acordo com a receita. Define o nível de potência ideal para cozer, fritar, grelhar ou gratinar, ajudando os consumidores a alcançar excelentes resultados de cozedura. Esta tecnologia avançada garante um desempenho ao nível de um chef profissional, com o mínimo esforço e de uma forma mais intuitiva. Além disso, com o **SmartSense**, terá até 100 combinações de cozedura (categorias de alimentos e métodos de cozedura) na ponta dos dedos, que oferecem um grande número de opções para alcançar os resultados de cozedura pretendidos.



Controlo da temperatura intuitivo

Devido à troca de informação contínua entre a panela e os sensores, os mesmos são capazes de detetar a temperatura da panela e, conseqüentemente, adaptar a potência, de forma a obter os melhores resultados possíveis.

Sensores internos

Liberte o Chef que há em si com os sensores inteligentes 6º SENTIDO



A nova tecnologia de cozedura assistida do 6º SENTIDO orienta-o passo a passo para pratos gourmet. A placa deteta automaticamente a panela e os sensores Smart definem automaticamente o nível de potência ideal para cada prato, desde os mais delicados aos mais complexos, garantido resultados perfeitos, sempre. Com diferentes métodos de cozedura para cada alimento, oferece uma ampla variedade de maneiras de cozinhar alimentos deliciosos, sem esforço.



Smart Sense

ATÉ 100 COMBINAÇÕES DE COZEDURA 6º SENTIDO

Disponível nas placas com o **MySmartDisplay**. Fácil de usar, com vídeos, imagens e uma **App** inspiracional, a tecnologia 6º SENTIDO oferece assistência passo a passo em qualquer uma das 100 combinações de cozedura, proporcionando uma excelente experiência culinária.

MÉTODOS DE COZEDURA

Ferver + Ferver em lume brando + Manter quente + Derreter + Fritar em frigideira + Grelhar + Fritar em fritadeira

Chef Control + Moka



Smart Set

6 FUNÇÕES AUTOMÁTICAS PREDEFINIDAS

Cozedura assistida com 6 funções automáticas predefinidas, para uma facilidade de utilização absoluta: selecione o programa, a placa de indução ajusta automaticamente o nível de temperatura e o tempo de cozedura. Disponível nas placas com **EasyDisplay**.

MÉTODOS DE COZEDURA

Ferver + Ferver em lume brando + Manter quente + Derreter + Moka + Chef Control

ChefControl

flexibilidade e performance



Poderá ativar e usar o modo ChefControl nas placas de indução Smart Sense e Smart Set. Uma vez ativado, a superfície fica pronta a usar, na sua totalidade. O modo ChefControl divide a placa em três ou quatro zonas de cozedura e ativa-as simultaneamente na potência predefinida. As painéis podem ser movidas de uma área para a outra, sem necessidade de interagir com o painel de controlo. Desta forma, os pratos podem ser cozinhados simultaneamente a temperaturas diferentes, oferecendo uma maior flexibilidade.

ChefControl na Smart Sense



ChefControl na Smart Set



Flexibilidade total, liberdade ilimitada para cozinhar



A tecnologia **FlexiFull** permite que as panelas e frigideiras de diferentes formatos e tamanhos sejam movidas livremente em toda a superfície flexível. Graças à liberdade da **FlexiFull**, é possível usar a mesma temperatura em toda a placa. A temperatura é distribuída de forma a poupar quantidades significativas de tempo e energia. A revolução culinária começa aqui.

FlexiFull, liberdade de cozedura infinita

Dez zonas de cozedura criadas por dez bobinas e dez zonas de temperatura independentes oferece a possibilidade de personalizar a placa ao seu estilo e mover as panelas livremente em toda a superfície flexível. O acabamento **iXelium** garante um brilho duradouro, resistente ao amarelecimento e a riscos.



COMBINAÇÕES DE ZONAS E TEMPERATURAS

- | | |
|---|--|
| 1. 10 zonas, 10 temperaturas diferentes | 5. 1 zona flexi vertical e 1-2-3-4 zonas independentes |
| 2. 1 zona, 1 temperatura | 6. 2 zonas flexi verticais, 2 temperaturas |
| 3. 4 zonas, 4 temperaturas diferentes | 7. 2 zonas flexi horizontais, 2 temperaturas |
| 4. 1 zona flexi larga na traseira da placa (primeira no mercado) e 1-2-3 ou 4 zonas independentes | |



FLEXICOOK

FlexiCook permite o uso flexível da área criada pela combinação de duas zonas de cozedura: a zona flexível fica ativa movendo a panela sobre a área, usando a metade ou cobrindo-a completamente.



FLEXISIDE

FlexiSide é o espaço ideal para cozinhar com panelas de qualquer tamanho. As zonas de cozedura podem ser usadas separadamente ou ligadas verticalmente, oferecendo mais espaço e permitindo uma maior criatividade. A flexizone melhorada, com quatro bobinas ovais, deteta a panela e distribui melhor o calor, para proporcionar excelentes resultados de cozedura.

COMBINAÇÕES DE ZONAS E TEMPERATURAS

- | | |
|--|---|
| 1. 6 zonas, 6 temperaturas diferentes | 4. 1 zona flexi horizontal e 1-2-3 ou 4 zonas independentes |
| 2. 1 zona, 1 temperatura | |
| 3. 1 zonas flexi horizontal, 1 temperatura | |

Controlo total na ponta dos seus dedos



A App **6thSenseLive** permite explorar novas receitas através de tutoriais, agendar refeições e descobrir inúmeras formas de desfrutar de uma experiência intuitiva nas placas de indução da Whirlpool.



Disponível nas placas W11, o **MySmartDisplay**, com ecrã TFT de 4,5", orienta-o para resultados perfeitos em cada utilização. Ao seleccionar uma das muitas combinações de cozedura, o **MySmartDisplay** fornece assistência passo a passo e em tempo real. Com uma escolha intuitiva de categorias de alimentos e métodos de cozedura, o **MySmartDisplay** oferece uma forma inteligente de alcançar sempre os melhores resultados possíveis.

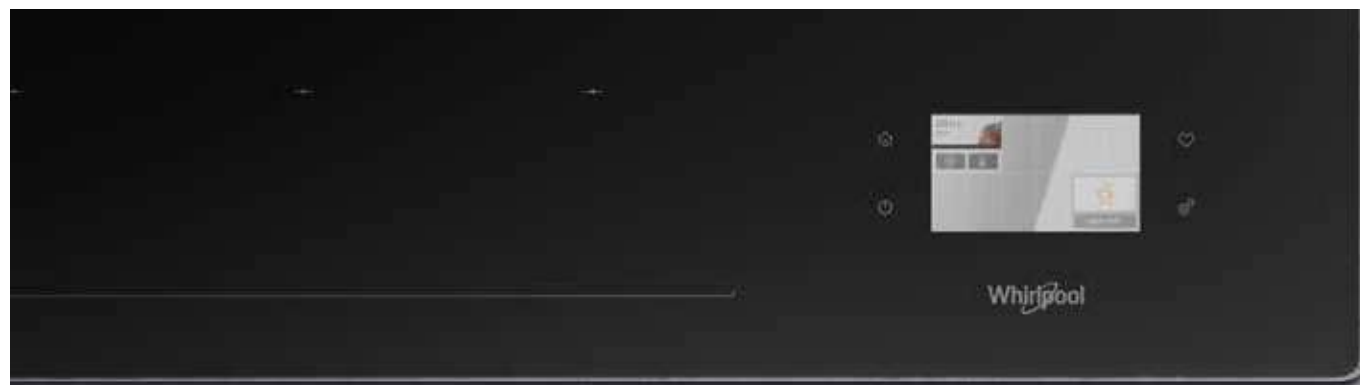

- Múltiplos idiomas, boa visualização de alfabeto não latino
- Fotografias coloridas
- Transições de ecrã modernas e animadas
- Reprodução de vídeos e qualidade de som MP3
- WiFi incorporado
- Fluxo de programação claro e linear
- Recomendações personalizadas baseadas no uso diário



O **EasyDisplay** dos modelos W6 e W5 possui quatro sliders dedicados a cada zona de cozedura, que podem ser controlados apenas com um toque. Com 18 boosters, o calor pode ser ajustado de forma precisa, para alcançar resultados consistentes. Os quatro sliders oferecem controlo perfeito de cada zona de cozedura. Revestido com iXelium para um brilho duradouro, a tela é extremamente fácil de ler e usar e fornece a informação necessária para alcançar excelentes resultados nas placas de indução.



Mapeamento direto e Acesso direto

O novo painel do utilizador permite uma interação mais intuitiva com a placa. Mapeia automaticamente as zonas de cozedura para dar aos consumidores uma fácil percepção dos controlos para cada zona. E com acesso direto aos níveis de potência, a utilização da placa é ainda mais inteligente e intuitiva.

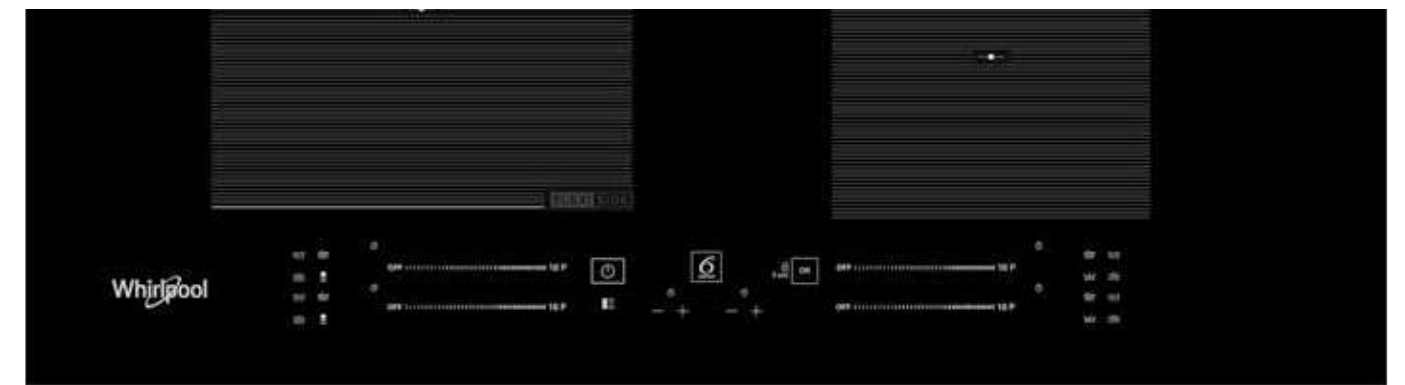

ACESSO DIRETO COM SLIDERS INDEPENDENTES (Display Pulsar Slider)

- Funções 6º SENTIDO - até 4 funções pré-programadas por zona
- 18 níveis de potência + Booster, que podem ser selecionados com o Slider
- Mapeamento Direto e Acesso Direto para cada zona de cozedura
- Comandos dedicados para ativar a zona flexível
- Temporizador por zona
- Conectividade com a aplicação **6thSenseLive** nos modelos selecionados

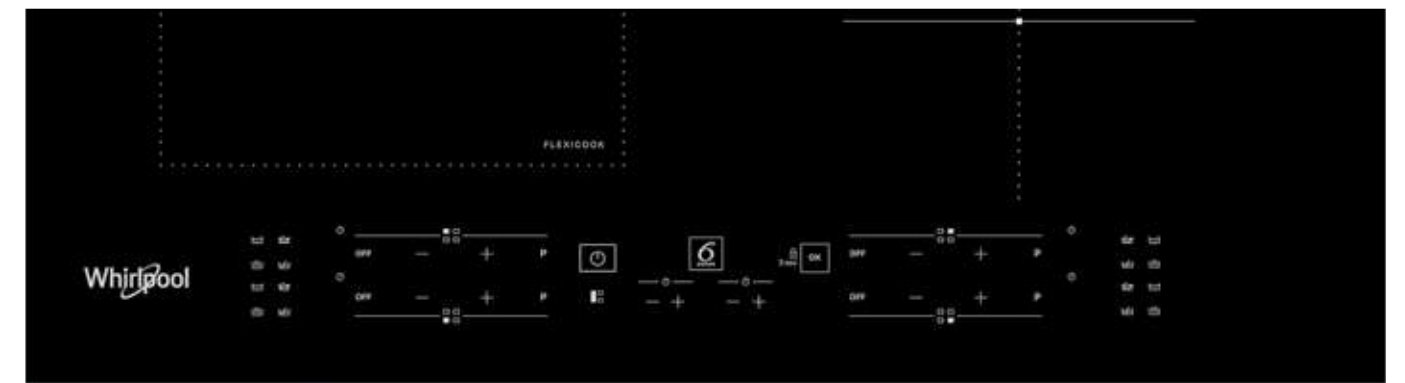

ACESSO DIRETO COM BOTÕES INDEPENDENTES (Display Pulsar Botões)

- Funções 6º SENTIDO - até 4 funções pré-programadas por zona
- 9 níveis de potência + Booster
- Mapeamento Direto e Acesso Direto para cada zona de cozedura
- Botões dedicados para ativar a zona flexível
- Função de bloqueio de segurança
- Temporizador por zona

Design inovador

A Whirlpool reinventou a experiência de cozinhar em casa, com placas que combinam o design vanguardista com a tecnologia mais avançada. Desenvolvidas com linhas puras e materiais premium, a superfície e o painel são compostos por alta tecnologia e oferecem uma forma mais intuitiva de interagir com a tecnologia 6º SENTIDO e com a conectividade de última geração, que o ajudará a alcançar a perfeição. Desenvolvidos elegantemente com superfícies de vidro polido e detalhes de design discreto, cada placa contém um acabamento elegante e contemporâneo, combinando com os restantes eletrodomésticos W Collection, para uma estética perfeitamente coordenada.



Aprece a beleza duradoura do tratamento **iXelium** da Whirlpool, que mantém o vidro das placas brilhante e como novo, sempre com o melhor desempenho. A beleza cruza-se com a funcionalidade num design minimalista e revolucionário, com uma simplicidade elegante para um ambiente premium diferenciador. A nanotecnologia avançada permite que o tratamento inovador da superfície de vidro mantenha um brilho superior ao longo do tempo. O revestimento de **iXelium** torna a superfície da placa de vidro altamente resistente a riscos e produtos químicos, para que a sua beleza permaneça completamente inalterada ao longo do tempo. Outra vantagem é a facilidade de limpeza: basta uma passagem rápida de um pano e a placa fica como nova.

Projetado para maior facilidade e flexibilidade

O segredo para a facilidade de instalação das novas placas de indução é o seu design elegante e flexibilidade suprema. Pensadas para servir de forma perfeita em cozinhas modernas, as placas Whirlpool são perfeitas para substituir uma placa a gás padrão, além de não precisarem de espaço para ventilação, podendo ser instaladas sem esforço, mesmo em bancadas finas com um acabamento nivelado que seja prático de usar e fácil de limpar.

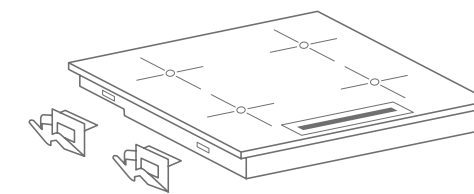

SEM ESPAÇOS E DE FÁCIL INSTALAÇÃO

A estrutura sem folgas permite que o vidro seja colocado diretamente na bancada (apenas 0,5 mm de intervalo). Fácil instalação com fixação de 4 molas.

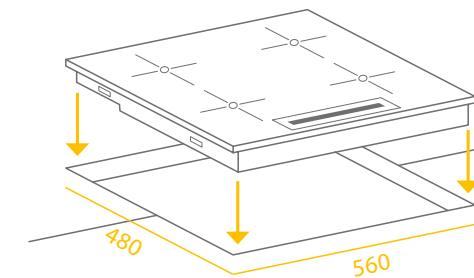

FÁCIL SUBSTITUIÇÃO

Novos sistemas, cortados a uma profundidade de < 49 cm.

As placas de indução W Collection com 60 cm são adequadas para substituição de placas a gás do mesmo tamanho (480 mm x 560 mm).

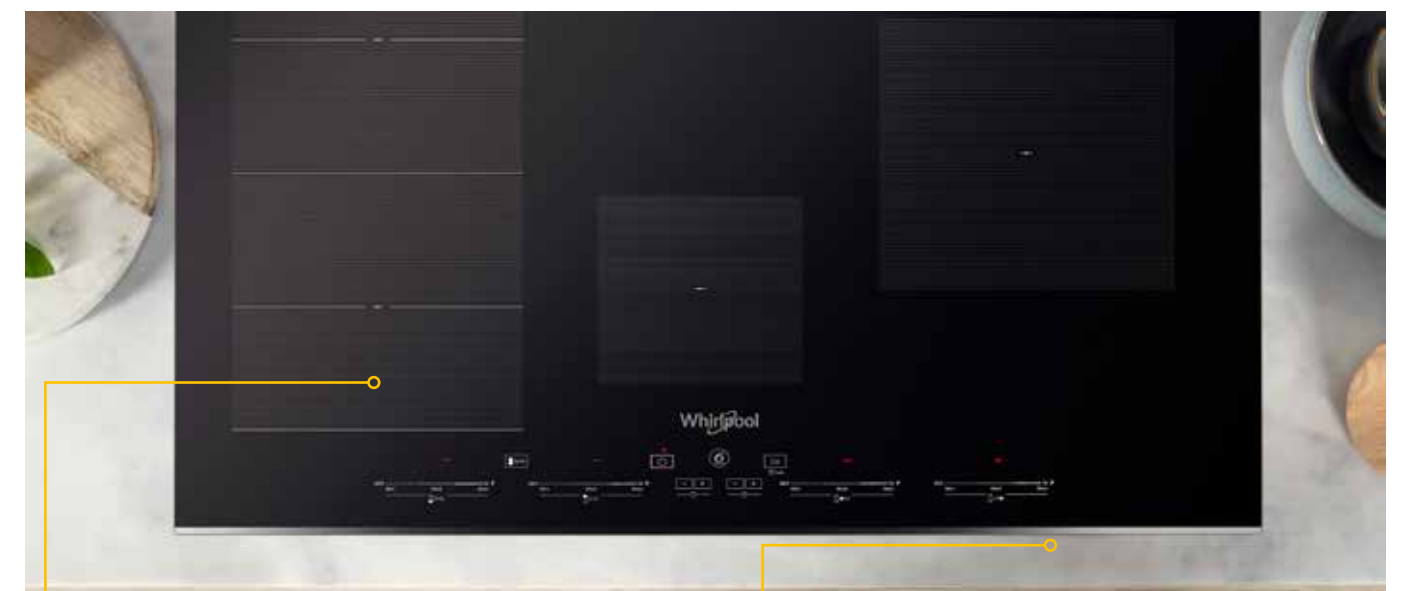

Flexibilidade extrema

A máxima flexibilidade para bancadas finas, permitindo um design minimalista. A instalação pode ser feita até 1 cm de espessura da bancada.

Novo sistema de ventilação

Cozinha desenhada para ter uma excelente continuidade estética. Não existe a necessidade de haver espaço para ventilação frontal: sem constrangimentos estéticos proporcionados pelo sistema de ventilação.



SMF 9010 C/NE/IXL
W Collection



- Placa de Indução de 90 cm
- 6th Sense Live (Conectividade)
- Tecnologia 6º SENTIDO (sensores de temperatura)
- 10 zonas de cozedura
- Comandos Touch Control
- Display TFT 4.5" (My Smart Display)
- 6º SENTIDO AssistedCooking
- SmartSense: até 100 combinações de cozedura
- FlexiFull: 10 zonas de cozedura
- Chef Control: 3 níveis de temperatura predefinidos
- 18 níveis de potência
- Booster em 10 zonas
- Potência total: 11 kW
- Sistema de desconexão automática
- Indicadores: calor residual e recipiente inadequado/ausente
- Temporizador eletrónico
- Bloqueio de segurança para crianças
- Instalação Filo: alinhamento perfeito com a superfície da bancada

Acabamento: Recortado/Vidro Preto

12NC: 869991539560

Dimensões:
57 x 860 x 510 mm
(altura x largura x profundidade)

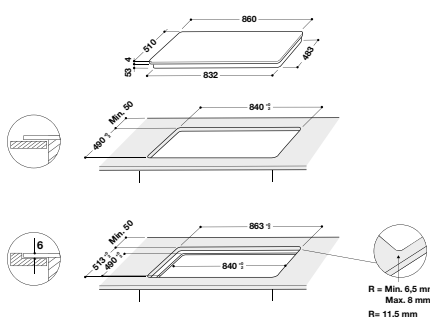

SMC 774 F/BT/IXL
W Collection



- Placa de indução de 77 cm
- Tecnologia 6º SENTIDO (sensores de temperatura)
- 4 zonas de cozedura
- Comandos Touch Control com Slider
- EasyDisplay
- SmartSet: 6 funções de cozedura automáticas
- FlexiSide: zona flexível com 4 bobinas ovais
- Chef Control: 3 níveis de temperatura predefinidos
- 18 níveis de potência
- Booster em 4 zonas
- Potência total: 7,2 kW
- Sistema de desconexão automática
- Indicadores: calor residual e recipiente inadequado/ausente
- Temporizador eletrónico
- Bloqueio de segurança para crianças
- Instalação Filo: alinhamento perfeito com a superfície da bancada
- Acabamento iXelium

Acabamento: Biselado/Vidro Preto

12NC: 869991041230

Dimensões:
57 x 770 x 510 mm
(altura x largura x profundidade)

Disponível até dezembro de 2019

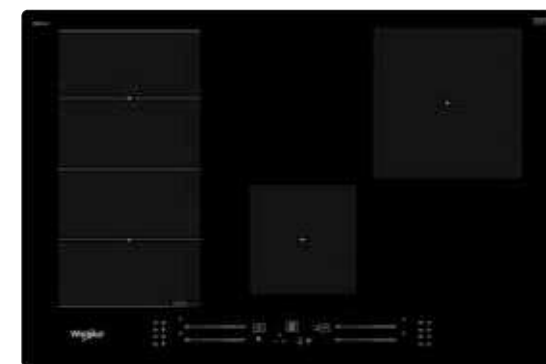
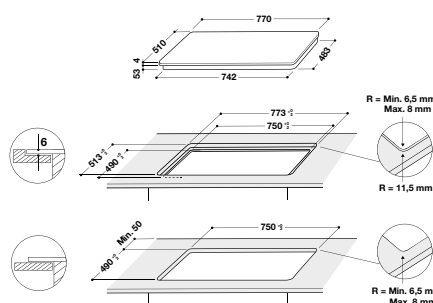

WF S5077 NE/IXL
i100

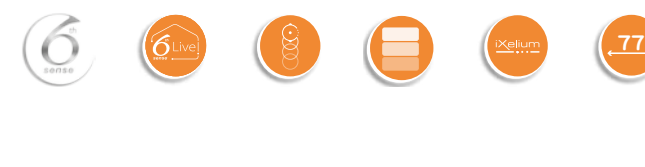

- Placa de indução de 77 cm
- 6th Sense Live (Conectividade)
- Tecnologia 6º SENTIDO (sensores de temperatura)
- 4 zonas de cozedura
- Comandos Touch Control com Slider
- Acesso direto com sliders independentes
- FlexiSide: zona flexível com 4 bobinas ovais
- Chef Control: 3 níveis de temperatura predefinidos 18 níveis de potência
- Booster em 4 zonas
- Potência total: 7,2 kW
- Funções 6º SENTIDO: quatro funções automáticas (Ferver, Manter quente, Derreter e Ferver em lume brando)
- Sistema de desconexão automática
- Indicadores: calor residual e recipiente inadequado/ausente
- Temporizador eletrónico
- Bloqueio de segurança para crianças
- Instalação Filo: alinhamento perfeito com a superfície da bancada
- Acabamento iXelium

Acabamento: Recortado/Vidro Preto

12NC: 869991576280

Dimensões:
54 x 770 x 510 mm
(altura x largura x profundidade)

Disponível a partir de janeiro de 2020

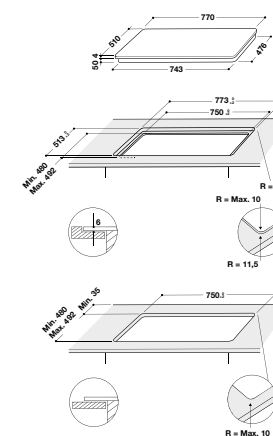

SMC 654 F/BT/IXL
W Collection



- Placa de indução de 65 cm
- Tecnologia 6º SENTIDO (sensores de temperatura)
- 4 zonas de cozedura
- Comandos Touch Control com Slider
- EasyDisplay
- SmartSet: 6 funções de cozedura automáticas
- FlexiSide: zona flexível com 4 bobinas ovais
- Chef Control: 3 níveis de temperatura predefinidos
- 18 níveis de potência
- Booster em 4 zonas
- Potência total: 7,2 kW
- Sistema de desconexão automática
- Indicadores: calor residual e recipiente inadequado/ausente
- Temporizador eletrónico
- Bloqueio de segurança para crianças
- Instalação Filo: alinhamento perfeito com a superfície da bancada
- Acabamento iXelium

Acabamento: Biselado/Vidro Preto

12NC: 869991041220

Dimensões:
57 x 650 x 510 mm
(altura x largura x profundidade)

Disponível até dezembro de 2019

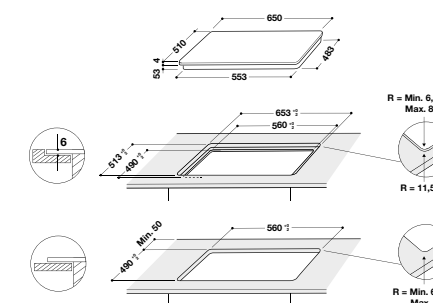

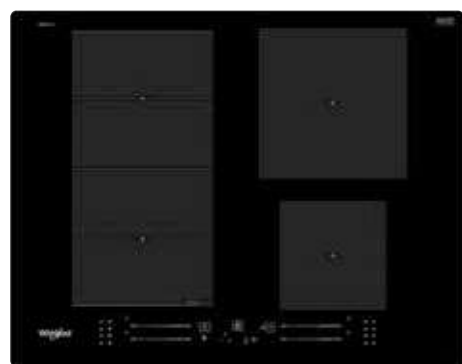

WF S2765 NE/IXL
i100



- Placa de indução de 65 cm
- 6th Sense Live (Conectividade)
- Tecnologia 6º SENTIDO (sensores de temperatura)
- 4 zonas de cozedura
- Comandos Touch Control com Slider
- Acesso direto com sliders independentes
- FlexiSide: zona flexível com 4 bobinas ovais
- Chef Control: 3 níveis de temperatura predefinidos
- 18 níveis de potência
- Booster em 4 zonas
- Potência total: 7,2 kW
- Funções 6º SENTIDO: quatro funções automáticas (Ferver, Manter quente, Derreter e Ferver em lume brando)
- Sistema de desconexão automática
- Indicadores: calor residual e recipiente inadequado/ausente
- Temporizador eletrónico
- Bloqueio de segurança para crianças
- Instalação Filo: alinhamento perfeito com a superfície da bancada
- Acabamento iXelium

Acabamento: Recortado/Vidro Preto

12NC: 869991573720

Dimensões:
54 x 650 x 510 mm
(altura x largura x profundidade)

Disponível a partir de janeiro de 2020

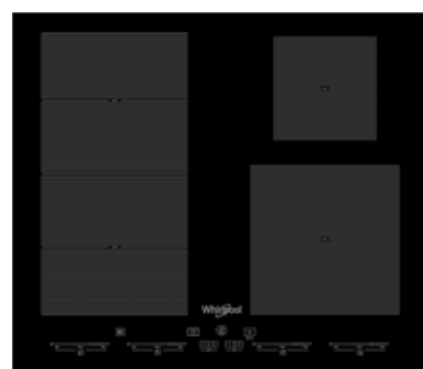
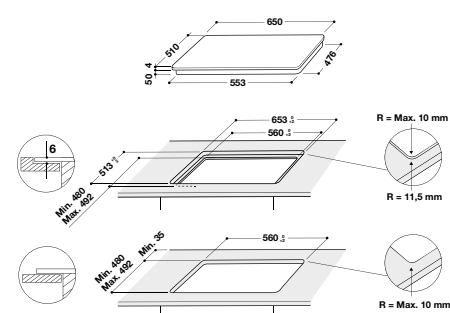

SMC 604 F/NE
W Collection



- Placa de indução de 60 cm
- Tecnologia 6º SENTIDO (sensores de temperatura)
- 4 zonas de cozedura
- Comandos Touch Control com Slider
- EasyDisplay
- SmartSet: 6 funções de cozedura automáticas
- FlexiSide: zona flexível com 4 bobinas ovais
- Chef Control: 3 níveis de temperatura predefinidos
- 18 níveis de potência
- Booster em 4 zonas
- Potência total: 7,2 kW
- Sistema de desconexão automática
- Indicadores: calor residual e recipiente inadequado/ausente
- Temporizador eletrónico
- Bloqueio de segurança para crianças
- Instalação Filo: alinhamento perfeito com a superfície da bancada
- Acabamento iXelium

Acabamento: Recortado/Vidro Preto

12NC: 869991041210

Dimensões:
57 x 590 x 510 mm
(altura x largura x profundidade)

Disponível até dezembro de 2019

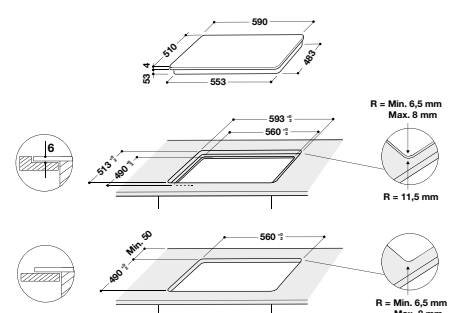

WF S9365 BF/IXL
i100



- Placa de indução de 65 cm
- Tecnologia 6º SENTIDO (sensores de temperatura)
- 4 zonas de cozedura
- Comandos Touch Control com Slider
- Acesso direto com sliders independentes
- FlexiSide: zona flexível com 4 bobinas ovais
- Chef Control: 3 níveis de temperatura predefinidos
- 18 níveis de potência
- Booster em 4 zonas
- Potência total: 7,2 kW
- Funções 6º SENTIDO: quatro funções automáticas (Ferver, Manter quente, Derreter e Ferver em lume brando)
- Sistema de desconexão automática
- Indicadores: calor residual e recipiente inadequado/ausente
- Temporizador eletrónico
- Bloqueio de segurança para crianças
- Instalação Filo: alinhamento perfeito com a superfície da bancada
- Acabamento iXelium

Acabamento: Biselado Frontal/Vidro Preto

12NC: 869991579620

Dimensões:
54 x 650 x 510 mm
(altura x largura x profundidade)

Disponível a partir de janeiro de 2020

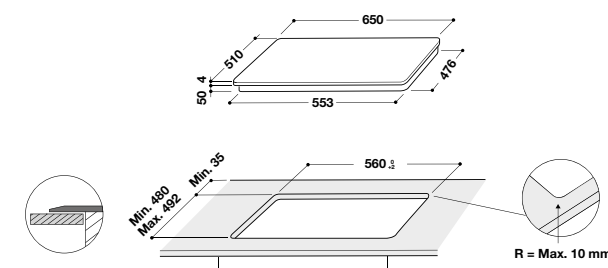



ACM 808 BA/WH



- Placa de indução de 60 cm
- 4 zonas de cozedura
- Comandos Touch Control
- **FlexiCook:** zona flexível com 2 bobinas ovais
- **9 níveis de potência**
- **Booster em 4 zonas**
- Potência total: 7,2 kW
- Sistema de desconexão automática
- Indicadores: calor residual e recipiente inadequado/ausente
- Temporizador eletrónico
- Bloqueio de segurança para crianças

Acabamento: Biselado/Branco

12NC: 869991007400

Dimensões:
52 x 580 x 510 mm
(altura x largura x profundidade)

Disponível até dezembro de 2019

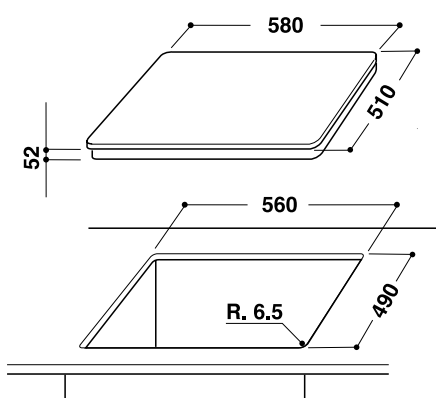

**WL S5360 BF/W
i100**



- Placa de indução de 60 cm
- **Tecnologia 6º SENTIDO** (sensores de temperatura)
- 4 zonas de cozedura
- Comandos Touch Control com Slider
- **Acesso direto com sliders independentes**
- **FlexiCook:** zona flexível com 2 bobinas ovais
- **18 níveis de potência**
- **Booster em 4 zonas**
- Potência total: 7,2 kW
- **Funções 6º SENTIDO:** quatro funções automáticas (Ferver, Manter quente, Derreter e Ferver em lume brando)
- Sistema de desconexão automática
- Indicadores: calor residual e recipiente inadequado/ausente
- Temporizador eletrónico
- Bloqueio de segurança para crianças
- **Instalação Filo:** alinhamento perfeito com a superfície da bancada

Acabamento: Biselado Frontal/Branco

12NC: 869991572180

Dimensões:
54 x 590 x 510 mm
(altura x largura x profundidade)

Disponível a partir de janeiro de 2020

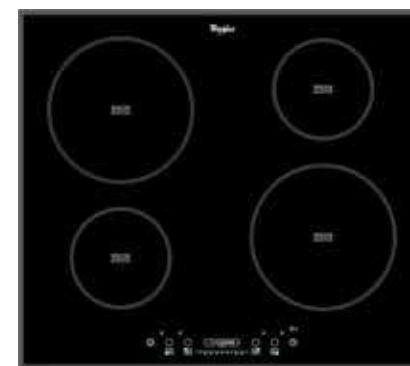
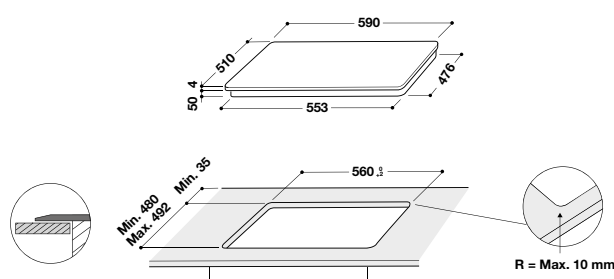

ACM 806 BA



- Placa de indução de 60 cm
- 4 zonas de cozedura
- Comandos Touch Control com Slider
- **9 níveis de potência**
- **Booster em 4 zonas**
- Potência total: 7,2 kW
- Sistema de desconexão automática
- Indicadores: calor residual e recipiente inadequado/ausente
- Temporizador eletrónico
- Bloqueio de segurança para crianças

Acabamento: Biselado/Vidro Preto

12NC: 869991007470

Dimensões:
52 x 580 x 510 mm
(altura x largura x profundidade)

Disponível até dezembro de 2019

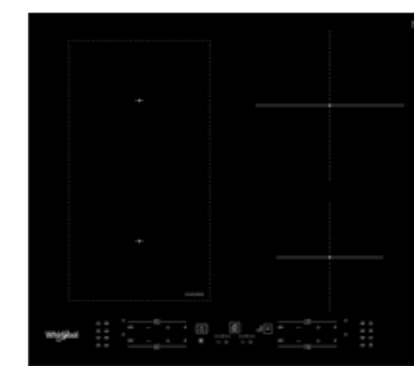
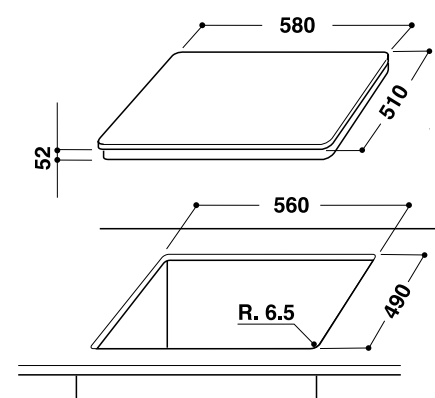

**WL B1160 BF
i100**



- Placa de indução de 60 cm
- **Tecnologia 6º SENTIDO** (sensores de temperatura)
- 4 zonas de cozedura
- Comandos Touch Control
- **Acesso direto com botões independentes**
- **FlexiCook:** zona flexível com 2 bobinas ovais 9 níveis de potência
- **9 níveis de potência**
- **Booster em 4 zonas**
- Potência total: 7,2 kW
- **Funções 6º SENTIDO:** quatro funções automáticas (Ferver, Manter quente, Derreter e Ferver em lume brando)
- Sistema de desconexão automática
- Indicadores: calor residual e recipiente inadequado/ausente
- Temporizador eletrónico
- Bloqueio de segurança para crianças
- **Instalação Filo:** alinhamento perfeito com a superfície da bancada

Acabamento: Biselado Frontal/Vidro Preto

12NC: 869991572120

Dimensões:
54 x 590 x 510 mm
(altura x largura x profundidade)

Disponível a partir de janeiro de 2020

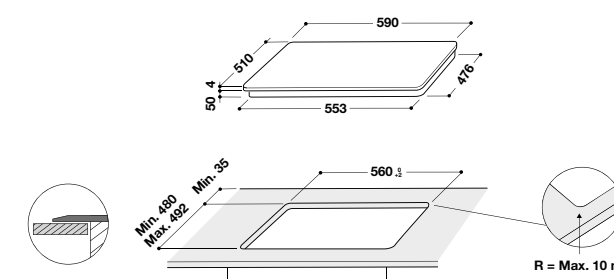

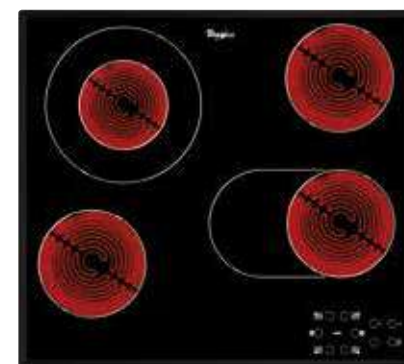

AKT 8210/BA



- Placa radiante de 60 cm
- 4 zonas de cozedura
- 1 zona dupla
- 1 zona extensível
- Comandos Touch Control
- 9 níveis de potência
- Potência total: 6,3 kW
- Sistema de desconexão automática
- Indicador de calor residual
- Temporizador
- Bloqueio de segurança para crianças

Acabamento: Biselado

12NC: 869991015520

Dimensões:

46 x 580 x 510 mm
(altura x largura x profundidade)

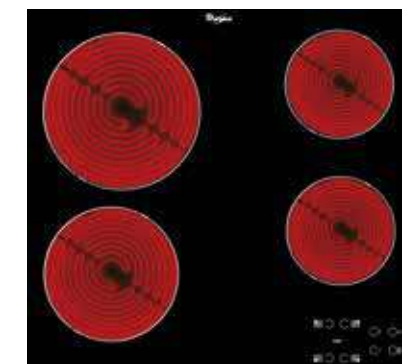
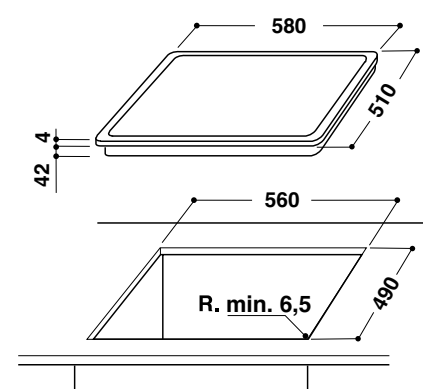

AKT 8090/NE



- Placa radiante de 60 cm
- 4 zonas de cozedura
- Comandos Touch Control
- 9 níveis de potência
- Potência total: 6,2 kW
- Sistema de desconexão automática
- Indicador de calor residual
- Temporizador
- Bloqueio de segurança para crianças

Acabamento: Recortado

12NC: 869990964280

Dimensões:

46 x 580 x 510 mm
(altura x largura x profundidade)

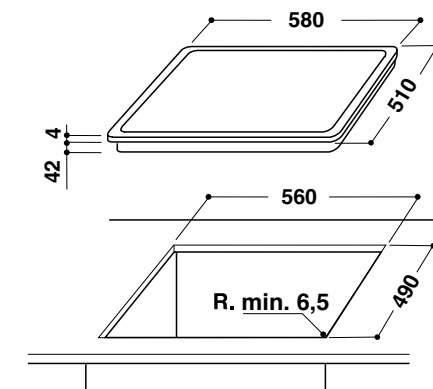

PLACAS A GÁS

Potência e performance com brilho duradouro

As placas a gás da Whirlpool combinam materiais de alta qualidade com tecnologia de ponta para uma experiência de cozedura de alta potência, com designs simples, porém marcantes. Os novos queimadores inovadores oferecem um controlo da temperatura instantâneo e preciso, suporte de panelas mais versátil, para maior flexibilidade de uso, e ainda controlos intuitivos, que se traduzem numa melhor facilidade de utilização. Com aço inoxidável e complementos em vidro, as placas a gás combinam na perfeição com os restantes eletrodomésticos Whirlpool.



Performance precisa, sem esforço



As placas a gás da Whirlpool oferecem resultados mais rápidos e um controlo mais preciso. Os queimadores com **PreciseFlame**, uma chama vertical que aquece diretamente a base das panelas e frigideiras para uma redução da dispersão do calor, permitem poupar gás e aumentar a eficiência. Desenvolvidos de forma inovadora para atender a todas as necessidades de cozedura, os queimadores nivelados proporcionam uma superfície suave e fácil de limpar, para que possa poupar tempo e esforço ao limpar a placa. O design elegante reflete as últimas tendências, tornando as placas num ponto de destaque em qualquer cozinha moderna.

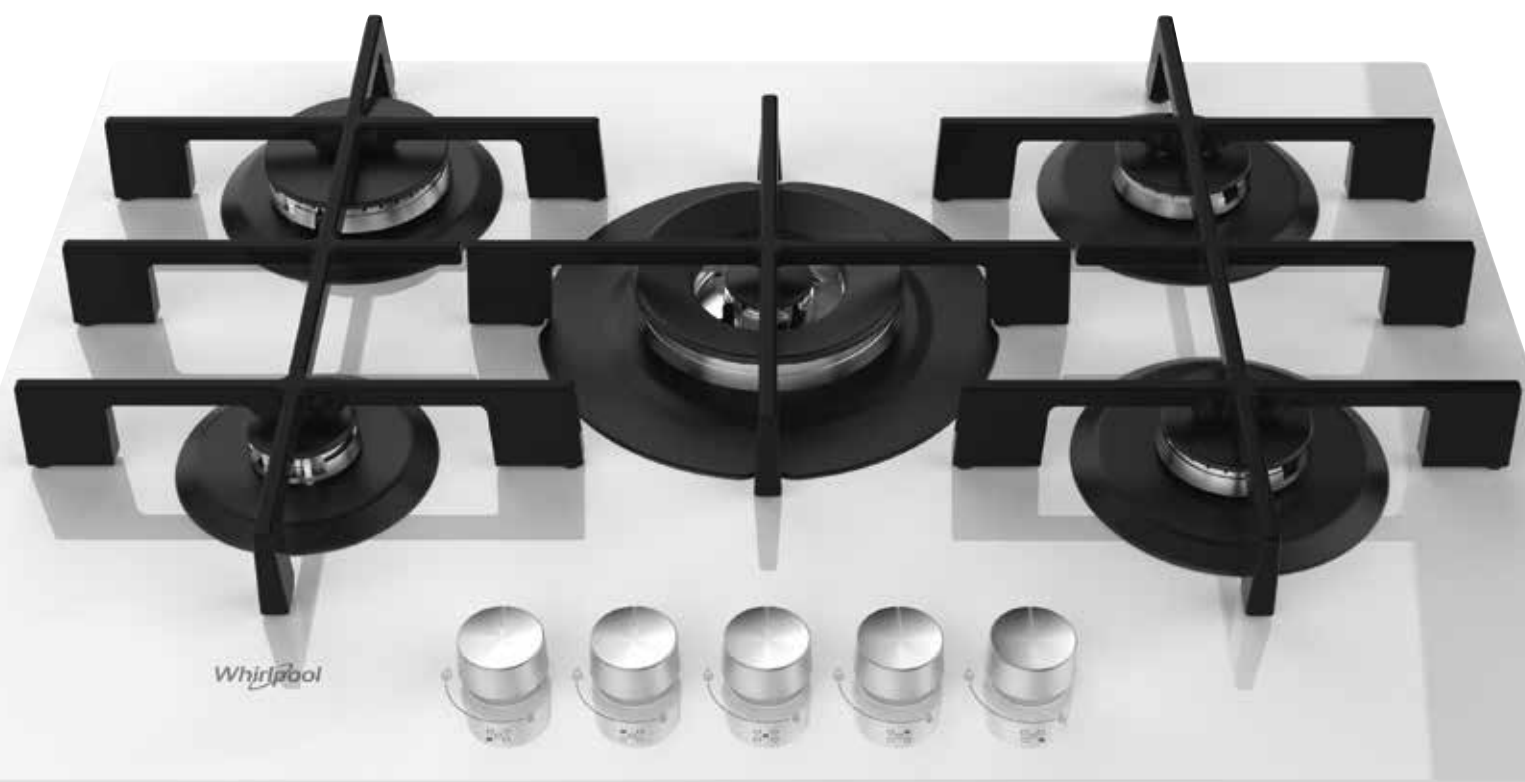

PRECISEFLAME, TECNOLOGIA ESPECIALIZADA

Usando a tecnologia **PreciseFlame**, os queimadores ficam totalmente nivelados com a placa. Com 420 pequenos orifícios, a chama vertical é espalhada uniforme e diretamente sobre uma maior superfície da base dos tachos e panelas, sem perder calor para as laterais.

Ao atingir a base com uma chama mais uniforme, pode desfrutar de melhores resultados de cozedura e poupar mais gás e tempo do que com um queimador normal.

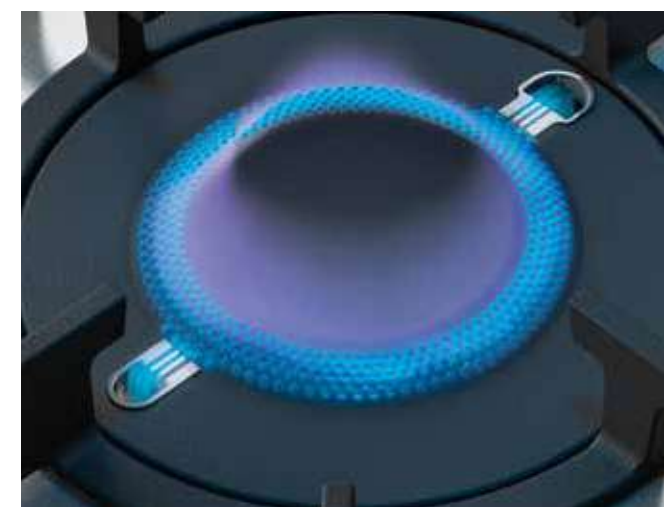

Maior poupança de energia, menos tempo de cozedura

A tecnologia **PreciseFlame** é uma das mais eficientes formas de cozinhar a gás, canalizando a chama diretamente para a panela, reduzindo a dispersão de calor e o tempo de cozedura.

A performance melhorada reduz o consumo do gás e garante resultados de cozedura perfeitos.

Cozedura uniforme excelente

A tecnologia **PreciseFlame** aponta a chama diretamente para cima de forma tão rápida que não há pontos quentes ou frios. O calor é distribuído uniformemente por toda a base da panela, sem qualquer dispersão, evitando extremidades queimadas e garantindo uma cozedura mais rápida e uniforme.



Um queimador, duas coroas, máxima flexibilidade

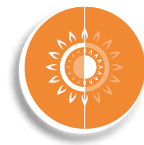

As placas a gás da W Collection oferecem a potência certa para qualquer ocasião. Os queimadores de dupla coroa com tecnologia **FlexiFlame** permitem um calor uniforme e potente, podendo ser controlável numa área de pequena ou grande dimensão. Independentemente do tamanho da panela, os queimadores **FlexiFlame** distribuem o calor de forma uniforme e eficazmente para uma maior flexibilidade e performance, enquanto o botão ergonómico do queimador central oferece controlo completo apenas dos queimadores da coroa mais pequena ou de todas as coroas em conjunto.



UM BOTÃO, DUPLO CONTROLO COM FLEXIFLAME

A tecnologia FlexiFlame permite que as duas coroas sejam controladas com um só botão, ajustando a potência de 0,4kW a 5kW. Permite ainda usar apenas a coroa mais pequena para dar um toque mais suave a alimentos delicados ou usar simultaneamente as duas coroas para uma potência extra, que aquece e permite ferver mais rapidamente.



Potente e flexível

O design de dupla coroa dos queimadores **FlexiFlame** garantem a potência extra e o calor necessário para os processos de cozedura que necessitem de mais potência, como fritos num wok ou bifes suculentos. Desenvolvido para um uso prático, os queimadores **FlexiFlame** oferecem uma ótima eficiência e velocidade, enquanto se adaptam ao calor desejado sempre que necessário, fervendo muito mais rápido que um queimador normal.

Cozinhar com a máxima flexibilidade

Graças à dupla regulação da chama, o queimador de 5kW garante uma potência suficientemente forte para cozinhados de altas temperaturas (ex: Wok). A grande eficiência e flexibilidade permitem reduzir significativamente o tempo de cozedura face a um queimador normal.



DESENVOLVIDO PARA ALCANÇAR MELHORES RESULTADOS



GRELHAS DE FERRO FUNDIDO, COM DESIGN ESPECIAL À LARGURA DA PLACA

Tanto nos modelos de aço inoxidável como nos de vidro, as grelhas em ferro fundido maximizam a superfície da placa com um design vanguardista que permite movimentar as panelas sem esforço, de um queimador para o outro, sem ter de as levantar. Possuem uma elevada durabilidade que permite resistir e prevenir danos causados por ferrugem ou riscos. O ferro fundido é um material resistente a altas temperaturas, com elevada durabilidade e perfeito transmissor de calor. Redesenhado para adicionar conforto e melhorar a estética, o design dos novos botões ergonómicos garante controlo, facilidade de utilização e de limpeza, tanto nos modelos de aço inoxidável como nos de vidro, para uma flexibilidade total.

Aprecie a elegância do aço inoxidável e do vidro

Desenhado apenas com materiais premium, as placas a gás da W Collection aliam a vertente estética à performance. O aspeto minimalista e sofisticado faz a combinação perfeita entre inspiração e funcionalidade. As placas a gás da W Collection estão disponíveis em duas elegantes versões para satisfazer todas as preferências: Aço inoxidável com tecnologia **iXelium**, suportes de panela com tecnologia avançada e design elegante; ou vidro, com um design linear e suportes duplos que contrastam com o brilho do vidro. Cada função e característica é desenhada para completar meticulosamente os restantes eletrodomésticos da W Collection, de forma a terem uma aparência coordenada e ajudar os consumidores a completar as suas cozinhas com um aspeto único e essencial.



Placas resistentes, com brilho eterno



As placas de aço inoxidável da Whirlpool estão equipadas com o revestimento exclusivo **iXelium**, criado com nanotecnologia avançada, quinze vezes mais resistente a riscos e seis vezes mais resistente à corrosão, face a uma placa tradicional. O revestimento exclusivo **iXelium** torna as placas mais rápidas e fáceis de limpar, não amarelecendo ao longo do tempo ou mesmo quando expostas a temperaturas elevadas. O tratamento **iXelium** garante assim o brilho e beleza da placa ao longo dos anos.



TESTES EM LABORATÓRIO

Resistência aos riscos

Quando as amostras são riscadas com graus de dureza do lápis (de 5B a 9H), a resistência aos riscos da placa iXelium é 15 vezes superior à de uma placa de aço inoxidável tradicional.

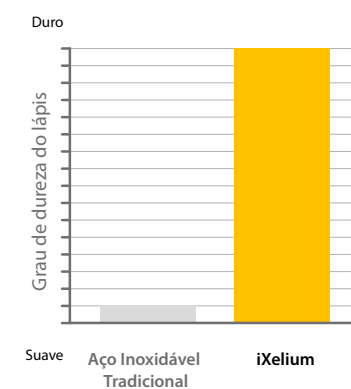

Resistência a altas temperaturas (amarelecimento)

Mesmo após a exposição a 315°C durante uma hora, as placas iXelium da Whirlpool resistem seis vezes mais ao amarelecimento do que uma placa de aço tradicional.

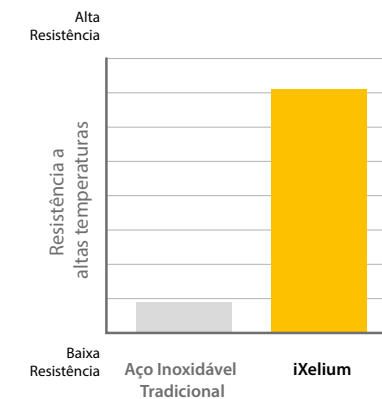

Resistência à corrosão

Num laboratório de testes com um ambiente húmido e uma concentração salina muito alta, a resistência à corrosão é seis vezes superior à de uma placa de aço inoxidável tradicional.

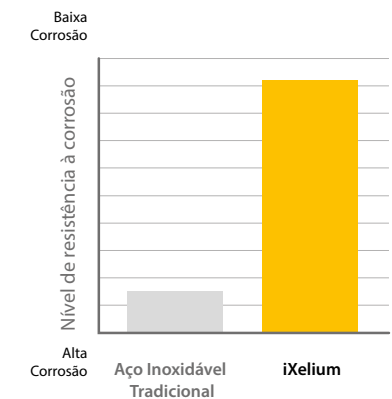



PMW 75D2/IXL
W Collection



- Placa a gás de 75 cm
- Comandos frontais
- **Chama vertical - Precise Flame**
- 5 queimadores a gás
- Potência total: 8,8 kW
- **Grelhas em ferro fundido**
- Isqueiro integrado
- Válvula de segurança
- Cabo de conexão incluído

Acabamento: iXelium

12NC: 869991546910

Dimensões:

41,5 x 750 x 510 mm
(altura x largura x profundidade)

Para uso exclusivo de gás natural.

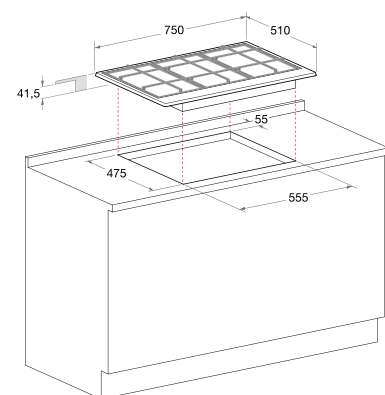

GMW 9552/IXL
W Collection



- Placa a gás de 90 cm
- Comandos frontais
- 5 queimadores a gás
- **1 queimador dupla coroa - FlexiFlame (5 kW)**
- Potência total: 8 kW
- **Grelhas em ferro fundido** (flexibilidade total)
- Isqueiro integrado
- Válvula de segurança
- Cabo de conexão incluído

Acabamento: iXelium

12NC: 869991547940

Dimensões:

47 x 860 x 510 mm
(altura x largura x profundidade)

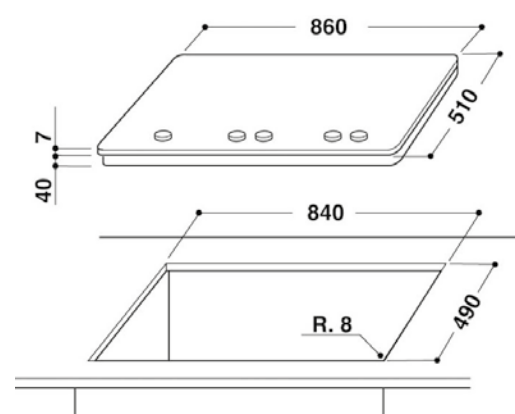

GMW 7552/IXL
W Collection



- Placa a gás de 75 cm
- Comandos frontais
- 5 queimadores a gás
- **1 queimador dupla coroa - FlexiFlame (5 kW)**
- Potência total: 13,3 kW
- **Grelhas em ferro fundido** (flexibilidade total)
- Isqueiro integrado
- Válvula de segurança
- Cabo de conexão incluído

Acabamento: iXelium

12NC: 869991546900

Dimensões:

47 x 730 x 510 mm
(altura x largura x profundidade)

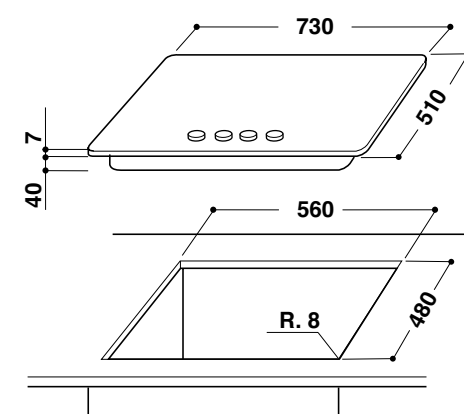

GOW 7523/NB
W Collection



- Placa a gás de 75 cm
- Comandos frontais
- 5 queimadores a gás
- **1 queimador dupla coroa - FlexiFlame (4 kW)**
- Potência total: 12,3 kW
- **Grelhas em ferro fundido**
- Isqueiro integrado
- Válvula de segurança
- Cabo de conexão incluído

Acabamento: Vidro Preto

12NC: 869991546370

Dimensões:

47 x 730 x 510 mm
(altura x largura x profundidade)

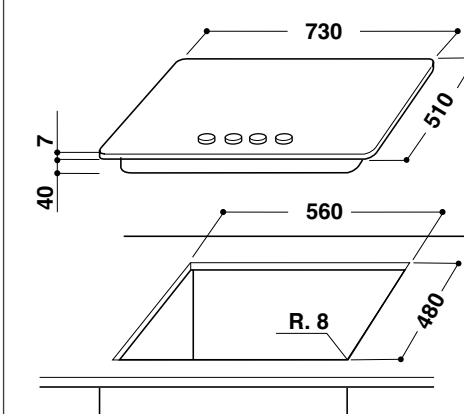



GMW 6422/IXL
W Collection



- Placa a gás de 60 cm
- Comandos frontais
- 4 queimadores a gás
- **1 queimador dupla coroa**
- Potência total: 8 kW
- **Grelhas em ferro fundido** (flexibilidade total)
- Isqueiro integrado
- Válvula de segurança
- Cabo de conexão incluído

Acabamento: iXelium

12NC: 869991546400

Dimensões:

47 x 590 x 510 mm
(altura x largura x profundidade)

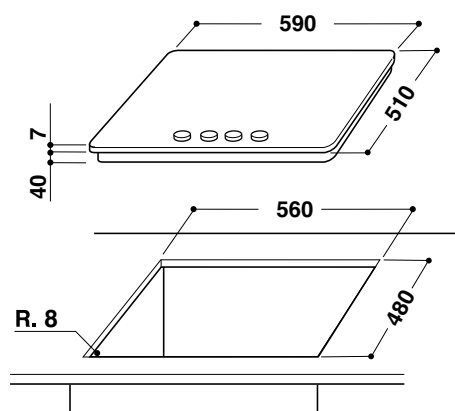

AKR 312/IX



- Placa a gás de 60 cm
- Comandos frontais
- 4 queimadores a gás
- **1 queimador triplo**
- Potência total: 8 kW
- **Grelhas emaltadas**
- Isqueiro integrado
- Válvula de segurança
- Cabo de conexão incluído

Acabamento: Inox

12NC: 869990934890

Dimensões:

62 x 590 x 510 mm
(altura x largura x profundidade)

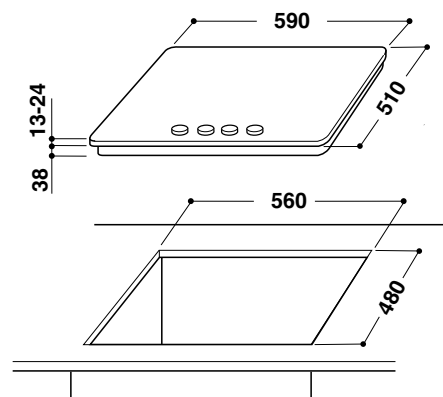

AKR 310/IX



- Placa a gás de 60 cm
- Comandos frontais
- 4 queimadores a gás
- Potência total: 7,5 kW
- **Grelhas emaltadas**
- Isqueiro integrado
- Válvula de segurança
- Cabo de conexão incluído

Acabamento: Inox

12NC: 869990935650

Dimensões:

62 x 590 x 510 mm
(altura x largura x profundidade)

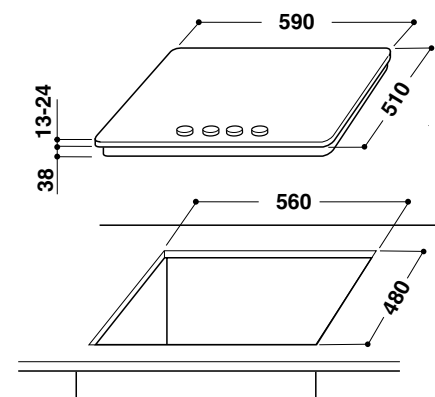

GOR 6414/NB



- Placa cristal gás de 60 cm
- Comandos frontais
- 4 queimadores a gás
- **1 queimador dupla coroa**
- Potência total: 8 kW
- **Grelhas em ferro fundido**
- Isqueiro integrado
- Válvula de segurança
- Cabo de conexão incluído

Acabamento: Vidro Preto

12NC: 869991029860

Dimensões:

48 x 590 x 510 mm
(altura x largura x profundidade)

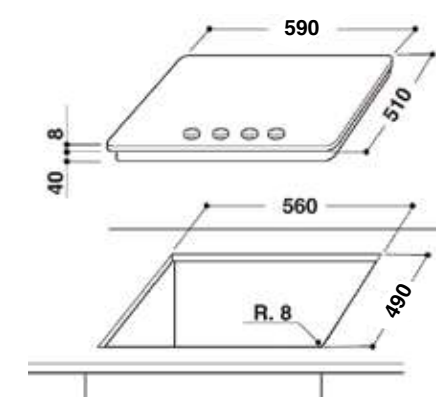

EXAUSTORES

Ar puro, limpo e luz cristalina

A nova gama de exaustores inteligentes da Whirlpool mantém o ar da cozinha limpo, purificando-o silenciosamente com níveis de desempenho superiores. A iluminação inteligente cria o ambiente ideal para qualquer ocasião, enquanto a conectividade melhora e enriquece a experiência de cozedura. Desenhados com materiais premium e linhas minimalistas, os exaustores dão um toque final elegante e proporcionam um design coordenado a qualquer cozinha.





Mantenha-se conectado ao seu Exaustor

A App **6thSenseLive** sincroniza o forno, placa de indução e outros eletrodomésticos com conectividade ao exaustor, trabalhando em conjunto para uma experiência altamente intuitiva.

Quando a placa é ligada ou o forno inicia um ciclo de limpeza pirolítico, o exaustor liga automaticamente e adapta a sua velocidade de extração. Monitorize o seu exaustor mesmo estando fora de casa, altere o programa ou ajuste a cor e a intensidade da iluminação.

Poderá selecionar uma lista de notificações dos outros eletrodomésticos conectados à mesma rede (Ex. fim do ciclo de lavagem da máquina de lavar loiça). O exaustor irá notificá-lo emitindo uma luz intermitente.

A App **6thSenseLive** permite-lhe um controlo total do exaustor, mesmo que esteja fora de casa, tornando os processos de cozedura mais rápidos e mantendo o ar fresco e puro.



6thSenseLive, Sincronizado e conectado



A App **6thSenseLive** sincroniza forno, placa e outros eletrodomésticos com conectividade com o exaustor, para que trabalhem em conjunto. Automaticamente ativado logo que a placa é ligada, o exaustor ajusta automaticamente as definições de acordo com o que está a ser cozinhado: os sensores da placa detetam a presença de painéis e as zonas de calor comunicam com o exaustor. A App **6thSenseLive** oferece um completo controlo do exaustor, mesmo fora de casa, acelerando os tempos de cozedura e mantendo o ar fresco e limpo.

Conexão intuitiva e automática com a placa e forno

Sempre que a placa é ligada ou o forno inicia um ciclo de limpeza pirolítico, o exaustor liga-se automaticamente e ajusta a velocidade de extração. Graças à App **6thSenseLive**, o utilizador pode verificar o progresso e fazer alterações, como mudar a função do exaustor, ajustar a iluminação ou alterar as definições automáticas.

Cozinha conectada

É possível selecionar uma lista de notificações sobre outros eletrodomésticos conectados à mesma rede. Por exemplo, ao definir uma notificação para o fim do ciclo de lavagem na máquina de lavar loiça, o exaustor irá notificar o consumidor ao emitir uma luz a piscar.

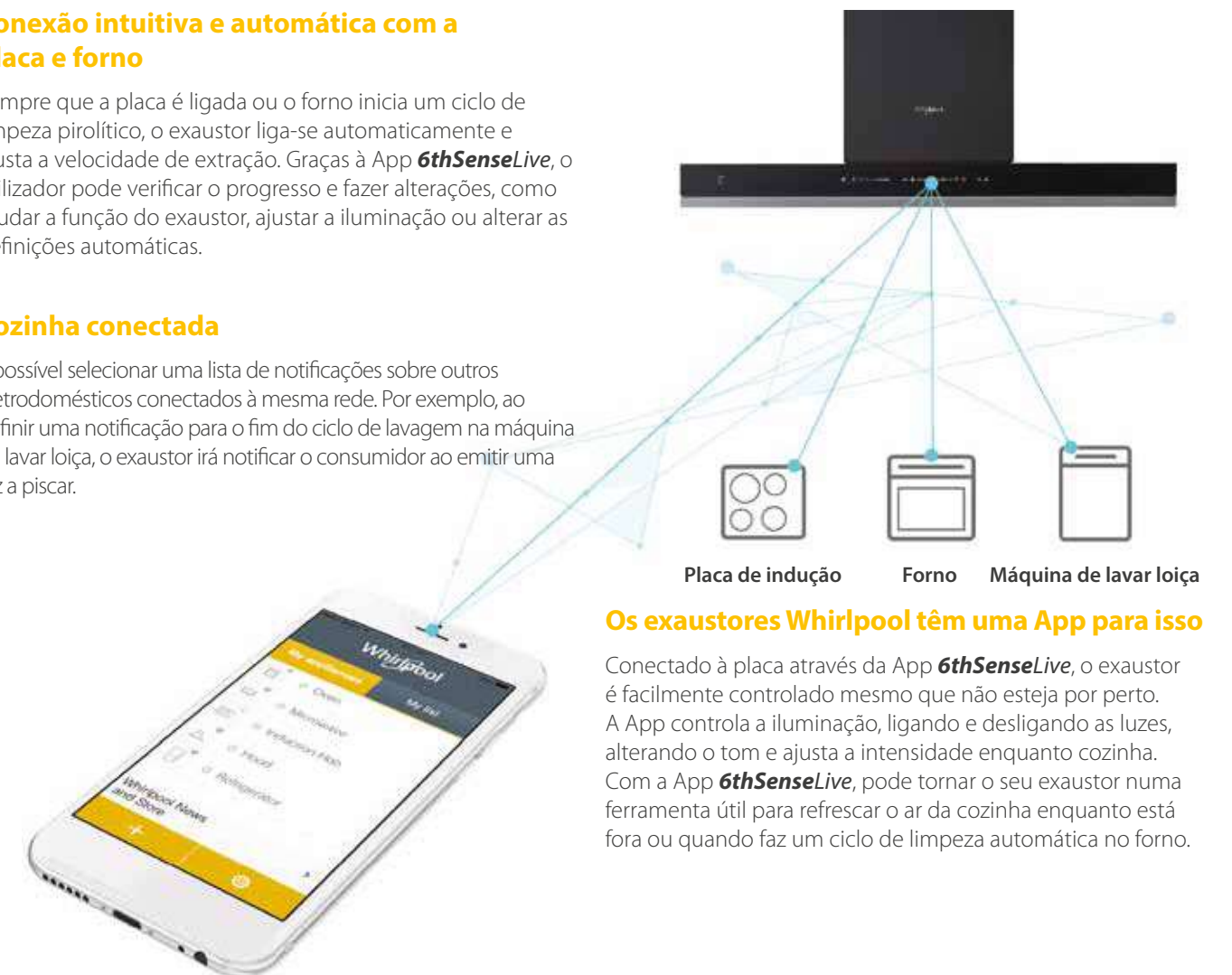

Os exaustores Whirlpool têm uma App para isso

Conectado à placa através da App **6thSenseLive**, o exaustor é facilmente controlado mesmo que não esteja por perto. A App controla a iluminação, ligando e desligando as luzes, alterando o tom e ajusta a intensidade enquanto cozinha. Com a App **6thSenseLive**, pode tornar o seu exaustor numa ferramenta útil para refrescar o ar da cozinha enquanto está fora ou quando faz um ciclo de limpeza automática no forno.



Ar puro e luz cristalina, para cozinhar e muito mais

Com a tecnologia única 6º SENTIDO da Whirlpool e com os sensores inteligentes, os exaustores mantêm o ar da cozinha limpo em qualquer ocasião, não só durante o processo de cozedura. O exaustor deteta e adapta-se intuitivamente a qualquer odor, fumo ou vapor, ajustando-se automaticamente para otimizar a sua performance e manter a cozinha fresca e limpa. As funções inteligentes de luminosidade ajustam-se e adaptam-se consoante o seu estado de espírito, altura do dia, ou mesmo quando utiliza a placa, tornando mais fácil acompanhar o processo de cozedura e criar a atmosfera perfeita na cozinha. A App **6thSenseLive** torna possível a comunicação do exaustor com a placa e o forno, assegurando maior facilidade de utilização e melhor qualidade do ar.

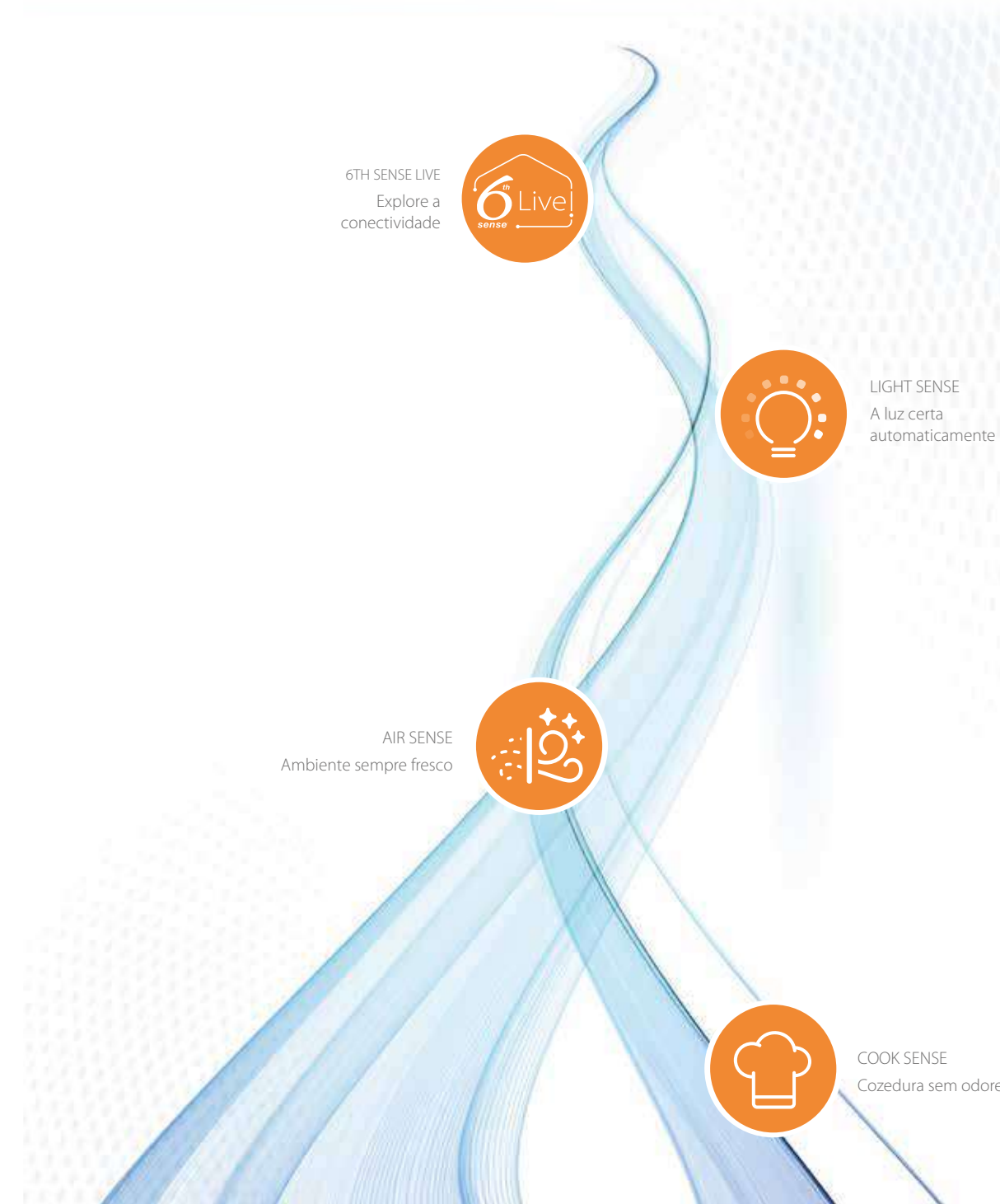

O poder de uma experiência sensorial

As funções intuitivas da tecnologia 6º SENTIDO trabalham em conjunto para garantir simplicidade de uso com uma performance avançada. O **CookSense** reconhece o modo de cozedura da placa e a quantidade de vapor gerado, adaptando o nível de potência à situação, enquanto que o **AirSense** mantém a cozinha fresca durante todo o dia, facultando uma melhor qualidade de ar e ajustando o fluxo de ar de acordo com a ocasião. A tecnologia **LightSense** é capaz de iluminar os espaços para satisfazer qualquer estado de espírito ou atividade, mesmo durante a noite: luz mais clara enquanto cozinha para uma luz mais suave para um ambiente mais acolhedor. Por fim, a App **6ThSenseLive** aprende os seus hábitos para simplificar a sua utilização, tornando possível controlar o exaustor, mesmo quando não está em casa e personalizar o ambiente da cozinha.

Uma forma inteligente de refrescar o ar da sua cozinha



MONITORIZADO E LIMPO

Ao detetar a quantidade de vapor gerada, o **CookSense** seleciona automaticamente o nível de extração para qualquer tipo de cozedura. Os sensores 6º SENTIDO detetam e extraem automaticamente as partículas de gordura e vapores, removendo qualquer odor indesejado, tornando a cozinha num ambiente mais puro durante o processo de cozedura dos alimentos. Para garantir uma excelente qualidade de ar constante, o exaustor reconhece o modo de cozedura, analisa o tipo de vapor e ajusta, intuitivamente, o nível de extração, para remover qualquer fumo, odor ou gordura presente no ar. A cozinha torna-se mais fácil de limpar, visto que os resíduos de gordura não ficam a residir nas superfícies. Com o **CookSense**, os exaustores são ainda mais simples de utilizar, uma vez que a tecnologia 6º SENTIDO é ativada com um toque no botão e ajusta automaticamente o nível de extração para garantir os melhores resultados e poupança de energia.



Quantidade de Vapor detetada

O exaustor comunica com a placa, deteta a quantidade de vapor libertado no processo de cozedura e ajusta automaticamente o nível de potência, mantendo o ar da cozinha sempre fresco.



Qualidade do Vapor verificada

O exaustor é capaz de detetar e analisar o vapor e automaticamente ajustar o nível de potência de extração que garante uma qualidade do ar excelente, em qualquer situação.



Desliga-se automaticamente

O exaustor continua a funcionar até o ar ser renovado e, posteriormente, desliga-se automaticamente, permitindo poupar energia.



AR FRESCO NA COZINHA, TODOS OS DIAS, DURANTE TODO O DIA

Quer esteja a limpar ou simplesmente a relaxar, o **AirSense** é a forma perfeita de manter o ar da sua cozinha fresco e puro, sem esforço. O exaustor continua a trabalhar mesmo após o processo de cozedura terminar. O **AirSense** é capaz de detetar não só odores provenientes do processo de cozedura mas também odores como tabaco, etc. De uma forma intuitiva e automática, ativa-se e adapta-se para limpar o ar e manter afastado qualquer odor indesejado. Disponível em dois ciclos, **Intensivo** e **Diário**, garante ar fresco e ausência de odores na cozinha, durante as tarefas diárias.



Suporte pesado com o Ciclo Intensivo

O Ciclo Intensivo fornece a potência e a tecnologia para eliminar fumos e odores intensos, extraíndo-os e refrescando o ar para proporcionar uma experiência mais fresca na cozinha. Um ciclo ainda mais intenso, para uma limpeza do ar diária mais rápida e eficiente.

Manter o ar fresco com Ciclo Diário

Por vezes, odores indesejados não são causados pelo processo de cozedura e o Ciclo Diário é a função ideal para manter a cozinha fresca, mesmo quando não está a usar os eletrodomésticos. O Ciclo Diário pode ainda ser ativado para extrair partículas provenientes dos detergentes enquanto limpa a cozinha. Extremamente silencioso e altamente eficaz.

Iluminação inteligente, emocional e funcional



A iluminação certa é essencial e a tecnologia **LightSense** da Whirlpool, com as suas soluções inteligentes, é capaz de iluminar espaços com opções para satisfazer todos os estados de espírito ou atividades, mesmo à noite. A placa de cozedura e as bancadas ficam iluminadas adequadamente, facilitando qualquer atividade, e o **LightSense** adapta o tom de luz de acordo com as preferências.



1 Iluminação personalizada

A **DimmerLight** é adequada a qualquer ocasião, emitindo um brilho intenso.

2 Iluminando as suas noites

A automática **NightLight** cria um ambiente especial, assegurando segurança na cozinha. Controlável a partir do painel, esta luz noturna é uma excelente iluminação de cortesia, com um led lateral extra, perfeito para emitir uma luz subtil na cozinha.

3 Definindo o tom

Ajuste o brilho e o tom da iluminação, para uma cozinha perfeitamente iluminada, através do **LightTone**. A temperatura das luzes LED pode ser ajustada desde o amarelo suave (1700K) ao branco brilhante (6000L). As definições de iluminação podem também ser escolhidas no painel, seleccionando a intensidade da cor para se adequar ao design da cozinha.



4 Autolight

Os modelos com conectividade têm **AutoLight**. Quando a placa de cozedura é ligada, as funções de iluminação estão a 50%. Quando a zona de cozedura é ativada, as luzes ativam-se a 100% para ajudar durante a confeção. As luzes reduzem de novo para 50% quando a placa é desligada. Quando o painel é desligado, as luzes reduzem para 25% por dois minutos, antes de se desligarem por completo.

Motor sem escovas, excepcionalmente silencioso



É comum pensar que um exaustor seja barulhento, o que se pode tornar numa distração indesejada quando cozinha com amigos ou está a conversar com os seus convidados. Fornecendo o equilíbrio ideal entre performance e silêncio, o **ZenMode** da Whirlpool garante que o exaustor é suficientemente potente para manter o ar fresco e limpo, tornando a cozinha mais silenciosa e mais agradável para cozinhar ou socializar.

Máxima performance, mínimo ruído

Com um simples toque num botão, o especial **ZenMode** garante um excelente compromisso entre extração e ruído.

Ideal para cozinhar pratos que exigem algum tempo de preparação, tais como sopas ou assados, cozinhar com companhia ou quando o silêncio marca a diferença (ex. durante uma chamada telefónica).

Tecnologia silenciosa

O motor sem escovas é uma tecnologia de motor inovadora, alimentada por ímãs permanentes e, por isso, extremamente silenciosa quando em uso. Não precisa de escovas para garantir conexões elétricas que garantam maior eficiência, maior vida útil (sem erosão da escova), baixo ruído e flexibilidade nas configurações de velocidade devido ao controlo eletrónico.



IXELIUM

Exaustores com beleza eterna

Desenvolvidos com uma nanotecnologia avançada, a tecnologia **iXelium** reveste o aço inoxidável dos exaustores da Whirlpool, tornando-os significativamente mais resistentes a riscos e à corrosão, face a um exaustor convencional. O acabamento **iXelium** garante que os exaustores não amarelecem ao longo do tempo ou quando expostos a temperaturas elevadas, tornando-os ainda mais rápidos e fáceis de limpar. Isto faz com que nunca percam o brilho, mantendo a estética única.

Performances elevadas, características incríveis

EXTRAÇÃO PERIMETRAL

O sistema de extração perimetral está disponível em alguns exaustores da Whirlpool. Um design clássico e simples que direciona eficazmente a extração do ar em direção aos contornos exteriores do exaustor, garantindo um ar sempre limpo e fresco. Desempenho de elevada performance em qualquer situação e uma superfície lisa que torna a limpeza mais fácil e simples.

Um Sistema de aspiração Eficiente

Os fumos e vapores são atraídos para os filtros dedicados na zona lateral e central, reduzindo os níveis de ruído e aumentando o desempenho em 10%. Design minimalista, silencioso, porém eficaz,



Comparado com filtros de gordura standard

OUTRAS TECNOLOGIAS



Com uma classe energética A+++, o exaustor da Whirlpool tem a melhor classe de eficiência energética atual. A nova geração de motor garante os melhores resultados de eficiência, alto desempenho e com menos consumo energético.

BOOSTER DE DUPLO NÍVEL

O Booster de nível duplo garante a potência extra necessária para a extração de odores e vapores intensos, por exemplo quando a comida está a queimar. Com dois níveis capazes de extrair até 800m³/h, o ar é limpo mais rapidamente, poupando tempo e energia. Quando o booster é selecionado, o exaustor passa para um nível intenso durante o período de tempo necessário até voltar ao nível anteriormente usado.

INDICADORES DO FILTRO DE SATURAÇÃO

Para um exaustor seguro e eficiente, os filtros de gordura e carbono devem ser substituídos ou limpos periodicamente, de acordo com o modelo. Os exaustores equipados têm um indicador especial do filtro de saturação, que notifica sempre que é necessário substituir ou lavar o filtro. Graças a este sistema, o exaustor notifica automaticamente sempre que for necessária alguma manutenção.

FILTRO DE GORDURA

O filtro de gordura é uma barreira especial da filtragem do ar situado na entrada no exaustor. O filtro pode ser feito de diferentes materiais. Os mais comuns são feitos de material sintético, que tem de ser substituído periodicamente, ou metal lavável. Os últimos exaustores estão equipados com painéis GFA, fáceis de remover e lavar, constituídos por alumínio no interior ou com painéis GFI, possíveis de lavar na máquina de lavar loiça, com defletores em aço inoxidável que tornam a parte visível sempre brilhante.



Exaustor vertical, sem mais gotas

O exaustor vertical é a solução ideal para todos os amantes de comida que gostam de preparar pratos elaborados que necessitam de um período prolongado de cozedura. A superfície em vidro e o chassis são revestidos com uma película especial que previne a condensação, reduzindo a diferença de temperatura entre a placa e o exaustor. Além disso, como não há condensação, a limpeza torna-se ainda mais simples.



SISTEMA ANTI-CONDENSAÇÃO: FUNCIONAMENTO AUTOMÁTICO

O sistema de anti-condensação funciona tanto no modo manual como no automático. Se o exaustor for desligado sem cancelar a opção, o sistema ativa-se automaticamente. Os modelos equipados com este extra têm a saída de ar colocada na parte superior e na parte traseira do exaustor. A saída clássica é usada no modo de filtragem e de extração, com uma chaminé exposta.

A saída traseira inovadora permite ao exaustor trabalhar no modo de extração ao conectá-lo a uma conduta de exaustão que esteja colocada na parede, na qual o exaustor está instalado.



TBox Slim e Downdraft, desenho essencial e compacto

A Whirlpool apresenta duas combinações com um design vanguardista e performance premium, que permitem poupar espaço.

O exaustor TBox Slim oferece a combinação perfeita entre performance e elegância, exclusivamente desenhada para a Whirlpool. Um design compacto e plano, com uma profundidade de 30 cm, graças ao perfeito alinhamento entre a chaminé e o corpo.

Apenas 30 cm de profundidade



O exaustor Downdraft (de bancada), com 90 cm de largura, é convenientemente colocado na bancada. O design minimalista e o aço inoxidável escovado em preto combina com qualquer outro eletrodoméstico da W Collection, enquanto a sua incrível capacidade de extração permite eliminar os odores, fumos e vapores da placa, garantindo um ar puro e limpo na cozinha. Fácil de usar, o painel levanta quando o extrator está operacional e volta a baixar quando não está a ser utilizado.



WDO 93F B K W Collection



- Exaustor de bancada de 90 cm
- 1 motor
- 3 velocidades
- **Comandos Touch Control**
- 2 filtros antigordura
- **Classe energética: B**
- Classe energética ventilação: B
- Classe energética de filtragem: C
- Características de extração:
 - Velocidade mín. 304 m³/h / Potência sonora: 54 dBA
 - Velocidade máx. 603 m³/h / Potência sonora: 68 dBA

Acabamento: Preto

Acessório para Modo de Recirculação:
• See You Kit W DO F1 (852900901010)

12NC: 859991532660

Dimensões:
870 x 860 x 400 mm
(altura x largura x profundidade)

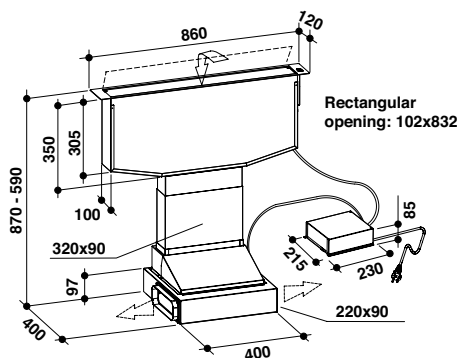

reddot award 2018
winner



WHSS 90F LT C K W Collection



- Exaustor decorativo de 90 cm
- **6th Sense Live (Conectividade)**
- **Tecnologia 6° SENTIDO** (sensores que ajustam automaticamente a potência de extração)
- **1 Motor Brushless** (sem escovas, mais silencioso)
- Velocidade Contínua com Slider
- **Comandos Touch Control**
- 2 filtros antigordura de alumínio
- Indicador de filtro saturado
- Aspiração perimetral
- Iluminação LED
- **ZenMode (Equilíbrio perfeito entre performance e silêncio)**
- **CookSense (Sensor que adapta a potência)**
- **AirSense (Sensor de purificação do ar)**
- **LightSense (Luz de presença)**
- **Classe energética: A++**
- Classe energética ventilação: A
- Classe energética iluminação: C
- Classe energética de filtragem: D
- Características modo recirculação:
 - Velocidade mín. 224 m³/h / Potência sonora: 50 dBA
 - Velocidade máx. 669 m³/h / Potência sonora: 61 dBA
- Características modo extração:
 - Velocidade mín. 240 m³/h / Potência sonora: 43 dBA
 - Velocidade máx. 779 m³/h / Potência sonora: 57 dBA

Acabamento: Preto com friso em inox, revestido com iXelium

12NC: 859991547200

Dimensões:
1100-1295 x 898 x 320 mm
(altura x largura x profundidade)

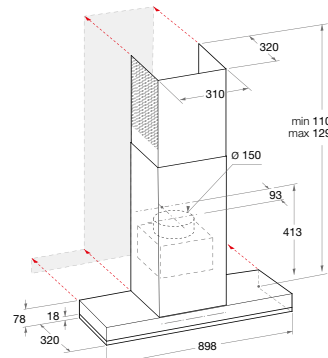

reddot award 2018
winner



WHVS 90F LT A K W Collection



- Exaustor vertical de 90 cm
- **Tecnologia 6° SENTIDO** (sensores que ajustam automaticamente a potência de extração)
- **Sistema anticondensação**
- **1 Motor Brushless** (sem escovas, mais silencioso)
- Velocidade Contínua com Slider
- **Comandos Touch Control**
- 1 filtro antigordura de alumínio
- Indicador de filtro saturado
- Aspiração perimetral
- Iluminação LED
- **ZenMode (Equilíbrio perfeito entre performance e silêncio)**
- **CookSense (Sensor que adapta a potência)**
- **AirSense (Sensor de purificação do ar)**
- **LightSense (Luz de presença)**
- **Classe energética: A++**
- Classe energética ventilação: A
- Classe energética iluminação: D
- Classe energética de filtragem: E
- Características modo recirculação:
 - Velocidade mín. 208 m³/h / Potência sonora: 54 dBA
 - Velocidade máx. 537 m³/h / Potência sonora: 66 dBA
- Características modo extração:
 - Velocidade mín. 240 m³/h / Potência sonora: 40 dBA
 - Velocidade máx. 801 m³/h / Potência sonora: 55 dBA

Acabamento: Preto com friso em Inox

12NC: 859991532640

Dimensões:
526 x 898 x 369 mm
(altura x largura x profundidade)

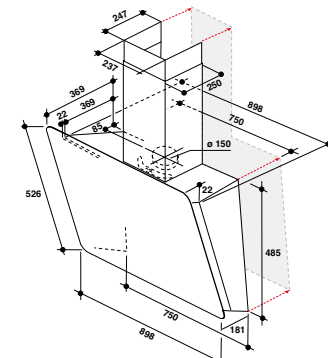

AKR 504 IX



- Exaustor ilha de 100 cm
- **Tecnologia 6° SENTIDO** (sensores que ajustam automaticamente a potência de extração)
- 1 motor
- 4 Velocidades
- **Comandos Touch Control**
- 3 filtros antigordura de alumínio
- Iluminação LED
- **Classe energética: B**
- Classe energética ventilação: B
- Classe energética iluminação: A
- Classe energética de filtragem: C
- Características modo recirculação:
 - Velocidade mín. 251 m³/h / Potência sonora: 66 dBA
 - Velocidade máx. 343 m³/h / Potência sonora: 72 dBA
- Características modo extração:
 - Velocidade mín. 304 m³/h / Potência sonora: 51 dBA
 - Velocidade máx. 581 m³/h / Potência sonora: 69 dBA

Acabamento: Inox com painel de Vidro Preto

12NC: 857850401000

Dimensões:
670-1100 x 1000 x 600 mm
(altura x largura x profundidade)

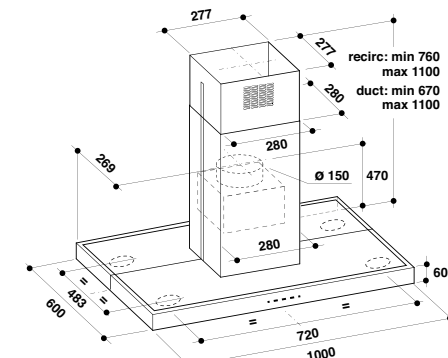



WHBS 92F LT K W Collection



- Exaustor decorativo de 90 cm
- **Tecnologia 6° SENTIDO** (sensores que ajustam automaticamente a potência de extração)
- 1 motor
- 7 Velocidades
- **Comandos Touch Control**
- 3 filtros antigordura de alumínio
- Indicador de filtro saturado
- Iluminação LED
- **ZenMode (Equilíbrio perfeito entre performance e silêncio)**
- **CookSense (Sensor que adapta a potência)**
- **Classe energética: A**
- Classe energética ventilação: A
- Classe energética iluminação: A
- Classe energética de filtragem: C
- Características modo recirculação:
 - Velocidade mín. 75 m³/h / Potência sonora: 43 dBA
 - Velocidade máx. 386 m³/h / Potência sonora: 73 dBA
- Características modo extração:
 - Velocidade mín. 135 m³/h / Potência sonora: 38 dBA
 - Velocidade máx. 464 m³/h / Potência sonora: 62 dBA

Acabamento: Inox com painel de Vidro Preto

12NC: 859991542360

Dimensões:

620-1140 x 898 x 455,5 mm
(altura x largura x profundidade)

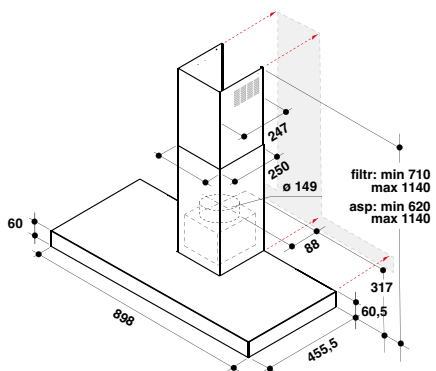

WHBS 62F LT K W Collection



- Exaustor decorativo de 60 cm
- **Tecnologia 6° SENTIDO** (sensores que ajustam automaticamente a potência de extração)
- 1 motor
- 7 Velocidades
- **Comandos Touch Control**
- 2 filtros antigordura de alumínio
- Indicador de filtro saturado
- Iluminação LED
- **ZenMode (Equilíbrio perfeito entre performance e silêncio)**
- **CookSense (Sensor que adapta a potência)**
- **Classe energética: A**
- Classe energética ventilação: A
- Classe energética iluminação: A
- Classe energética de filtragem: A
- Características modo recirculação:
 - Velocidade mín. 75 m³/h / Potência sonora: 43 dBA
 - Velocidade máx. / Potência sonora: 73 dB
- Características modo extração:
 - Velocidade mín. 135 m³/h / Potência sonora: 38 dBA
 - Velocidade máx. 430 m³/h / Potência sonora: 62 dB

Acabamento: Inox com painel de Vidro Preto

12NC: 859991542390

Dimensões:

620-1140 x 598 x 455,5 mm
(altura x largura x profundidade)

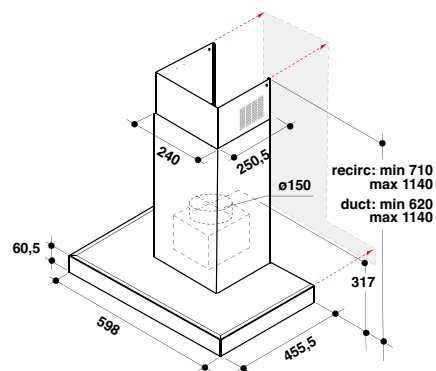

WHBS 93 F LE X W Collection



- Exaustor decorativo de 90 cm
- 1 motor
- 4 Velocidades
- Controlo Electrónico
- 3 filtros antigordura de alumínio
- Iluminação LED
- **ZenMode (Equilíbrio perfeito entre performance e silêncio)**
- **Classe energética: B**
- Classe energética ventilação: B
- Classe energética iluminação: A
- Classe energética de filtragem: C
- Características modo extração:
 - Velocidade mín. 105 m³/h / Potência sonora: 35 dBA
 - Velocidade máx. 713 m³/h / Potência sonora: 60 dBA

Acabamento: Inox

12NC: 859991549880

Dimensões:

630-1125 x 898 x 450 mm
(altura x largura x profundidade)

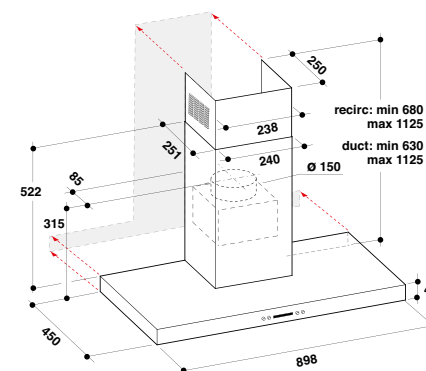

WHBS 63 F LE X W Collection



- Exaustor decorativo de 60 cm
- 1 motor
- 4 Velocidades
- Controlo Electrónico
- 2 filtros antigordura de alumínio
- Iluminação LED
- **ZenMode (Equilíbrio perfeito entre performance e silêncio)**
- **Classe energética: B**
- Classe energética ventilação: B
- Classe energética iluminação: A
- Classe energética de filtragem: C
- Características modo extração:
 - Velocidade mín. 105 m³/h / Potência sonora: 35 dBA
 - Velocidade máx. 713 m³/h / Potência sonora: 60 dBA

Acabamento: Inox

12NC: 859991549980

Dimensões:

707-1148 x 598 x 450 mm
(altura x largura x profundidade)

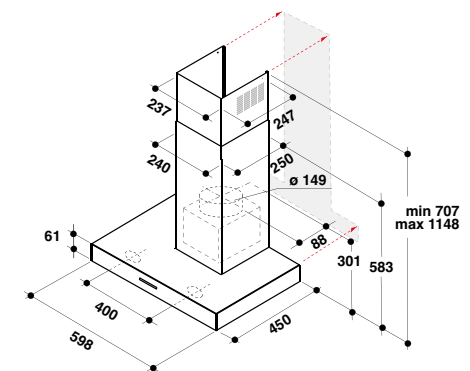



AKR 855/1 G WH



- Exaustor vertical de 80 cm
- 1 motor
- 3 Velocidades
- **Controlo Eletrónico**
- 2 filtros antigordura de alumínio
- Iluminação LED
- **Classe energética: B**
- Classe energética ventilação: B
- Classe energética iluminação: A
- Classe energética de filtragem: E
- Características modo recirculação:
 - Velocidade mín. 221 m³/h / Potência sonora: 56 dBA
 - Velocidade máx. 415 m³/h / Potência sonora: 71 dBA
- Características modo extração:
 - Velocidade mín. 256 m³/h / Potência sonora: 54 dBA
 - Velocidade máx. 625 m³/h / Potência sonora: 65 dBA

Acabamento: Branco

12NC: 859991550230

Dimensões:

548 x 798 x 331 mm
(altura x largura x profundidade)

Kit Chaminé

AMC 072 -12NC 852907201000

Disponível mediante pedido

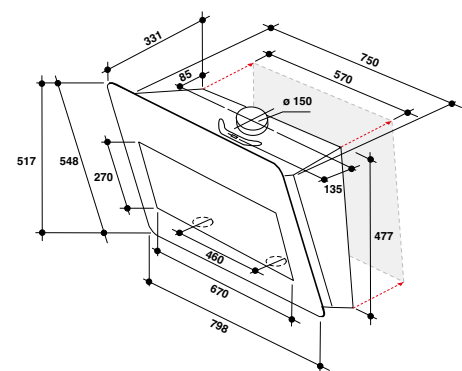

AKR 473/1 IX



- Exaustor telescópico de 90 cm
- 1 motor
- 3 Velocidades
- **Controlo Eletrónico**
- 2 filtros antigordura de alumínio
- Iluminação LED
- **Classe energética: B**
- Classe energética ventilação: B
- Classe energética iluminação: C
- Classe energética de filtragem: C
- Características modo recirculação:
 - Velocidade mín. 222 m³/h / Potência sonora: 57 dBA
 - Velocidade máx. 419 m³/h / Potência sonora: 68 dBA
- Características modo extração:
 - Velocidade mín. 288 m³/h / Potência sonora: 50 dBA
 - Velocidade máx. 603 m³/h / Potência sonora: 66 dBA

Acabamento: Inox

12NC: 859991551320

Dimensões:

301 x 898 x 280 mm
(altura x largura x profundidade)

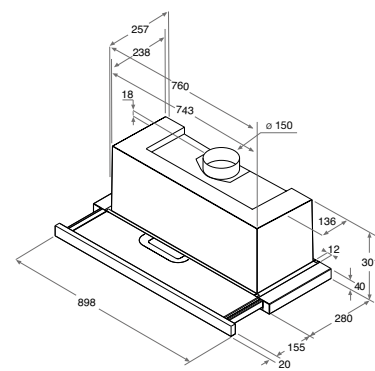

AKR 749/1 IX



- Exaustor telescópico de 60 cm
- 1 motor
- 3 Velocidades
- **Controlo Mecânico**
- 2 filtros antigordura de alumínio
- Iluminação LED
- **Classe energética: D**
- Classe energética ventilação: E
- Classe energética de iluminação: D
- Classe energética de filtragem: D
- Características modo recirculação:
 - Velocidade mín. 65 m³/h / Potência sonora: 57 dBA
 - Velocidade máx. 125 m³/h / Potência sonora: 68 dBA
- Características modo extração:
 - Velocidade mín. 125 m³/h / Potência sonora: 46 dBA
 - Velocidade máx. 304 m³/h / Potência sonora: 62 dBA

Acabamento: Inox

12NC: 859991551230

Dimensões:

180 x 598 x 280 mm
(altura x largura x profundidade)

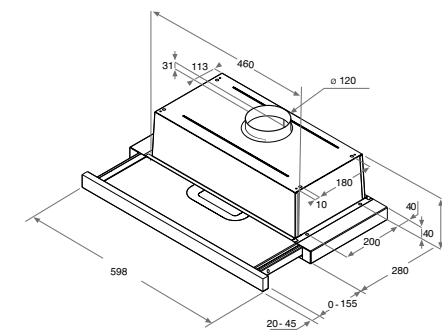

WSLK 66/1 AS X



- Exaustor convencional de 60 cm
- 1 motor
- 3 Velocidades
- **Controlo Mecânico**
- 1 filtro antigordura de alumínio
- Iluminação LED
- **Classe energética: C**
- Classe energética ventilação: D
- Classe energética iluminação: D
- Classe energética de filtragem: C
- Características modo recirculação:
 - Velocidade mín. 65 m³/h / Potência sonora: 68 dBA
 - Velocidade máx. 85 m³/h / Potência sonora: 74 dBA
- Características modo extração:
 - Velocidade mín. 175 m³/h / Potência sonora: 51 dBA
 - Velocidade máx. 384 m³/h / Potência sonora: 69 dBA

Acabamento: Inox

12NC: 859991551350

Dimensões:

133 x 599 x 510 mm
(altura x largura x profundidade)

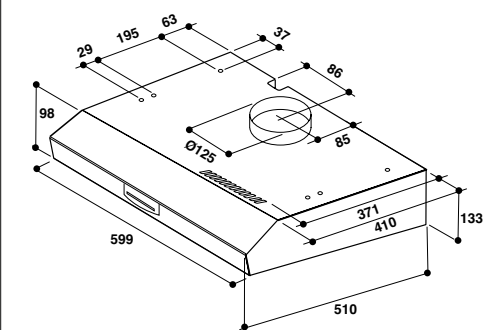

MÁQUINAS DE LAVAR LOIÇA

Um conceito mais claro de lavagem da loiça

Ideias brilhantes, para loiças brilhantes. Isto é o que torna a nossa linha de máquinas de lavar loiça única e inigualável.

Produtos inteligentes e eficientes, com um design elegante e ergonómico, para um desempenho extraordinário, lavagem após lavagem. Os gastos de água e energia são significativamente reduzidos e a loiça fica sempre perfeitamente limpa.





Mantenha-se conectado à sua Máquina de Lavar Louça

Com a nova tecnologia **6thSenseLive**, pode monitorizar a sua máquina de lavar loiça em qualquer lugar e a qualquer hora. Através da App, descubra os melhores programas e opções para alcançar os melhores resultados.

Com apenas um toque, agende o seu ciclo favorito e programe-o remotamente para iniciar durante o período de tarifa energética mais baixa. Consulte informação sobre a duração e consumos, compare ciclos e escolha a melhor solução para economizar tempo e dinheiro. Acesse ainda a dicas e tutoriais úteis para tirar o maior partido da sua máquina.

Monitorize e Controle

Controle e monitorize a sua máquina de lavar loiça em qualquer lugar. Selecione e crie os seus ciclos, inicie e pare a máquina. Verifique o progresso e receba notificações quando o ciclo terminar.

Receba alertas do seu eletrodoméstico, por exemplo, quando este necessita da manutenção do filtro.

Uso Diário

Iniciar um novo ciclo nunca foi tão fácil. Defina os detalhes manualmente ou tenha assistência na seleção do ciclo. Poderá ainda usar um ciclo utilizado recentemente dos seus favoritos.

Funções Extra

Programe ciclos, com 48 horas de antecedência, para conseguir gerir melhor o seu tempo ou para iniciar no horário de tarifa mais baixa. Defina a dureza da água ou agende a manutenção da sua máquina.





Desfrute de uma experiência suprema de lavagem e secagem em apenas 1h¹

A tecnologia 6º SENTIDO deteta e monitoriza o nível de sujidade graças aos sensores inteligentes, adaptando os parâmetros do ciclo e as definições do programa. Desta forma é possível ter a loiça sempre perfeitamente limpa, sem qualquer esforço e uma poupança até 50% em água e tempo.²



¹Utilizando o programa 1 Hora Wash&Dry. Com base em resultados de testes internos (Outubro 2013). A função PowerClean não pode ser usada com o programa 1 Hora Wash&Dry.
²Baseado em testes internos. Percentagem calculada com base no consumo mínimo e máximo de água e tempo do programa 6º SENTIDO.



A PRECISÃO DA LIMPEZA

A tecnologia **PowerCleanPro** assegura uma limpeza perfeita da loiça, sem pré-lavagem, mesmo com restos de comida queimada.

Além disso, os nossos suportes laterais, que definem a zona PowerClean, oferecem 30% de espaço extra para uma melhor gestão do espaço, permitindo colocar tachos e panelas de qualquer tamanho, posicionados de diferentes formas, para uma arrumação mais flexível, mas mais estável da carga.¹



PROGRAMA 1 HORA WASH&DRY

Com a tecnologia **PowerDry**, não precisa de secar a loiça com pano. Em apenas 1 hora², pode levar a loiça diretamente da máquina para a mesa, sem marcas de água ou anéis de vapor nos plásticos.



¹Em modelos selecionados.

²Resultados baseados em testes comparando o desempenho do programa 1 Hora de modelos comparáveis de classe A+++ disponíveis no mercado (Janeiro 2016). Os modelos de classe A++ ou inferior podem apresentar resultados diferentes.

Supreme Clean, avançada e intuitiva



Descubra como as novas Máquinas de Lavar Louça W Collection Supreme Clean são simples e intuitivas, muito fáceis de utilizar.

Assuma o controlo total do ciclo de lavagem da sua máquina, mesmo à distância, graças à App **6thSenseLive**. Receba um aviso sempre que a máquina necessita de manutenção ou quando ocorre uma falha. Para além disso, tem acesso a conselhos e sugestões sobre a melhor maneira de cuidar da sua máquina de lavar louça.



DISPLAY COLORIDO 4,5"

O **MySmartDisplay** é um ecrã colorido e de alta definição, com imagens e animações e de utilização fácil e intuitiva. Tem WiFi incorporado, oferecendo todas as vantagens da conectividade. O display duplo, com botões touch no topo, torna a programação fácil. O display frontal mostra o estado do ciclo e oferece feedback durante o processo de lavagem da louça.



GLASS PROTECT

Um acessório dedicado, no cesto inferior da máquina, e um ciclo dedicado, asseguram um desempenho de lavagem e secagem extraordinário para a louça de vidro. Graças à solução flexível, consegue acomodar uma grande variedade de copos de vidro, incluindo as flutes de champanhe e os copos de pé alto. Este acessório, rebatível, está integrado no cesto inferior, para minimizar o espaço ocupado e libertar até 100% do espaço que não seja necessário.



ILUMINAÇÃO INTERIOR

A máquina de lavar louça W Collection está equipada com 4 LEDs, localizados nos pontos mais estratégicos do interior da máquina, que iluminam e melhoram a visibilidade interior. Uma brilhante solução que não só facilita o manuseamento da louça e a manutenção, como contribui também para o design premium da máquina de lavar louça, tanto por dentro como por fora.



INDICADOR LUMINOSO NO CHÃO

A máquina de lavar louça está equipada com um indicador luminoso emitido em direção ao chão, que informa sobre o estado do ciclo.

O indicador pode ser desativado ou usado em dois modos.

Modo 1

O indicador permanece aceso durante o ciclo e pisca no final do ciclo (definido por defeito).

Modo 2

Quando o ciclo inicia, o indicador luminoso acende-se por uns segundos, permanece desligado durante o ciclo e pisca no final do mesmo.

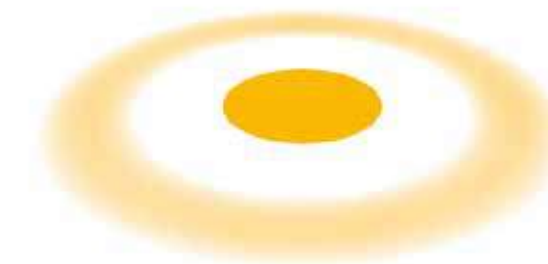

Novo design premium e máxima flexibilidade de arrumação.

As novas máquinas de lavar loiça da Whirlpool foram concebidas com design de ponta e componentes de alta qualidade. Isto permite uma maior robustez e ergonomia, oferecendo uma grande flexibilidade de espaço, graças ao terceiro cesto modular e ao sistema lift-up.

Todos os modelos foram desenhados para oferecer uma interação fácil e agradável, graças a toda a sua estrutura interior intuitiva.



ATÉ 14 CONJUNTOS

As novas máquinas de lavar loiça da Whirlpool permitem acomodar até 14 conjuntos, graças ao 3º cesto modular que oferece uma maior flexibilidade na acomodação da loiça.

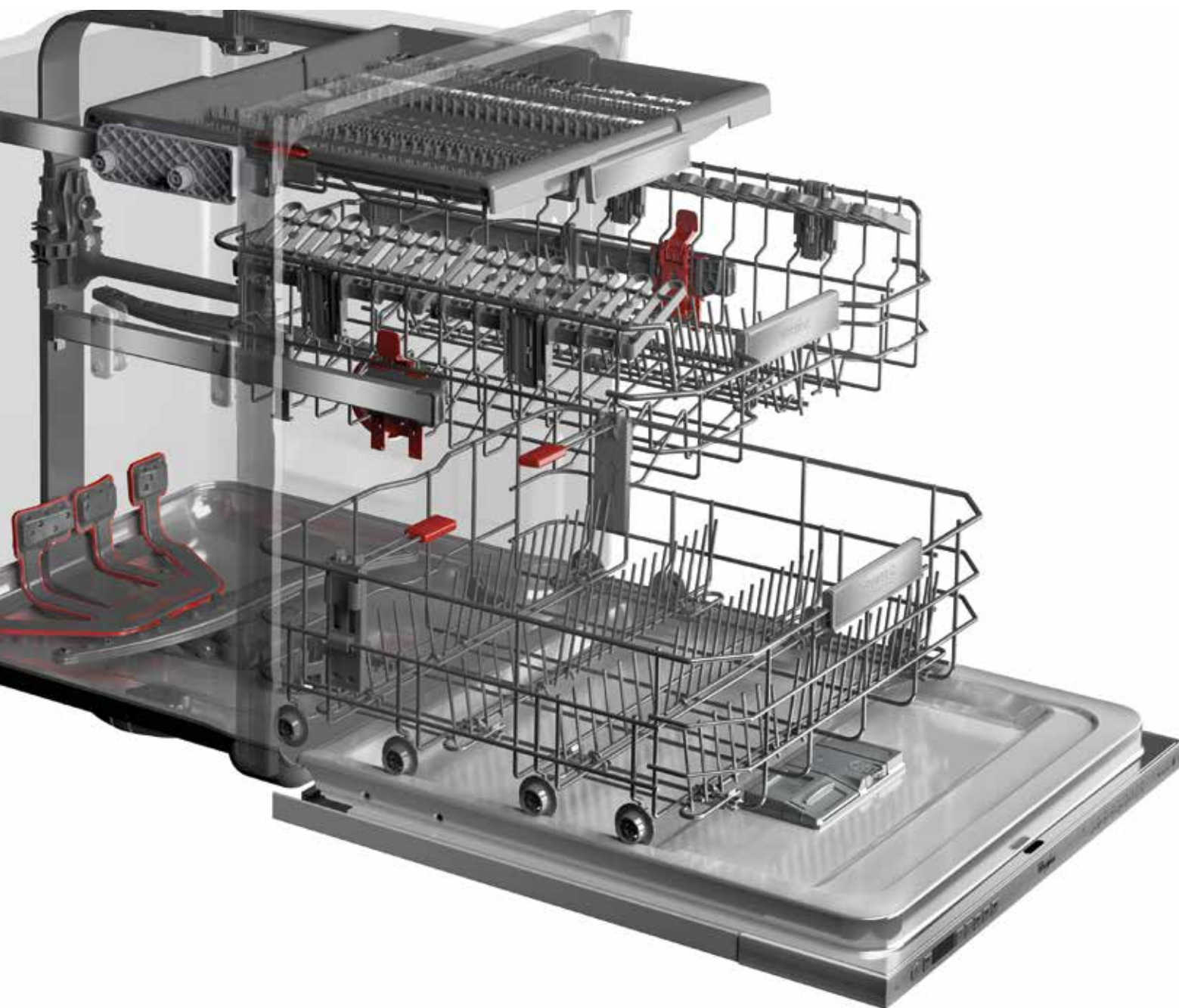

3º CESTO MODULAR

Com o 3º cesto inovador, pode acomodar itens mais altos no cesto superior. Flexibilidade máxima adaptada às suas necessidades.



GUIAS TELESCÓPICAS

As guias telescópicas permitem uma fácil extração do cesto superior, para colocar e retirar a loiça facilmente e com total estabilidade.

GRELHAS REBATÍVEIS

Para satisfazer todas as necessidades, o cesto superior tem agora grelhas rebatíveis que permitem acomodar loiça de média e pequena dimensão. As grelhas rebatíveis do cesto inferior possibilitam a acomodação de loiça de maior dimensão, como painéis.

CUBA EM INOX

A cuba da máquina de lavar loiça é 100% inox. Este material de longa duração assegura os melhores resultados de lavagem e secagem, com máxima higiene.

SISTEMA DE SEGURANÇA HIDRÁULICA AQUASTOP

Uma eletroválvula bloqueia a entrada de água pelo tubo externo, em caso de rutura da mangueira que está no seu interior. De seguida, a água é escoada até ao compartimento inferior da máquina, onde o flutuador ativa o alarme de falha e o Aquastop. A entrada de água é bloqueada e esta é escoada para fora da máquina.

SISTEMA DE SEGURANÇA HIDRÁULICA OVERFLOW

Sistema que deteta fugas de água pela cuba e impede inundações. Em caso de rutura da cuba, a água escoar para o compartimento inferior da máquina, onde o flutuador ativa o alarme de falha e o escoamento da água para fora da máquina.

PUXADOR PREMIUM EM INOX

Os puxadores dos cestos em inox têm um design robusto e ergonómico, oferecendo uma funcionalidade imbatível.

SISTEMA LIFT-UP

O sistema lift-up, disponível em toda a gama de loiça, permite elevar ou descer o cesto superior até 3,5 cm. Desta forma, pode obter mais espaço no cesto inferior, para colocar itens maiores e gerir da melhor forma todo o espaço interior da máquina de lavar loiça.

WATER STOP

No caso de haver uma mudança súbita na pressão da água ou uma fuga, o sistema **Water Stop** fecha a torneira e corta de imediato a entrada de água.

SENSOR DE SEGURANÇA

As máquinas de lavar loiça da Whirlpool usam sistemas tecnologicamente avançados: o novo **Sensor de Segurança** intervém em caso de espuma ou de bloqueio de um filtro. Controla a velocidade do motor e a entrada de água para solucionar o problema, sem interromper o ciclo de lavagem.



WFF 4033 DLTG X @ W Collection



- Máquina de lavar loiça de livre instalação 60 cm
- 6th Sense Live (Conectividade)
- Tecnologia PowerDry
- Tecnologia 6° SENTIDO PowerCleanPRO (Sensores que regulam a pressão da água)
- 14 conjuntos
- 11 programas
- Classe energética: A+++
- Display TFT 4'5" (My Smart Display)
- Início diferido
- Indicadores de falta de sal e abrillantador
- Glass Protect
- Iluminação interior
- Terceiro cesto modular
- Cesto superior extraível e regulável em altura
- Opção Multizona (lavagem de um só cesto)
- Opção Turbo
- Programa 1H Wash&Dry
- Segurança hidráulica antifugas: Aquastop
- Consumo de água: 9,5L

Acabamento: Inox/Painel Preto com friso inox

12NC: 869991540880

Dimensões:
850 x 600 x 590 mm
(altura x largura x profundidade)



WFO 3033 DL X Supreme Clean



- Máquina de lavar loiça de livre instalação 60 cm
- Tecnologia PowerDry
- Tecnologia 6° SENTIDO PowerCleanPRO (Sensores que regulam a pressão da água)
- 14 conjuntos
- 11 programas
- Classe energética: A+++
- Display digital
- Início diferido
- Indicadores de falta de sal e abrillantador
- Terceiro cesto modular
- Cesto superior extraível e regulável em altura
- Opção Multizona (lavagem de um só cesto)
- Opção Turbo
- Programa 1H Wash&Dry
- Segurança hidráulica antifugas: Aquastop
- Consumo de água: 9,5L

Acabamento: Inox/Painel Preto com friso inox

12NC: 869991000860

Dimensões:
850 x 600 x 590 mm
(altura x largura x profundidade)



WFO 3033 DL Supreme Clean

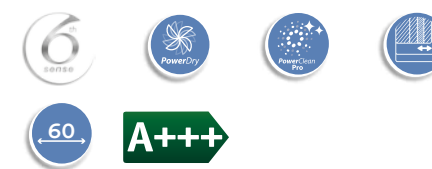

- Máquina de lavar loiça de livre instalação 60 cm
- Tecnologia PowerDry
- Tecnologia 6° SENTIDO PowerCleanPRO (Sensores que regulam a pressão da água)
- 14 conjuntos
- 11 programas
- Classe energética: A+++
- Display digital
- Início diferido
- Indicadores de falta de sal e abrillantador
- Terceiro cesto modular
- Cesto superior extraível e regulável em altura
- Opção Multizona (lavagem de um só cesto)
- Opção Turbo
- Programa 1H Wash&Dry
- Segurança hidráulica antifugas: Aquastop
- Consumo de água: 9,5L

Acabamento: Branco/Painel Silver com friso inox

12NC: 869991022590

Dimensões:
850 x 600 x 590 mm
(altura x largura x profundidade)



WFC 3C24 PF X Supreme Clean



- Máquina de lavar loiça de livre instalação 60 cm
- Tecnologia 6° SENTIDO PowerCleanPRO (Sensores que regulam a pressão da água)
- 14 conjuntos
- 8 programas
- Classe energética: A++
- Display digital
- Início diferido
- Indicadores de falta de sal e abrillantador
- Terceiro cesto
- Cesto superior extraível e regulável em altura
- Opção Multizona (lavagem de um só cesto)
- Segurança hidráulica antifugas: Aquastop
- Consumo de água: 9,5L

Acabamento: Inox/Painel Preto com friso inox

12NC: 869991013900

Dimensões:
850 x 600 x 590 mm
(altura x largura x profundidade)



WFC 3C24 PF Supreme Clean



- Máquina de lavar loiça de livre instalação 60 cm
- **Tecnologia 6º SENTIDO PowerCleanPRO**
(Sensores que regulam a pressão da água)
- 14 conjuntos
- 8 programas
- **Classe energética: A++**
- Display digital
- Início diferido
- Indicadores de falta de sal e brilhantador
- **Terceiro cesto**
- Cesto superior extraível e regulável em altura
- Opção Multizona (lavagem de um só cesto)
- Segurança hidráulica antifugas: Aquastop
- Consumo de água: 9,5L

Acabamento: Branco/Painel Branco com friso inox

12NC: 869991013740

Dimensões:

850 x 600 x 590 mm
(altura x largura x profundidade)



WFC 3C26 P X Supreme Clean



- Máquina de lavar loiça de livre instalação 60 cm
- **Tecnologia 6º SENTIDO PowerCleanPRO**
(Sensores que regulam a pressão da água)
- 14 conjuntos
- 8 programas
- **Classe energética: A++**
- Display digital
- Início diferido
- Indicadores de falta de sal e brilhantador
- **Cesto para talheres**
- Cesto superior extraível e regulável em altura
- Opção Multizona (lavagem de um só cesto)
- Segurança hidráulica antifugas: Overflow
- Consumo de água: 9,5L

Acabamento: Inox/Painel Preto com friso inox

12NC: 869991001800

Dimensões:

850 x 600 x 590 mm
(altura x largura x profundidade)



WFC 3C26 P Supreme Clean



- Máquina de lavar loiça de livre instalação 60 cm
- **Tecnologia 6º SENTIDO PowerCleanPRO**
(Sensores que regulam a pressão da água)
- 14 conjuntos
- 8 programas
- **Classe energética: A++**
- Display digital
- Início diferido
- Indicadores de falta de sal e brilhantador
- **Cesto para talheres**
- Cesto superior extraível e regulável em altura
- Opção Multizona (lavagem de um só cesto)
- Segurança hidráulica antifugas: Overflow
- Consumo de água: 9,5L

Acabamento: Branco/Painel Branco com friso inox

12NC: 869991017150

Dimensões:

850 x 600 x 590 mm
(altura x largura x profundidade)



WSFO 3T223 P Supreme Clean



- Máquina de lavar loiça de livre instalação 45 cm
- **Tecnologia 6º SENTIDO PowerCleanPRO**
(Sensores que regulam a pressão da água)
- 10 conjuntos
- 7 programas
- **Classe energética: A++**
- Início diferido
- Indicadores de falta de sal e brilhantador
- **Cesto para talheres**
- Cesto superior extraível e regulável em altura
- Opção Meia Carga
- Opção Multizona (lavagem de um só cesto)
- Segurança hidráulica antifugas: Aquastop
- Consumo de água: 9L

Acabamento: Branco/Painel Preto com friso inox

12NC: 869991552600

Dimensões:

850 x 450 x 590 mm
(altura x largura x profundidade)



WIF 4043 DLGT E
W Collection



- Máquina de lavar loiça de encastre total de 60 cm
- Tecnologia PowerDry
- Tecnologia 6° SENTIDO PowerCleanPRO (Sensores que regulam a pressão da água)
- 14 conjuntos
- 11 programas
- **Classe energética: A+++ -10%**
- Display digital
- Início diferido
- Indicadores de falta de sal e abrilhantador
- **Indicador luminoso LED interior e no chão**
- **Glass Protect**
- **Iluminação interior**
- **Indicador luminoso LED no chão**
- **Terceiro cesto modular**
- Cesto superior extraível e regulável em altura
- Opção Multizona (lavagem de um só cesto)
- Opção Turbo
- **Programa 1H Wash&Dry**
- Segurança hidráulica antifugas: Aquastop
- Consumo de água: 9,5L

Acabamento: Preto

12NC: 869991532620

Dimensões:
820-900 x 598 x 555 mm
(altura x largura x profundidade)

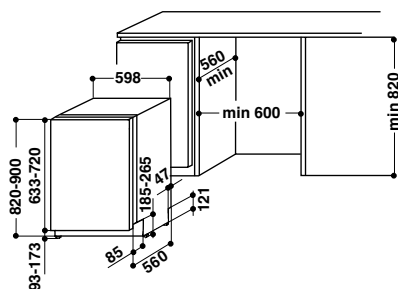

WIO 3033 DEL
Supreme Clean



- Máquina de lavar loiça de encastre total de 60 cm
- Tecnologia PowerDry
- Tecnologia 6° SENTIDO PowerCleanPRO (Sensores que regulam a pressão da água)
- 14 conjuntos
- 11 programas
- **Classe energética: A+++**
- Display digital
- Início diferido
- Indicadores de falta de sal e abrilhantador
- **Indicador luminoso LED no chão**
- **Terceiro cesto modular**
- Cesto superior extraível e regulável em altura
- Opção Multizona (lavagem de um só cesto)
- Opção Turbo
- **Programa 1H Wash&Dry**
- Segurança hidráulica antifugas: Aquastop
- Consumo de água: 9,5L

Acabamento: Inox

12NC: 869991016790

Dimensões:
820-900 x 598 x 555 mm
(altura x largura x profundidade)

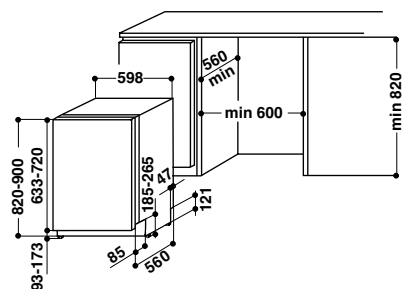

WIC 3C26 PF
Supreme Clean



- Máquina de lavar loiça de encastre total de 60 cm
- Tecnologia 6° SENTIDO PowerCleanPRO (Sensores que regulam a pressão da água)
- 14 conjuntos
- 8 programas
- **Classe energética: A++**
- Display digital
- Início diferido
- Indicadores de falta de sal e abrilhantador
- **Terceiro Cesto**
- Cesto superior extraível e regulável em altura
- Opção Multizona (lavagem de um só cesto)
- Opção Turbo
- Segurança hidráulica antifugas: Aquastop
- Consumo de água: 9,5L

Acabamento: Silver

12NC: 869991009470

Dimensões:
820-900 x 598 x 555 mm
(altura x largura x profundidade)

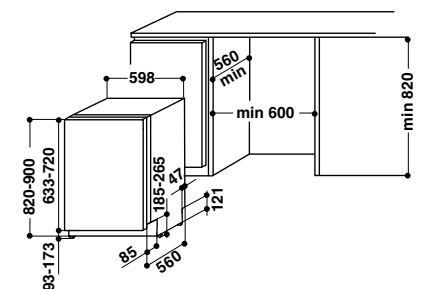

WIE 2B16



- Máquina de lavar loiça de encastre total de 60 cm
- 13 conjuntos
- 6 programas
- **Classe energética: A+**
- Indicadores de falta de sal e abrilhantador
- **Cesto para talheres**
- Cesto superior extraível e regulável em altura
- Opção Meia Carga
- Segurança hidráulica antifugas: Overflow
- Consumo de água: 12L

Acabamento: Branco

12NC: 869991008700

Dimensões:
820-900 x 598 x 555 mm
(altura x largura x profundidade)

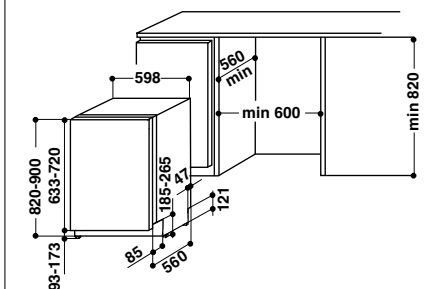

WBC 3C26 X
Supreme Clean



- Máquina de lavar loiça de encastre parcial de 60 cm
- Tecnologia 6° SENTIDO
- 14 conjuntos
- 8 programas
- **Classe energética: A++**
- Display digital
- Início diferido
- Indicadores de falta de sal e abrilhantador
- **Cesto para talheres**
- Cesto superior extraível e regulável em altura
- Opção Multizona (lavagem de um só cesto)
- Segurança hidráulica antifugas: Overflow
- Consumo de água: 9,5L

Acabamento: Inox

12NC: 869991001710

Dimensões:
820-900 x 598 x 555 mm
(altura x largura x profundidade)

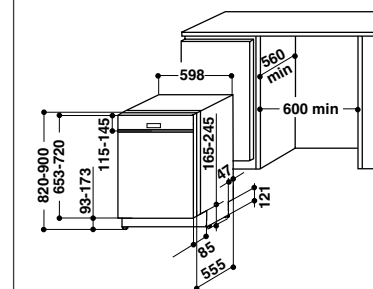

MÁQUINAS DE LAVAR ROUPA

Cuidado total da roupa

Preservar a roupa na sua condição original enquanto preserva as cores, formas e fibras é o mínimo esperado de uma máquina de alto nível. O nosso compromisso constante não só ajuda os consumidores a cuidar do que mais amam, como oferece a liberdade de uma nova experiência de tratamento da roupa.

Isto é possível graças a tecnologias avançadas que asseguram desempenhos excepcionais, silenciosos e energeticamente eficientes.





Mantenha-se conectado à sua Máquina de Lavar Roupa

Com a App **6thSenseLive**, você é o elemento central da sua casa, com liberdade para planejar a sua vida da melhor forma, mantendo a roupa sob controle em qualquer lugar e a qualquer hora.

A Máquina de Lavar Roupa W Collection facilitará as suas tarefas, oferecendo-lhe tempo para o que realmente importa.

Personalize programas e crie alertas de rotinas de lavagem para o lembrar dos seus horários habituais de lavagem. Com a app **6thSenseLive** tem acesso a tutoriais e a informação detalhada sobre cada ciclo, como os consumos de água, energia e custo.



Monitorize e Controle

Controle e monitorize a sua máquina de lavar roupa em qualquer lugar. Selecione e crie os seus ciclos, inicie e pare a máquina. Verifique o progresso e receba notificações quando o ciclo terminar.

Receba alertas do seu eletrodoméstico, por exemplo, quando este necessita da manutenção do filtro.

Uso Diário

Iniciar um novo ciclo nunca foi tão fácil. Defina os detalhes manualmente ou tenha assistência na seleção do ciclo. Repita o último ciclo usado.

Funções Extra

Programe ciclos, com 48 horas de antecedência, para conseguir gerir melhor o seu tempo ou para iniciar no horário de tarifa energética mais baixa. Defina a dureza da água ou agende a manutenção da sua máquina.



Conecte-se a uma experiência inteligente 6º Sentido



A máquina de lavar roupa W Collection oferece uma nova experiência de lavagem assistida, mais intuitiva que nunca. Controle a sua máquina até remotamente, com a App **6thSenseLive**. Uma tecnologia intuitiva da Whirlpool que permite monitorizar a máquina a qualquer hora e a partir de qualquer lugar.



Programar a máquina de lavar roupa tornou-se tão simples como intuitivo, com o **MySmartDisplay**. O display touch avançado ajuda o consumidor a seleccionar o ciclo perfeito e a criar um novo programa, de acordo com os hábitos diários. O **MySmartDisplay** define automaticamente os parâmetros de lavagem (tempo, temperatura e intensidade) de acordo com a escolha do consumidor. Guarda automaticamente os programas mais utilizados. E, para aqueles que procuram uma experiência de lavagem totalmente adaptada ao seu estilo de vida, o **MySmartDisplay** permite criar programas personalizados e guardá-los como favoritos.



Dosagem perfeita, sem preocupações



NÃO PRECISA DE ADICIONAR DETERGENTE EM CADA LAVAGEM

Adicionar detergente deixou de ser uma tarefa difícil, com o **PrecisionDose**. Basta encher o reservatório de grande capacidade na sua totalidade e a máquina irá dosear a quantidade certa de detergente de acordo com o programa seleccionado. O sistema de auto-dosagem inteligente assegura até 50 ciclos¹ até ser necessário adicionar mais detergente. Graças aos sensores 6º SENTIDO, a tecnologia **PrecisionDose** assegura a utilização da dose certa de detergente em cada lavagem, otimizando o enxaguamento e permitindo poupar até 12L de detergente por ano².



Reservatório de detergente

Reservatório de amaciador

Para uma dosagem automática de amaciador ou uma maior quantidade de detergente. Neste caso, a máquina fará até 50 ciclos, utilizando toda a quantidade disponível.



ADICIONE ROUPA DURANTE O CICLO

Pare o ciclo e junte as peças em falta, com o 6º SENTIDO **Garments+**. No início do programa de lavagem, um ícone dedicado aparecerá no ecrã, indicando a possibilidade de pausar a máquina e adicionar peças de roupa esquecidas, de qualquer tamanho. Enquanto o ícone estiver aceso, a porta poderá ser aberta na sua totalidade. Esta pausa não põe em causa a performance de lavagem.

¹ Utilizando os dois reservatórios, com um total de 1500 ml, com uma carga de 5kg (normativa carga Algodão de acordo com a IEC 60456 Standard) e uma concentração de detergente de 4X (Mid 20 < ml < 35) conseguimos atingir os 50 ciclos.

² Comparado com uma máquina de lavar roupa Whirlpool tradicional sem a tecnologia PrecisionDose, com uma carga de 4kg, com detergente concentrado e um nível de sujidade médio, considerando uma família de 4 pessoas.

Supreme Care, Uma nova era de cuidado da roupa



As novas máquinas de lavar roupa Supreme Care têm um design elegante e resultados de lavagem extraordinários. Estão equipadas com o melhor da tecnologia 6º SENTIDO, para tratar cada peça de roupa da forma mais adequada e com um cuidado extremo. A **tecnologia 6º SENTIDO** é perfeita para satisfazer as necessidades dos consumidores, tornando o seu dia a dia mais fácil e permitindo-lhes fazer algo que não podiam fazer antes: lavar a roupa à noite é apenas um exemplo das infinitas possibilidades que as Supreme Care oferecem, para libertar o seu precioso tempo.



ZenTechnology

Menos vibrações significa menos ruído, permitindo-lhe ter a máquina a trabalhar durante a noite.



App 6th SenseLive

Controlo remoto da sua máquina de lavar roupa em qualquer lugar.



A máquina de lavar roupa mais silenciosa¹



Há momentos na vida em que o silêncio não é apenas importante, é essencial. Momentos em que precisamos de silenciar todo o ruído que perturba o nosso dia a dia e de nos concentrarmos no que realmente importa. É por isso que, nos dias de hoje, valorizamos o silêncio como nunca. Especialmente em casa, no que toca a eletrodomésticos. O silêncio é um dos principais fatores de compra e, depois da compra, é uma das principais razões da satisfação do consumidor. Um claro sinal de qualidade superior.



A máquina de lavar roupa Supreme Care está equipada com o motor mais silencioso: o motor de alta performance Direct Drive está diretamente ligado ao tambor, sem as tradicionais correias. O design lateral em forma de U minimiza a propagação horizontal, vertical e circular do ruído durante a fase de centrifugação. Menos vibração significa menos ruído, permitindo colocar a máquina a lavar a qualquer hora, mesmo durante a noite.



MÁQUINAS DE LAVAR ROUPA

¹ Baseado no nível de ruído de centrifugação declarado pelos concorrentes a 1400 rpm ou superior (dados Outubro 2018). Referente ao modelo Whirlpool FSCR 80430.



PRECISO E PODEROSO

O **PrecisionClean** é a combinação de duas tecnologias exclusivas que asseguram resultados de lavagem sempre perfeitos, poupando até 20 litros¹ de água durante cada lavagem e permitindo chegar até à classe de eficiência A+++ -60%.

SPRAY WASH

A água e o detergente são injetados diretamente no tambor, permitindo melhorar a eficiência, ao diminuir a quantidade de água necessária para a lavagem.

SPRAY RINSE

A água entra no tambor através de um spray durante a primeira fase de enxaguamento, enquanto que na segunda fase, o spray da mistura concentrada de água e amaciador penetra nas fibras da roupa, melhorando a eficácia do enxaguamento.

TOTAL CONTROLO DE LAVAGEM

A avançada tecnologia do EcoMonitor deteta a utilização de energia prevista para o ciclo ou opção selecionada. Deste modo, é possível alterar o programa do ciclo e também selecionar o menor consumo de energia na lavagem. Esta é a melhor solução para economizar recursos, respeitando também o ambiente.



MAIOR PRECISÃO DE LIMPEZA, COM MENOS ÁGUA

O **PrecisionDose**, juntamente com a tecnologia 6º SENTIDO, assegura a utilização da dose certa de detergente em cada lavagem, otimizando o enxaguamento e permitindo poupar até 12 litros² de detergente por ano.

A tecnologia 6º SENTIDO liberta a quantidade certa de detergente e amaciador de acordo com o tipo de tecido e peso da roupa, nível de sujidade, dureza da água e concentração do detergente.

¹No programa ECO Cotton, comparando com uma máquina equivalente Whirlpool, sem PrecisionClean (Cap. carga 10kg).

²Comparado com uma máquina de lavar roupa Whirlpool tradicional sem a tecnologia PrecisionDose, com uma carga de 4kg, com detergente concentrado e um nível de sujidade médio, considerando uma família de 4 pessoas.



CUIDADO PERSONALIZADO DOS TECIDOS

A tecnologia 6º SENTIDO **SoftMove** trata os tecidos com extremo cuidado, sem comprometer os resultados de limpeza e preservando as cores, tornando a roupa mais duradoura. Os sensores inteligentes do tambor sentem a carga e ajustam o consumo de energia, poupando água, energia e tempo.

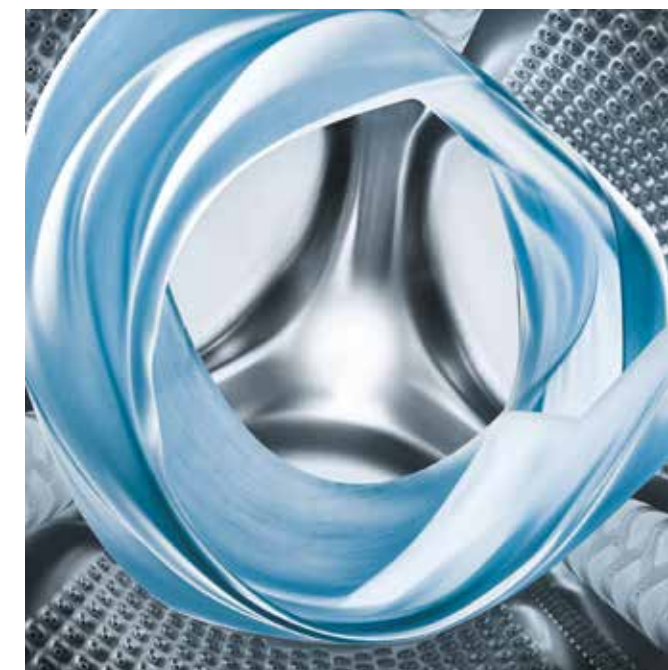

MOVIMENTOS PERSONALIZADOS DO TAMBOR, PARA UM CUIDADO ESPECIALIZADO DA SUA ROUPA

Grças ao inovador sistema **Wave Motion Plus**, o tambor da máquina de lavar roupa foi desenhado para adaptar automaticamente o seu movimento e velocidade à carga, adaptando o ciclo de lavagem, para um cuidado personalizado da roupa. Com um conjunto de programas especificamente projetados para cuidar das formas e cores e graças ao **WaveSpinning**, todo e qualquer movimento é seguido por uma fase de relaxamento em que as fibras podem respirar. A opção **Cores 15°** evita qualquer desbotamento da cor, ao adicionar o amaciador durante a fase de pré-lavagem. A opção BioStain15° remove as nódoas biológicas usando água fria durante a fase da molha. O acabamento a quente completa o ciclo de lavagem com um enxaguamento a 40°C que relaxa as fibras, preparando-as para uma secagem perfeita. E quando o ciclo termina, a opção **FreshCare** movimenta a roupa gentilmente até 6 horas após o final do ciclo, para evitar rugas e formação de bactérias.



ALGODÃO
Efeito mecânico forte com pausas curtas. Para algodões, brancos e roupa de cama.



CORES CLARAS E ESCURAS
Balanço perfeito entre resultados e cuidado. Enxaguamento longo, de forma a minimizar os efeitos da fricção.



LÃ
Os movimentos suaves evitam o enrrugar das lãs.



SINTÉTICOS
A roupa é movimentada verticalmente, entre pausas.



CORES 15°
O movimento assimétrico distribui eficazmente a roupa no tambor, para atingir uma performance de 40°C, a apenas 15°C.



DELICADOS
Efeito lento, rotativo e suave, para o melhor cuidado da roupa delicada.

ZENTechnology

O motor mais silencioso do mercado¹



SILÊNCIO ZENSACIONAL

O novo design e o motor, diretamente ligado ao tambor, fazem da Supreme Care a máquina de lavar roupa mais silenciosa do mercado, com um nível de ruído de apenas 66 dBA na centrifugação. O baixo ruído permite-lhe ter a máquina a trabalhar durante a noite. A vibração mínima e o silêncio são os resultados da combinação perfeita entre o motor, o design e a gestão do ruído.

MOTOR ZEN

O motor sem escovas e sem correias está diretamente ligado ao tambor, não só para oferecer máximo silêncio, mas também para oferecer uma performance avançada enquanto cuida da sua roupa. Isto permite definir e adaptar com precisão a movimentação do tambor ao tipo de tecidos e tamanho das peças. Para além disso, a ausência de componentes delicadas como as correias garantem uma maior fiabilidade.

O motor ZEN tem **20 anos de garantia.**



DESIGN ZEN

A Supreme Care da Whirlpool apresenta um design robusto: a parte lateral e traseira foram desenhadas para minimizar a vibração e conseqüente ruído. Ao mesmo tempo, a forma das laterais reduz a difusão do ruído multidirecional resultante da centrifugação.



MÁQUINAS DE LAVAR ROUPA



RUÍDO MÍNIMO

A tecnologia 6º SENTIDO ajusta os parâmetros durante as fases de lavagem e centrifugação, para minimizar o nível de ruído durante todo o ciclo. Para além disso, o resultado final é melhorado, devido a um conjunto de inovações: o novo design da gaveta de detergentes retém todo o ruído no interior, os amortecedores direcionam a vibração para as laterais da máquina e a base especial minimiza o ruído, difundido principalmente a partir da base da máquina.

¹Baseado no nível de ruído de centrifugação declarado pelos concorrentes a 1400 rpm ou superior (dados Outubro 2018). Referente ao modelo Whirlpool FSCR 80430.



FRR12451 W Collection



- Máquina de lavar roupa de livre instalação
- Motor de indução Zen Direct Drive
- Cap. Carga **12 kg** / Centrif. Variável máx. **1400 rpm**
- Classe energética: **A+++ -50%**
- **6th Sense Live (Conectividade)**
- Tambor de 77 litros
- **Display TFT 4.5" (My Smart Display)**
- **Tecnologia 6° SENTIDO** (sensores de regulação de água, tempo e energia)
- **Tecnologia Soft Move** (movimentação adaptada ao tipo de tecido)
- **Tecnologia Precision Clean**
- **Tecnologia Precision Dose**
- **Eco Monitor** (indicador de consumo energético)
- **Eco Dose** (assistente de dosagem)
- **Tecnologia Garments+** (permite pausar o ciclo para acrescentar roupa)
- **Programas especiais:** Camisas, Bebê, Jeans (ganga), Desporto, Edredões, Roupa de cama, Tapetes de casa de banho/cozinha, Roupa de animais domésticos, Roupa de jardinagem/externo e Fatos de banho
- **Opções:** Pré-lavagem, **FreshCare**, Sujidade intensiva, Enxaguamento intensivo/extra, Engomagem fácil, Temperatura e Centrifugar
- Abertura de porta 33 cm

Acabamento: Branco

12NC: 859200238010

Dimensões:

850 x 595 x 720 mm
(altura x largura x profundidade)



FSCR 12434 Supreme care



- Máquina de lavar roupa de livre instalação
- Motor de indução Zen Direct Drive
- Cap. Carga **12 kg** / Centrif. Variável máx. **1400 rpm**
- Classe energética: **A+++ -60%**
- **6th Sense Live (Conectividade)**
- Tambor de 77 litros
- Display digital touch LED
- **Tecnologia 6° SENTIDO** (sensores de regulação de água, tempo e energia)
- **Tecnologia Soft Move** (movimentação adaptada ao tipo de tecido)
- **Tecnologia Precision Clean**
- **Tecnologia Precision Dose**
- **Eco Monitor** (indicador de consumo energético)
- **Eco Dose** (assistente de dosagem)
- **Programas especiais:** Camisas, Bebê, Jeans (ganga), Desporto, Edredões, Roupa de cama, Caxemira e Carga Mini
- **Opções:** Pré-lavagem, Acabamento Quente, **Bio Stain 15°, Cores 15°, FreshCare**, Sujidade intensiva, Enxaguamento intensivo/extra, Rápido, Temperatura, Centrifugar e Parar Enxaguamento
- Abertura de porta 35 cm

Acabamento: Branco

12NC: 859207938010

Dimensões:

850 x 595 x 700 mm
(altura x largura x profundidade)



FSCR 10425 Supreme care



- Máquina de lavar roupa de livre instalação
- Motor de indução Zen Direct Drive
- Cap. Carga **10 kg** / Centrif. Variável máx. **1400 rpm**
- Classe energética: **A+++ -20%**
- Tambor de 64 litros
- Display digital touch LED
- **Tecnologia 6° SENTIDO** (sensores de regulação de água, tempo e energia)
- **Tecnologia Soft Move** (movimentação adaptada ao tipo de tecido)
- **Eco Dose** (assistente de dosagem)
- **Programas:** Algodão Eco, Algodão, Mista, Sintéticos, Delicados, Lã, Rápido 30', Cores, Centrifugação, Enxaguamento+ Centrifugação
- **Opções:** Pré-lavagem, Acabamento Quente, **Bio Stain 15°, Cores 15°, FreshCare**, Sujidade intensiva, Enxaguamento intensivo/extra, Rápido, Refrescar, Temperatura, Centrifugar e Parar Enxaguamento
- Abertura de porta 35 cm

Acabamento: Branco

12NC: 859991530540

Dimensões:

850 x 595 x 640 mm
(altura x largura x profundidade)



FSCR 90421 Supreme care



- Máquina de lavar roupa de livre instalação
- Motor de indução Zen Direct Drive
- Cap. Carga **9 kg** / Centrif. Variável máx. **1400 rpm**
- Classe energética: **A+++ -20%**
- Tambor de 58 litros
- Display digital touch LED
- **Tecnologia 6° SENTIDO** (sensores de regulação de água, tempo e energia)
- **Tecnologia Soft Move** (movimentação adaptada ao tipo de tecido)
- **Eco Dose** (assistente de dosagem)
- **Programas:** Algodão Eco, Algodão, Mista, Sintéticos, Delicados, Lã, Rápido 30', Cores, Centrifugação, Enxaguamento+ Centrifugação
- **Opções:** Pré-lavagem, Acabamento Quente, **Bio Stain 15°, Cores 15°, FreshCare**, Sujidade intensiva, Enxaguamento intensivo/extra, Rápido, Temperatura, Centrifugar e Parar Enxaguamento
- Abertura de porta 35 cm

Acabamento: Branco

12NC: 859991530530

Dimensões:

850 x 595 x 640 mm
(altura x largura x profundidade)



FSCR 80422S Supreme care



- Máquina de lavar roupa de livre instalação
- Motor de indução Zen Direct Drive
- Cap. Carga **8kg** / Centrif. Variável máx. **1400 rpm**
- Classe energética: **A+++ -10%**
- Tambor de 55 litros
- Display digital touch LED
- **Tecnologia 6º SENTIDO** (sensores de regulação de água, tempo e energia)
- **Tecnologia Soft Move** (movimentação adaptada ao tipo de tecido)
- **Eco Dose** (assistente de dosagem)
- **Programas:** Algodão Eco, Algodão, Mista, Sintéticos, Delicados, Lã, Rápido 30', Cores, Centrifugação, Enxaguamento+Centrifugação
- **Opções:** Pré-lavagem, Acabamento Quente, **Bio Stain 15º**, **Cores 15º**, **FreshCare**, Sujidade intensiva, Enxaguamento intensivo/extra, Rápido, Temperatura, Centrifugar e Parar Enxaguamento
- Abertura de porta 35 cm

Acabamento: Silver

12NC: 859991548960

Dimensões:

850 x 595 x 610 mm
(altura x largura x profundidade)



FSCR 80430 Supreme care



- Máquina de lavar roupa de livre instalação
- Motor de indução Zen Direct Drive
- Cap. Carga **8kg** / Centrif. Variável máx. **1400 rpm**
- Classe energética: **A+++ -50%**
- Tambor de 55 litros
- Display digital touch LED
- **Tecnologia 6º SENTIDO** (sensores de regulação de água, tempo e energia)
- **Tecnologia Soft Move** (movimentação adaptada ao tipo de tecido)
- **Eco Dose** (assistente de dosagem)
- **Programas especiais:** Camisas, Bebê, Jeans (ganga), Desporto, Edredões, Roupa de cama, Caxemira e Carga Mini
- **Opções:** Pré-lavagem, Acabamento Quente, **Bio Stain 15º**, **Cores 15º**, **FreshCare**, Sujidade intensiva, Enxaguamento intensivo/extra, Rápido, Temperatura, Centrifugar e Parar Enxaguamento
- Abertura de porta 35 cm

Acabamento: Branco

12NC: 859207538010

Dimensões:

850 x 595 x 610 mm
(altura x largura x profundidade)



Novas máquinas de lavar roupa FreshCare+

Descubra o prestígio da Black Line



A INTELIGÊNCIA POR TRÁS DOS RESULTADOS DE LAVAGEM PERFEITOS

As novas máquinas de lavar roupa **FreshCare+ Black Line** oferecem a solução ideal para manter as suas roupas suaves e frescas dentro da máquina, até 6 horas após o fim do ciclo.

A tecnologia 6º SENTIDO deteta automaticamente o peso da carga e adapta os parâmetros de lavagem mais adequados para resultados perfeitos, com otimização de recursos.

Após selecionar o programa desejado, a máquina de lavar roupa utiliza sensores e algoritmos para reconhecer a quantidade de roupa e adapta automaticamente a temperatura, nível de água e a velocidade do motor. Isto garante uma lavagem perfeita com eficiência de tempo, energia e água.



UM NOVO CONCEITO DE FRESCURA

O novo sistema FreshCare+ mantém a roupa fresca quando o ciclo de lavagem termina. Esta tecnologia inibe a proliferação dos principais odores, mesmo quando a roupa é deixada dentro da máquina durante várias horas. Se não tiver tempo para retirar a roupa da máquina ou planeia sair, este sistema é ideal para garantir que a roupa fica **fresca e suave dentro da máquina até 6h após o fim do ciclo**.

O ciclo FreshCare+ massaja a roupa suavemente, com movimentos bidirecionais lentos, alternados com jatos de vapor regulares. Isto possibilita a circulação do ar dentro das fibras para prevenir maus odores e manter o nível certo de humidade da roupa.

O FreshCare+ pode ser selecionado* ao definir os parâmetros de lavagem ou durante o ciclo de lavagem. Pode também ser interrompido a qualquer momento.



CUIDADO PERSONALIZADO DE TODOS OS TECIDOS

Graças ao sistema **SoftMove**, o tambor faz uma série de movimentos adaptados ao tipo de tecido e a cada fase do ciclo. O sistema contempla até 6 diferentes movimentos adaptados, com diferentes durações, assegurando um excelente cuidado das fibras, formas e cores da roupa. Basta apenas escolher um dos 14 programas disponíveis, todos perfeitamente desenhados para satisfazer todas as necessidades de lavagem diárias: desde a roupa mais resistente, como a ganga, à mais delicada, como lã e seda.



LAVAGEM PERFEITA A APENAS 15°C*

Procura roupas limpas e cores brilhantes? O ciclo **Cores 15°** é capaz de lhe oferecer isso a apenas a 15°C, garantindo um desempenho eficaz, semelhante a uma lavagem a 40°C. Graças ao sistema **SoftMove** e à movimentação adaptada do tambor, as roupas movem-se espaçadamente dentro da máquina, para uma melhor absorção do detergente. O resultado é uma lavagem mais eficaz, mesmo a uma baixa temperatura.



PODER DE LAVAGEM ADAPTADO ÀS SUAS NECESSIDADES

A opção **Clean+** permite personalizar o poder de limpeza de acordo com o nível de sujidade e com as suas necessidades diárias, no que toca ao cuidado da roupa. Dependendo do nível de sujidade da roupa, é possível escolher entre o nível Intensivo, Diário ou Rápido.



MOTOR AVANÇADO PARA DESEMPENHO DE LONGA DURAÇÃO

Um motor de indução de longa duração, extremamente silencioso e avançado, instalado no coração da máquina, assegura uma grande durabilidade da sua máquina de lavar roupa e é altamente eficiente. A Whirlpool oferece **10 anos de garantia no motor SenselInverter**.

*Não compatível com os programas de roupa delicada e edredões.

* Comparado com o ciclo misto (40oC/59') com meia carga



FWG91284WB SPT FreshCare+ Black Line



- Máquina de lavar roupa de livre instalação
- Motor de indução Sense Inverter
- Cap. Carga **9 kg** / Centrif. Variável máx. **1200 rpm**
- **Classe energética: A+++ -10%**
- Tambor de 62 litros
- Display Big Digit
- **Tecnologia 6º SENTIDO** (sensores de regulação de água, tempo e energia)
- **Tecnologia Soft Move** (movimentação adaptada ao tipo de tecido)
- **FreshCare+**: roupa fresca e suave até 6h após o fim do ciclo
- **Programas especiais: Cores 15º**, Jeans (ganga), Desporto e Edredões
- **Opções: FreshCare+**, Enxaguamento intensivo/extra, **Clean+**, Temperatura e Centrifugar
- Abertura de porta 34 cm

Acabamento: Branco

12NC: 859991574670

Dimensões:

845 x 595 x 630 mm
(altura x largura x profundidade)



FWG81284SB SP FreshCare+ Black Line



- Máquina de lavar roupa de livre instalação
- Motor de indução Sense Inverter
- Cap. Carga **8 kg** / Centrif. Variável máx. **1200 rpm**
- **Classe energética: A+++ -10%**
- Tambor de 62 litros
- Display Big Digit
- **Tecnologia 6º SENTIDO** (sensores de regulação de água, tempo e energia)
- **Tecnologia Soft Move** (movimentação adaptada ao tipo de tecido)
- **FreshCare+**: roupa fresca e suave até 6h após o fim do ciclo
- **Programas especiais: Cores 15º**, Jeans (ganga), Desporto e Edredões
- **Opções: FreshCare+**, Enxaguamento intensivo/extra, **Clean+**, Temperatura e Centrifugar
- Abertura de porta 34 cm

Acabamento: Silver

12NC: 859991568360

Dimensões:

845 x 595 x 630 mm
(altura x largura x profundidade)



FWG81284WB SPT FreshCare+ Black Line



- Máquina de lavar roupa de livre instalação
- Motor de indução Sense Inverter
- Cap. Carga **8 kg** / Centrif. Variável máx. **1200 rpm**
- **Classe energética: A+++ -10%**
- Tambor de 62 litros
- Display Big Digit
- **Tecnologia 6º SENTIDO** (sensores de regulação de água, tempo e energia)
- **Tecnologia Soft Move** (movimentação adaptada ao tipo de tecido)
- **FreshCare+**: roupa fresca e suave até 6h após o fim do ciclo
- **Programas especiais: Cores 15º**, Jeans (ganga), Desporto e Edredões
- **Opções: FreshCare+**, Enxaguamento intensivo/extra, **Clean+**, Temperatura e Centrifugar
- Abertura de porta 34 cm

Acabamento: Branco

12NC: 859991574680

Dimensões:

845 x 595 x 630 mm
(altura x largura x profundidade)



FWG71284WB SPT FreshCare+ Black Line



- Máquina de lavar roupa de livre instalação
- Motor de indução Sense Inverter
- Cap. Carga **7 kg** / Centrif. Variável máx. **1200 rpm**
- **Classe energética: A+++ -10%**
- Tambor de 52 litros
- Display Big Digit
- **Tecnologia 6º SENTIDO** (sensores de regulação de água, tempo e energia)
- **Tecnologia Soft Move** (movimentação adaptada ao tipo de tecido)
- **FreshCare+**: roupa fresca e suave até 6h após o fim do ciclo
- **Programas especiais: Cores 15º**, Jeans (ganga), Desporto e Edredões
- **Opções: FreshCare+**, Enxaguamento intensivo/extra, **Clean+**, Temperatura e Centrifugar
- Abertura de porta 34 cm

Acabamento: Branco

12NC: 859991574690

Dimensões:

845 x 595 x 575 mm
(altura x largura x profundidade)



TDLR 65210



- Máquina de lavar roupa com carga superior de livre instalação
- **Motor Universal**
- Cap. Carga **6,5 kg** / Centrif. Variável máx. **1200 rpm**
- **Classe energética: A+++**
- Tambor de 42 litros
- Display LED
- **Tecnologia 6º SENTIDO** (sensores de regulação de água, tempo e energia)
- **Programas:** Diário, Algodão Eco, Algodão, Mista, Sintéticos, Delicados, Lã, Cores, Centrifugação, Enxaguamento+Centrifugação
- **Opções:** Pré-lavagem, **Cores 15º**, **FreshCare**, Enxaguamento intensivo/extra, Rápido, Temperatura e Centrifugar

Acabamento: Branco

12NC: 859330518050

Dimensões:

900 x 400 x 600 mm
(altura x largura x profundidade)

Uma solução completa de lavagem e secagem



As máquinas de lavar e secar roupa da Whirlpool foram desenvolvidas para garantir um cuidado total da roupa, num único processo. Uma solução inteligente e ecológica que minimiza a utilização de recursos através da utilização de algoritmos e sensores 6º SENTIDO, que poupam tempo, energia e água. As máquinas de lavar e secar **FreshCare+** mantêm a roupa fresca e suave até ser retirada da máquina.¹



DEPOIS DE LAVAR

O ciclo **FreshCare+** massaja suavemente a roupa até 6 horas após o fim do ciclo, através de movimentos bidirecionais suaves, e mantém-nas frescas graças à rotação do tambor e à ação do vapor. Isto previne a proliferação das principais fontes de maus odores. Depois de ativar a opção **FreshCare+**, é possível interrompe-la interagindo com painel ou abrindo a porta.



DEPOIS DE SECAR

A máquina desempenha uma ação de movimentos dedicados até 6 horas para evitar a formação de rugas nas roupas. Se a opção **FreshCare+** estiver selecionada, esta é ativada após o ciclo de secagem acabar. A máquina de lavar e secar roupa inicia movimentos bidirecionais suaves para evitar que as rugas se fixem nas peças de roupa, mesmo que não as retire da máquina após o fim do ciclo. Com o **FreshCare+** ligado poderá interromper a qualquer altura abrindo a porta ou através do display.

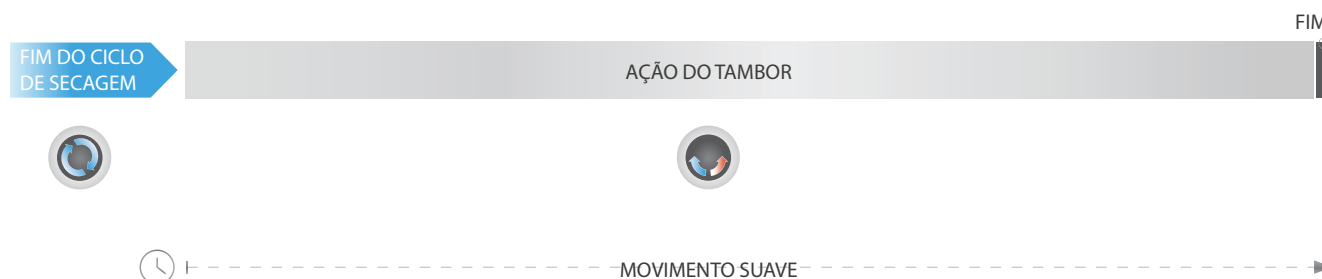

¹ A opção FreshCare+ inibe a proliferação das principais fontes de maus odores (dentro da máquina) até 6 horas após o fim do ciclo de lavagem. Não compatível com programas para tecidos delicados ou edredões.

Experiência de lavagem e secagem melhorada



LAVAGEM PERFEITA A APENAS 15° EM VEZ DE 40°C

O programa **Cores15°** garante o desempenho de uma lavagem a 40°C, a apenas 15°C. Graças ao sistema **SoftMove** e à tecnologia 6º SENTIDO, a roupa move-se livremente dentro da máquina, absorvendo melhor o detergente. O resultado é uma lavagem mais eficaz, mesmo a uma baixa temperatura, e cores duradouras.

OPÇÃO SÓ SECAR

Esta função é utilizada para secar facilmente uma carga de roupa molhada, anteriormente lavada na máquina de lavar e secar ou lavada à mão. Selecione um programa que seja compatível com a roupa que precisa de secar e, depois, prima o botão de secagem para executar o respectivo ciclo. Selecione o modo de secagem pretendido, premindo o respectivo botão. Há dois modos de secagem disponíveis: automático ou temporizado.



TECNOLOGIA SEM ESCOVAS, PARA UMA MÁQUINA DOURADORA

No coração da máquina, o motor **SenseInverter** garante longevidade e fiabilidade, graças à tecnologia sem escovas. Motor avançado para maior eficiência energética e uma performance silenciosa e duradoura. O motor **SenseInverter** tem **10 anos de garantia**.



CLASSE A-10% : POUPANÇA DE ENERGIA

O fluxo dinâmico de ar quente tem sido melhorado para maximizar a eficiência da secagem e consumir o mínimo de energia. A combinação perfeita entre um motor eficiente e um fluxo de ar melhorado garante uma melhor poupança de energia na classe A.





FWDD1071681WS EU
FreshCare+



- Máquina de lavar e secar roupa de livre instalação
- Motor de indução Sense Inverter
- Cap. Lav./Sec. **10kg/7kg** / Centrif. Variável máx. **1600 rpm**
- Classe energética: **A-10%**
- Display LCD
- **Tecnologia 6º SENTIDO** (sensores de regulação de água, tempo e energia)
- **Tecnologia Soft Move** (movimentação adaptada ao tipo de tecido)
- **FreshCare+**: roupa fresca e suave até 6h após o fim do ciclo
- **Programas especiais**: Rápido 30', Desporto, Lava&Seca 45', Lava&Seca 90', Lã, Delicados, Jeans (ganga), Edredões e **Cores 15°**
- **Opções**: FreshCare+, Temperatura, Centrifugação, Ajuste de secagem, Enxaguamento extra e Rápido

Acabamento: Branco

12NC: 869991550280

Dimensões:
850 x 595 x 605 mm
(altura x largura x profundidade)



FWDG86148W EU
FreshCare+



- Máquina de lavar e secar roupa de livre instalação
- Motor de indução Sense Inverter
- Cap. Lav./Sec. **8kg/6kg** / Centrif. Variável máx. **1400 rpm**
- Classe energética: **A**
- Display Big Digit
- **Tecnologia 6º SENTIDO**
- **Tecnologia Soft Move** (movimentação adaptada ao tipo de tecido)
- **FreshCare+**: roupa fresca e suave até 6h após o fim do ciclo
- **Programas especiais**: Rápido 30', Desporto, Lava&Seca 45', Lava&Seca 90', Lã, Delicados e **Cores 15°**
- **Opções**: FreshCare+, Temperatura, Centrifugação e Ajuste de secagem

Acabamento: Branco

12NC: 869991549350

Dimensões:
850 x 595 x 540 mm
(altura x largura x profundidade)



BI WMWG 71284E EU
FreshCare+



- Máquina de lavar roupa de encastre
- Motor de indução Sense Inverter
- Cap. Carga **7 kg** / Centrif. Variável máx. **1200 rpm**
- Classe energética: **A+++ -10%**
- Tambor de 52 litros
- Display Big Digit
- **Tecnologia 6º SENTIDO** (sensores de regulação de água, tempo e energia)
- **Tecnologia Soft Move** (movimentação adaptada ao tipo de tecido)
- **FreshCare+**: roupa fresca e suave até 6h após o fim do ciclo
- **Programas especiais**: **Cores 15°**, Jeans (ganga), Desporto e Edredões
- **Opções**: Fresh Care+, Enxaguamento intensivo/extra, **Clean+**, Temperatura e Centrifugar

Acabamento: Branco

12NC: 869991559380

Dimensões:
820-900 x 595 x 545 mm
(altura x largura x profundidade)

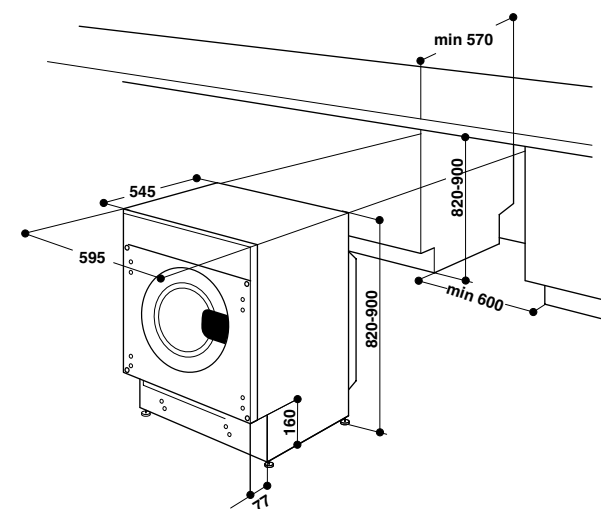

BI WDWG 75148 EU
FreshCare+



- Máquina de lavar roupa de encastre
- Motor de indução Sense Inverter
- Cap. Lav./Sec. **7kg/5kg** / Centrif. Variável máx. **1400 rpm**
- Classe energética: **B**
- Tambor de 58 litros
- Display Big Digit
- **Tecnologia 6º SENTIDO** (sensores de regulação de água, tempo e energia)
- **Tecnologia Soft Move** (movimentação adaptada ao tipo de tecido)
- **FreshCare+**: roupa fresca e suave até 6h após o fim do ciclo
- **Programas especiais**: Rápido 30', Desporto, Lava&Seca 45', Lava&Seca 90', Lã, Delicados e **Cores 15°**
- **Opções**: FreshCare+, Temperatura, Centrifugação e Ajuste de secagem

Acabamento: Branco

12NC: 869991567830

Dimensões:
820-900 x 595 x 545 mm
(altura x largura x profundidade)

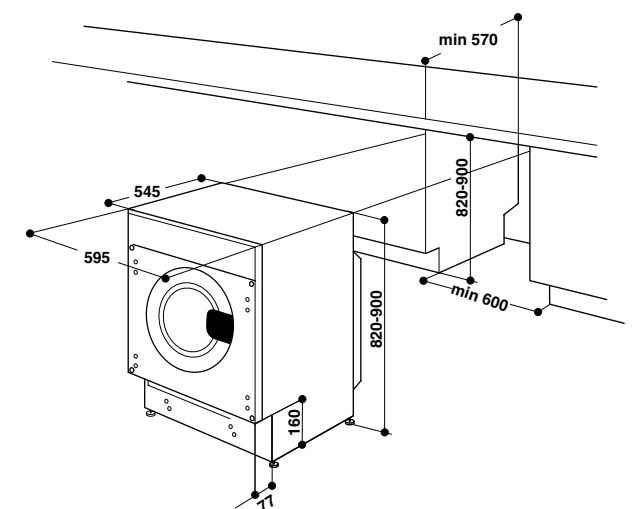

SECADORES

Cuidado total da roupa

Preservar a roupa na sua condição original enquanto preserva as cores, formas e fibras é o mínimo esperado de uma máquina de alto nível. O nosso compromisso constante não só ajuda os consumidores a cuidar do que mais amam, como oferece a liberdade de uma nova experiência de tratamento da roupa. Isto é possível graças a tecnologias avançadas que asseguram desempenhos excepcionais, silenciosos e energeticamente eficientes.





A tecnologia 6º SENTIDO oferece às roupas o cuidado que merecem

A tecnologia 6º SENTIDO combina a informação de 3 sensores físicos e detecta de forma inteligente os níveis de humidade e secagem da roupa, adaptando o ciclo automaticamente. Isto assegura o mínimo consumo de energia necessária para obter excelentes resultados de secagem e permite ao ciclo parar apenas quando toda a roupa está completamente seca.



Secagem tridimensional, poderosa e suave

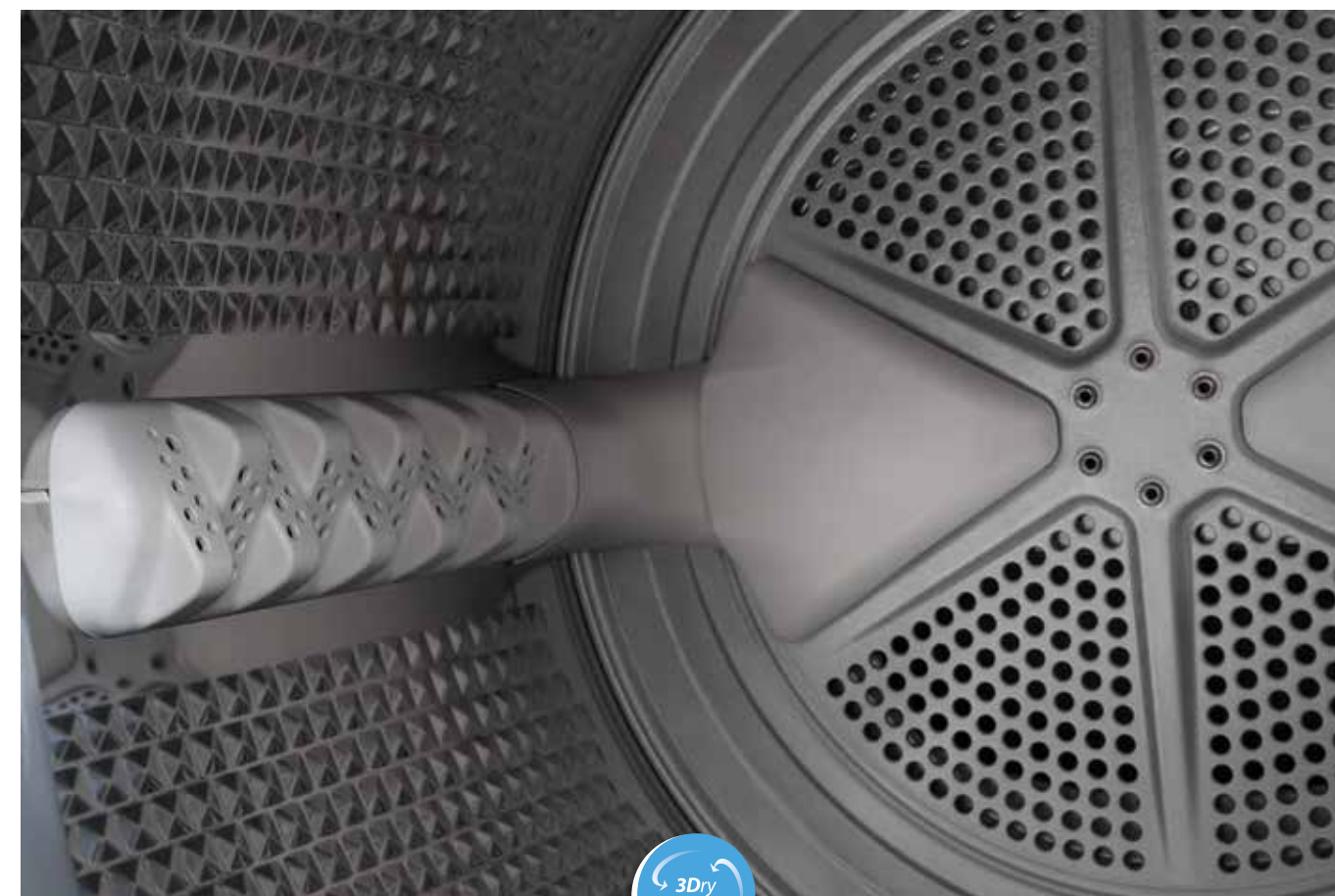

EXPERIÊNCIA DE SECAGEM 360º

O sistema de fluxo de ar Supreme Care foi especificamente concebido pela Whirlpool para oferecer o equilíbrio perfeito entre uma secagem poderosa e suave. O resultado é a **3DryTechnology**.

Agora, a secagem uniforme até dos itens mais volumosos é garantida, graças à combinação da tecnologia 6º SENTIDO e dos fluxos de ar **3DryTechnology**. O 6º SENTIDO utiliza diferentes sensores para conseguir ainda mais precisão de secagem e ajustá-la ao tipo de carga. Esta tecnologia recebe e combina a informação de três sensores físicos, de modo a criar informação adicional e gerar sensores virtuais adicionais que monitorizam o processo de secagem. Ao mesmo tempo, permite ao ciclo parar apenas quando toda a roupa está completamente seca, evitando qualquer desperdício de energia e tempo.

Os sensores trabalham com a **3DryTechnology**, permitindo ao ar quente entrar através dos orifícios traseiros do tambor e dos orifícios dos dois batentes, assegurando uma distribuição de calor delicada e mais uniforme. Isto permite uma secagem completa e uma maior precisão na duração do tempo de secagem.



Movimentação adaptada e personalizada

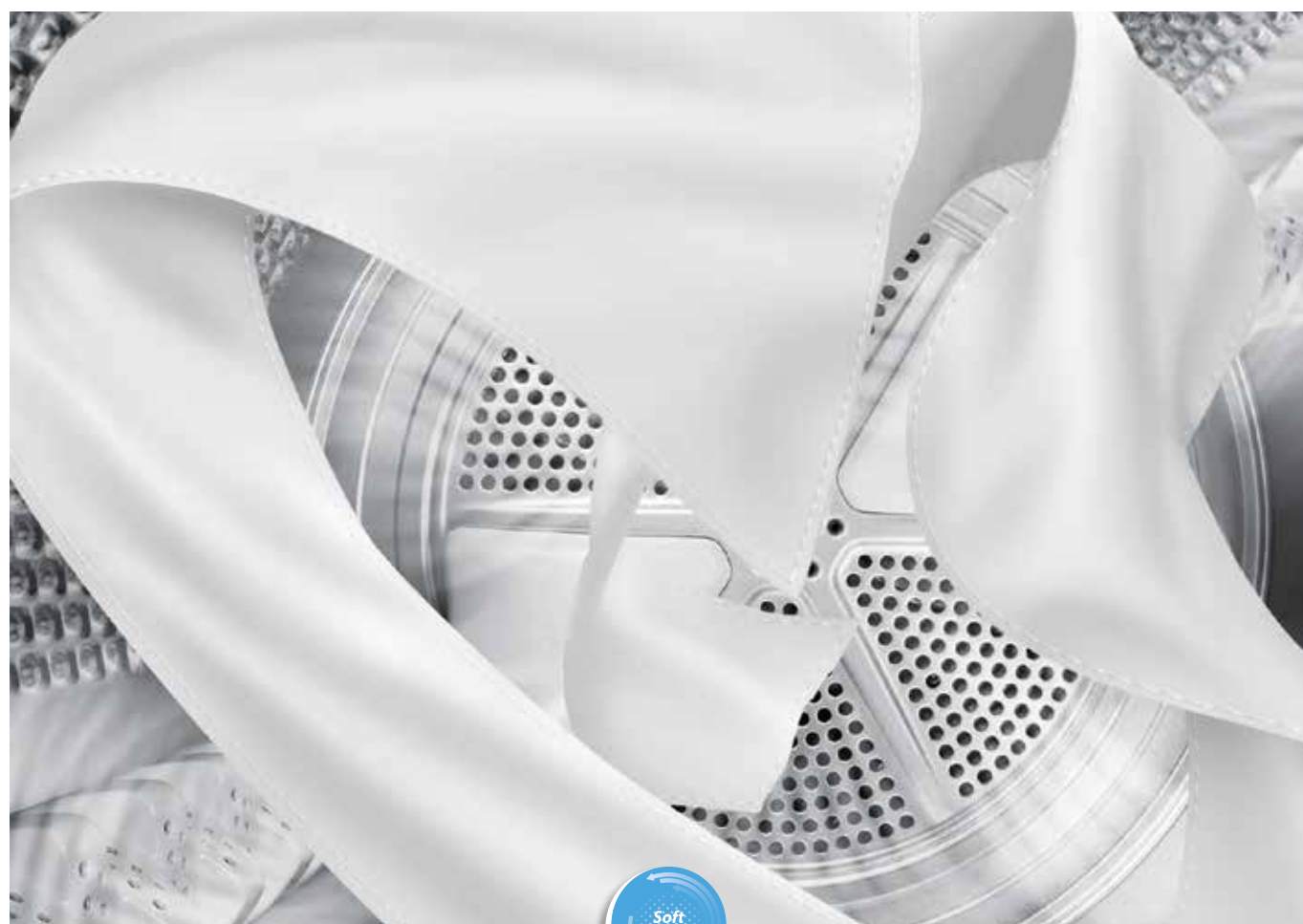

UM CUIDADO DELICADO DA ROUPA

Graças à tecnologia **SoftMove**, o sensor deteta a humidade e a temperatura e ajusta automaticamente o ciclo de secagem, para conseguir os resultados mais extraordinários.

Simultaneamente, a exclusiva tecnologia **WaveMotion** faz com que o tambor rode em duas direções: a movimentação assimétrica do tambor distribui melhor as roupas no seu interior, assegurando um melhor fluxo de ar entre as fibras, reduzindo as rugas e garantindo resultados de secagem perfeitos.

DESIGN SOFT MOVE

O design ultradimensional do tambor faz aumentar o fluxo de ar por entre a roupa e entre o tambor e a carga.

Para além disso, as almofadas de ar protegem a roupa, graças ao fluxo de ar elevatório dos batentes e ao design do tambor. Este sistema direciona o ar para o centro da roupa, sempre que os batentes se encontram em frente à entrada de ar. O formato redondo dos batentes impede que as roupas fiquem presas no tambor e garante sempre uma secagem suave e perfeita.

Cuidado extraordinário, para uma secagem perfeita



UMA NOVA DIMENSÃO DE FRESCURA

FreshCare+ é a solução para manter a roupa fresca e suave dentro do tambor como se tivessem sido acabadas de secar, até 6 horas após o fim do ciclo¹. A opção **FreshCare+** mantém as condições de temperatura ideais dentro do tambor, enquanto que a movimentação delicada reduz a formação de rugas. Quando o ciclo de secagem acaba, o controlo de temperatura inteligente previne a formação de maus odores dentro do tambor. Estas ações combinadas permitem que possa retirar a roupa da máquina quando quiser. Para além disso, poderá parar o a opção **FreshCare+** a qualquer altura do ciclo.²



PROTEGE AS ROUPAS DE LÃ

O ciclo de lãs respeita a beleza das suas camisolas de lã mais delicadas. Seca suavemente as peças etiquetadas como "lavar à mão". Graças ao motor **SenseInverter**, que inibe a fase de satelização, as roupas agarram-se à lateral do tambor. Para que as fibras sejam protegidas e para minimizar a formação de borbotos. O ciclo é aprovado pela **Woolmark Company**, que testa a percentagem de formação de borbotos e de criação de rugas. Depois de ter sido testado, o ciclo obteve a certificação **Woolmark Blue**.



MOTOR SENSE INVERTER

O avançado motor de indução SenseInverter, sem escovas nem correias, oferece um desempenho extraordinário e silencioso e tem **10 anos de garantia**.



A+++ -10%³

A tecnologia superior dos novos secadores Supreme Care permite também desempenhos eficientes, com uma classe energética de A+++ -10%.

FreshCare+ mantém a sua roupa fresca até 6 horas após o fim do ciclo ¹



O secador consegue detetar a humidade e o nível de secagem dos tecidos para garantir um desempenho de secagem superior, ao mesmo tempo que maximiza a poupança e o cuidado dos tecidos. Graças à tecnologia 6º SENTIDO, a máquina reconhece a quantidade de roupa, programando o tempo de secagem ideal, fornecendo assim uma otimização de recursos. Depois de selecionado o programa desejado, o secador utiliza sensores e algoritmos, desempenhando altos níveis de eficiência em termos de tempo e energia.



CONDIÇÕES PERFEITAS DENTRO DO TAMBOR, ATÉ 6 HORAS DEPOIS DO FIM DO CICLO

A tecnologia **FreshCare+** é a sinergia ideal entre um controlo de temperatura inteligente e ações delicadas do tambor. Os sensores mantêm a temperatura constante entre 35° e 42°, até 6 horas após o fim do ciclo, com a opção **FreshCare+** ativada. Durante este tempo, o sistema cria as condições de ambiente perfeitas para manter os tecidos frescos e longe de maus odores, reduzindo a fixação das rugas, permitindo que retire a roupa da máquina quando mais lhe convier ². Poderá interromper o processo a qualquer momento, interagindo com o display ou simplesmente abrindo a porta.

TRATAMENTO FRESHCARE+

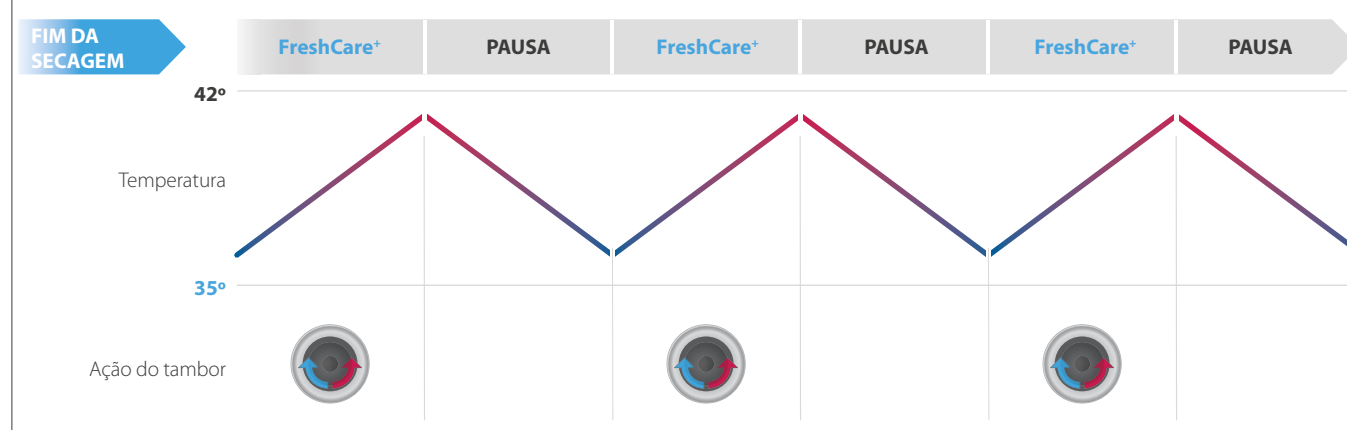

Os sensores monitorizam a temperatura dentro do tambor; quando a temperatura desce abaixo de 35°C, a resistência liga-se ao mesmo tempo que a rotação do tambor. Quando a temperatura atinge os 42°C, os sensores desligam a resistência.

EasyCleaning

TRABALHA MAIS TEMPO NO SEU MELHOR

Com o secador **FreshCare+**, a limpeza do filtro do condensador é mais fácil e mais rápida. Um pequeno filtro, que recolhe o algodão na área de condensação, torna a tarefa de limpeza muito simples. Fácil de usar, basta usar o puxador ergonómico para retirar o filtro e limpá-lo rapidamente.



¹ O tratamento FreshCare+ inibe a proliferação das principais fontes de maus odores (dentro do secador) até 6 horas após o fim do ciclo. Não compatível com programas para roupa delicada e com opção de secagem extra ou secagem para guardar.



ST U 92X EU Supreme Care



- Máquina de secar roupa de livre instalação
- Motor de indução Sense Inverter
- Tecnologia Bomba de calor (Secagem por condensação eletrónica)
- Capacidade de carga **9 kg**
- **Classe energética: A+++**
- Display Digital Touch
- **Eco Monitor** (indicador de consumo energético)
- **Tecnologia 6º SENTIDO** (regulação de tempo e energia consoante peso da carga e tecido)
- **Tecnologia SoftMove** (movimentos e pausas adequados ao tipo de tecido)
- **3Dry Technology:** secagem rápida e delicada
- **Easy Cleaning:** fácil limpeza do filtro em apenas 3 passos
- **Programas especiais:** Lãs, Peças Grandes/Edredões, Rápido 30', Camisas, Engomar Fácil, Refrescar, Jeans (ganga), Carga Mini, Desporto, Seda, Cores e Casacos de Penas
- **Opções:** Nível de Secagem, Seco para Engomar, Seco para Pendurar, Seco para Guardar, Secagem Extra, Secagem Temporizada, Início Diferido e Bloqueio de Comandos

Acabamento: Branco

12NC: 869991583680

Dimensões:
849 x 595 x 656 mm
(altura x largura x profundidade)



ST U 83X EU Supreme Care

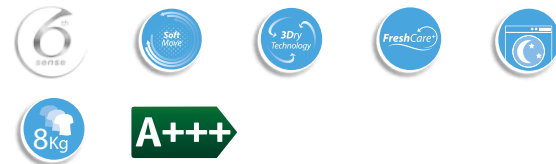

- Máquina de secar roupa de livre instalação
- Motor de indução Sense Inverter
- Tecnologia Bomba de calor (Secagem por condensação eletrónica)
- Capacidade de carga **8 kg**
- **Classe energética: A+++**
- Display Digital Touch
- **Eco Monitor** (indicador de consumo energético)
- **Tecnologia 6º SENTIDO** (regulação de tempo e energia consoante peso da carga e tecido)
- **Tecnologia SoftMove** (movimentos e pausas adequados ao tipo de tecido)
- **3Dry Technology:** secagem rápida e delicada
- **Tecnologia FreshCare+** (roupa fresca e suave até 6h após o fim do ciclo)
- **Easy Cleaning:** fácil limpeza do filtro em apenas 3 passos
- **Programas especiais:** Lãs, Peças Grandes/Edredões, Rápido 30', Camisas, Engomar Fácil, Refrescar, Jeans (ganga), Carga Mini, Desporto, Seda, Cores e Casacos de Penas
- **Opções:** Nível de Secagem, Seco para Engomar, Seco para Pendurar, Seco para Guardar, Secagem Extra, Secagem Temporizada, Início Diferido e Bloqueio de Comandos

Acabamento: Branco

12NC: 869991584070

Dimensões:
849 x 595 x 656 mm
(altura x largura x profundidade)



FT M22 8X3B EU FreshCare+



- Máquina de secar roupa de livre instalação
- Motor de indução Sense Inverter
- Tecnologia Bomba de calor (Secagem por condensação eletrónica)
- Capacidade de carga **8 kg**
- **Classe energética: A+++**
- Display Digit
- **Tecnologia 6º SENTIDO** (regulação de tempo e energia consoante peso da carga e tecido)
- **Tecnologia SoftMove** (movimentos e pausas adequados ao tipo de tecido)
- **Tecnologia FreshCare+** (roupa fresca e suave até 6h após o fim do ciclo)
- Ciclo Woolmark Blue (cuidado especial das lãs)
- **Easy Cleaning:** fácil limpeza do filtro em apenas 3 passos
- **Programas especiais:** Roupa de Cama, Camisas, Desporto, Peças Grandes/Edredões, Jeans (ganga), Engomar Fácil, Refrescar, Rápido 30', Cores, Seda e Lãs
- **Opções:** Nível de Secagem, Seco para Engomar, Seco para Pendurar, Seco para Guardar, Secagem Extra, Secagem Temporizada, Início Diferido, Rápido, Bloqueio de Comandos, Silêncio, Antinós e Delicados

Acabamento: Branco

12NC: 869991588180

Dimensões:
849 x 595 x 649 mm
(altura x largura x profundidade)



FT M22 8X2B EU FreshCare+



- Máquina de secar roupa de livre instalação
- Motor de indução Sense Inverter
- Tecnologia Bomba de calor (Secagem por condensação eletrónica)
- Capacidade de carga **8 kg**
- **Classe energética: A++**
- Display Big Digit
- **Tecnologia 6º SENTIDO** (regulação de tempo e energia consoante peso da carga e tecido)
- **Tecnologia SoftMove** (movimentos e pausas adequados ao tipo de tecido)
- **Tecnologia FreshCare+** (roupa fresca e suave até 6h após o fim do ciclo)
- Ciclo Woolmark Blue (cuidado especial das lãs)
- **Easy Cleaning:** fácil limpeza do filtro em apenas 3 passos
- **Programas especiais:** Roupa de Cama, Camisas, Desporto, Edredões, Jeans (ganga), Engomar Fácil, Refrescar, Rápido 30', Cores, Seda, Lãs
- **Opções:** Nível de secagem, Seco para Engomar, Seco para Pendurar, Seco para Guardar, Secagem Extra, Secagem Temporizada, Início Diferido, Rápido, Bloqueio de Comandos, Silêncio, Antinós e Delicados

Acabamento: Branco

12NC: 869991583710

Dimensões:
849 x 595 x 649 mm
(altura x largura x profundidade)

COMBINADOS, FRIGORÍFICOS E CONGELADORES

Frescura sem limites

Frescura absoluta é mais do que uma obrigação – é a nossa missão. A conservação excelente dos alimentos passa por desempenhos ótimos e um design incomparável.

Os nossos combinados, frigoríficos e congeladores utilizam o melhor da tecnologia Whirlpool para conservar alimentos de uma forma inteligente e intuitiva e mantê-los na melhor das condições.

Cada detalhe é criado para oferecer aos consumidores a melhor experiência possível em termos de frescura.





4 Portas W Collection

Descubra o 6º SENTIDO da conservação inteligente

O 4 Portas W Collection foi desenhado para lhe oferecer o que procura em termos de tecnologia de refrigeração avançada, gestão de espaço melhorada e desempenho premium. Este novo combinado de grande capacidade tem tecnologia inteligente que otimiza a preservação dos alimentos, mantendo-os frescos por mais tempo, da forma mais natural. O 4 Portas W Collection recebeu prestigiados prémios pelo seu extraordinário design: iF Design Award 2019 e Red Dot Award 2019.



Preservação inteligente e flexibilidade máxima



A exclusiva tecnologia 6º SENTIDO é o centro do novo 4 Portas W Collection: um conjunto de sensores inteligentes e funcionalidades intuitivas que criam o ambiente ideal para a conservação dos alimentos.



O intuitivo 6º SENTIDO **FreshLock** deteta automaticamente as variações de temperatura, repondo os parâmetros do ambiente ideal para conservar os alimentos frescos por mais tempo, da forma mais natural.



Dentro do compartimento congelador, o 6º SENTIDO **FreezeLock** ajusta automaticamente os parâmetros para minimizar as oscilações de temperatura. Graças a esta tecnologia, as queimaduras de frio são reduzidas, preservando a qualidade e a aparência dos alimentos.



COMPARTIMENTO FLEXI FREEZE

As nossas necessidades não são iguais todos os dias. O espaçoso compartimento **FlexiFreeze** adapta-se a qualquer necessidade, permitindo selecionar o nível de temperatura ideal para aquilo que se pretende conservar. Agora terá a flexibilidade necessária para regular a temperatura ideal para cada tipo de alimento: o congelador do 4 Portas W Collection permite selecionar até 3 opções de temperatura. Garanta a criação do ambiente de conservação perfeito para todos os tipos de alimentos possíveis de guardar: escolha entre -7°C, -12°C ou -18°C.



ESCOLHA E SELECIONE A TEMPERATURA PRETENDIDA

- 7°C **SOFT FREEZE (CONGELAÇÃO SUAVE)**
Evita a descongelação dos alimentos congelados, para consumir no prazo de 1 semana (máx. 1 semana)
- 12°C **MILD FREEZE (CONGELAÇÃO MÉDIA)**
Mantém os gelados e as sobremesas prontos a servir (1-2 meses)
- 18°C **DEEP FREEZE (CONGELAÇÃO PROFUNDA)**
Preserva o valor nutricional dos alimentos durante mais tempo (máx. 12 meses)

CONGELADOR COM DOIS TABULEIROS AMOVÍVEIS

Graças a estes dois tabuleiros amovíveis é mais fácil e seguro aceder a todos os alimentos de menores dimensões e mais sensíveis: uma arrumação mais inteligente para consumir alimentos mais frescos e nutritivos. Os dois tabuleiros amovíveis, que estão localizados na parte superior do compartimento de congelação, são de fácil acesso, para poder congelar mais facilmente alimentos e produtos de menores dimensões.

Tecnologia avançada



ZenTechnology

O compressor inverter, que emite um nível de ruído de apenas 37 dB(A), garante um ambiente calmo e silencioso na cozinha.

SmartDefrosting

Poupe energia: os sensores inteligentes detetam a temperatura no interior do frigorífico e ativam o modo de descongelação apenas quando necessário.

FastFreeze

Acabaram-se as esperas até os alimentos congelarem: para acelerar o processo de congelação, basta premir o botão, permitindo desse modo uma melhor preservação dos seus alimentos favoritos.

SENSORES INTELIGENTES

CONTROLO DE TEMPERATURA

Os sensores oferecem uma monitorização constante da temperatura dos compartimentos e compara-a com a temperatura definida. Estes recolhem informação para iniciar a refrigeração e para controlar o compressor, gerindo também a distribuição do ar e os ventiladores. O resultado é uma redução constante das oscilações de temperatura, para preservar a qualidade dos alimentos e reduzir o consumo energético.

COMPENSAÇÃO DA TEMPERATURA AMBIENTE

A refrigeração necessária para cada compartimento muda, da mesma forma que a temperatura ambiente da cozinha muda ao longo do ano. Os sensores ativam um algoritmo de controlo de temperatura para manter a temperatura e a humidade do compartimento nos níveis ideais.

INTERIOR DA PORTA

O interior da porta está equipado com um sensor próprio, que mantém as superfícies visíveis secas, mesmo quando a temperatura ambiente ou a humidade se alteram. Deste modo, assegura um exterior seco, com um consumo mínimo de energia.



Uma experiência que vale a pena viver na sua cozinha



GRANDE CAPACIDADE, ÁREA INTERNA MAIS ORGANIZADA

Com os seus 591 litros de capacidade, equivalentes a 31 sacos de compras, o 4 Portas W Collection oferece espaço extra para satisfazer as necessidades de todos os consumidores. Um frigorífico espaçoso, que se adapta às necessidades individuais: prateleiras, compartimentos e temperatura ajustáveis, espaço generoso e bem organizado. De encontro a cada necessidade, para arrumar alimentos de grandes dimensões e para manter organizados os mais pequenos.



ILUMINAÇÃO GRADUAL

Dá aos olhos o tempo necessário para se adaptarem confortavelmente à luz, graças a um sistema de iluminação que acende suavemente quando se abrem as portas.

PROFUNDIDADE DE APENAS 69CM

O 4 Portas W Collection tem um interior muito espaçoso, embora com a profundidade padrão, no exterior. É a solução ideal para se adaptar na perfeição a qualquer cozinha. Além disso, os materiais de alta qualidade e o design elegante e intemporal permitem integrar este eletrodoméstico em qualquer cozinha moderna, sempre em harmonia com a restante mobília.

Novos W Collection Dual No Frost 84cm



Os novos combinado e frigorífico **W Collection Dual No Frost de 84cm** oferecem uma excelente capacidade útil e revelam um design elegante e atrativo. No seu interior, a sua grande capacidade pode ser facilmente personalizada graças à organização de espaço flexível. Não precisa de se preocupar em comprar alimentos frescos todos os dias, graças à grande capacidade e à tecnologia **Dual No Frost**. Coloque frutas e legumes em qualquer lugar do frigorífico, o sistema **Dual No Frost** irá mantê-los frescos até 15 dias¹.

Para além disso, o sensor **6th Sense Control** deteta as variações de temperatura devido ao causas exteriores (abertura de porta) e ativa o compressor, repondo o nível ideal de temperatura.



Grande capacidade e excelente preservação dos alimentos

FRESH BOX+

Frutas e legumes frescos até 15 dias¹

Uma gaveta com controlo de humidade deslizante e integrado que ajuda a manter a máxima frescura das suas frutas e legumes.

FRESH BOX 0°

Uma zona dedicada que reduz a proliferação de bactérias. Desenvolvida para guardar os alimentos mais delicados, como carne, peixe ou queijo, a uma temperatura média de 0°C.



Divisor de porta

Os separadores de porta permitem diferentes configurações das prateleiras de acordo com todas as necessidades.



Prateleira Flexi Space

Pode ser ajustada em 6 diferentes posições.



Twist ice

A melhor maneira de obter gelo rápida e facilmente.



GARANTIA DE 20 ANOS NO COMPRESSOR

O compressor 6º SENTIDO otimiza o consumo de energia e reduz as variações de temperatura, melhorando a preservação dos alimentos.

¹Com base na perda de peso e qualidade visual considerando frutas e legumes comuns. Baseado em testes internos.

¹Com base na perda de peso e qualidade visual considerando frutas e legumes comuns. Baseado em testes internos.



Combinados W Collection

A frescura ideal até 15 dias*, em qualquer lugar do frigorífico

Os combinados de 60cm da W Collection foram criados para combinar o melhor do design, a preservação dos alimentos, uma gestão de espaço melhorada e confiabilidade. A nova gama de combinados apresenta uma tecnologia inteligente que otimiza a conservação dos alimentos, mantendo as frutas e legumes frescos até 15 dias*. O design de ponta e os acabamentos de qualidade enaltecem qualquer cozinha.



W Collection Dual No Frost

15 dias de frescura em qualquer lugar do frigorífico



A Whirlpool apresenta os combinados **W Collection Dual No Frost**, com dois sistemas independentes de refrigeração, um avanço na categoria de combinados de 60cm. Coloque frutas e legumes em qualquer lugar do frigorífico e mantenha-os frescos até 15 dias¹.



DUAL NO FROST

Dois sistemas independentes de refrigeração No Frost que criam **o ambiente ideal, sem gelo, para a conservação de alimentos**, garantindo a temperatura e a humidade ideais e evitando a mistura de odores. O ar nunca flui de uma cavidade para a outra, garantindo que a temperatura e a humidade ideais sejam mantidas em ambas. Isto significa que a frescura, o sabor e a cor dos alimentos se mantêm por mais tempo, impedindo qualquer mistura de cheiros e ficando o congelador totalmente livre de gelo. Não precisa de o descongelar.

- 2 sistemas No Frost
- 2 evaporadores
- Ar húmido preserva a frescura
- Sem mistura de odores

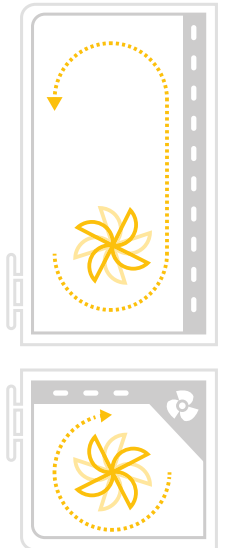

6TH SENSE PRECISION CONTROL

Variações de temperatura e humidade sempre controladas

A tecnologia **6th Sense PrecisionControl** deteta constantemente as variações de temperatura e humidade devido a causas externas (ou seja, abertura da porta) e restaura rapidamente a temperatura e a humidade ideais para a conservação ideal dos alimentos, tanto no frigorífico como no congelador.

FRESH BOX 0°

O ambiente ideal para alimentos delicados

Ideal para preservar a frescura dos alimentos mais delicados como carne, peixe e queijo, por mais tempo. A temperatura de cerca de 0°C, com variações mínimas (-1°C/-2°C), preserva os valores nutricionais, a frescura, a cor e o sabor dos alimentos.



FRESH BOX+

O lugar ideal para frutas e legumes

Uma gaveta com controlo de humidade deslizante integrado, que ajuda a manter a frescura máxima das suas frutas e legumes.

FRESH PAD

Mantém as frutas e legumes frescos

Um inovador acessório integrado na **FreshBox+** para garantir a melhor conservação dos alimentos. Os pequenos orifícios separam as frutas e os legumes da humidade que estes libertam, enquanto um tratamento especial antibacteriano reduz as bactérias prejudiciais até 99,9%.*



COMPRESSOR INVERTER A+++

20 anos de garantia

Otimiza o consumo de energia e reduz a flutuação de temperatura, o que aumenta a preservação dos alimentos. Tudo isto com **20 anos de garantia** no compressor.

¹Baseado na perda de peso e qualidade visual considerando frutas e verduras comuns. Baseado em testes internos.

*Testado independentemente pelo IMSL (Industrial Microbiological Services Ltd-UK) usando a ISO 22196.

Design puro de dentro para fora

O design dos novos combinados **Dual No Frost** foi estudado para maximizar a ergonomia e facilidade de uso e para criar um eletrodoméstico elegante que se adapta a qualquer cozinha. A ampla gama inclui duas alturas: 189 e 201 cm.



DISPLAY INTUITIVO

No topo do frigorífico, o display intuitivo permite alterar a temperatura ou o modo de refrigeração de forma rápida e sem esforço.

BELEZA INTERIOR

Um design em alumínio para dar elegância e tornar o frigorífico mais atraente, mesmo no interior.

Alumínio no interior



Puxador externo



Puxador integrado



O espaço que se adapta às suas necessidades

GESTÃO DE ESPAÇO NA PORTA

Flexibilidade vertical

As prateleiras amovíveis permitem a máxima flexibilidade para organizar a porta do frigorífico de acordo com as suas necessidades.

SUPORTE PARA GARRAFAS 2 EM 1

Não é apenas um suporte para garrafas

O novo design do suporte para garrafas permite que armazene ao mesmo tempo garrafas e alimentos.

FLEXI SHELF

A prateleira que se adapta às suas necessidades

Permite uma melhor flexibilidade para armazenar itens ainda mais altos.

Metade da prateleira desliza para baixo, oferecendo mais flexibilidade e libertando espaço para itens mais altos, como garrafas ou jarros.

TABULEIRO DE ACESSO FÁCIL

Com Fast Freeze Pad

Zona de fácil acesso, no congelador, com um tabuleiro de alumínio para congelação rápida de comida e bebida, graças às suas propriedades termodinâmicas.



W Collection Total No Frost

15 dias de frescura dentro da FreshBox+



Os combinados **W Collection Total No Frost** garantem o ambiente ideal para a conservação dos alimentos graças ao **6th Sense Control**. A temperatura é constantemente controlada e ajustada para o nível ideal. A **FreshBox+** oferece as condições de humidade perfeitas para manter a frescura das frutas e legumes até 15 dias.*



TOTAL NO FROST

Esqueça o descongelamento

Graças à tecnologia **Total No Frost**, não se preocupe mais com o descongelamento. A cavidade é refrigerada homogeneamente através da circulação de ar constante. Este sistema evita a formação de gelo no frigorífico e gelo no congelador, para total tranquilidade.



6TH SENSE CONTROL

Variações de temperatura sempre controladas

A tecnologia 6º SENTIDO deteta as constantes variações de temperatura devido a causas externas (ou seja, abertura da porta) e restaura rapidamente a temperatura ideal, para uma ótima conservação dos alimentos, tanto no frigorífico como no congelador. As queimaduras de gelo são reduzidas, preservando a qualidade e a cor dos alimentos.

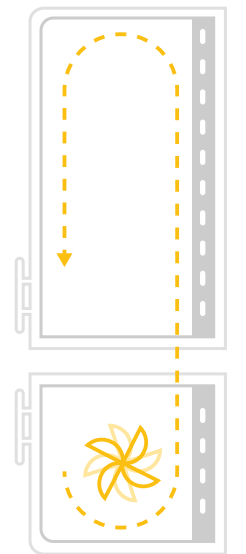

FRESH BOX+

Frutas e legumes frescos até 15 dias¹

Uma gaveta com controlo de humidade deslizante integrado, que ajuda a manter a frescura máxima das suas frutas e legumes.



FRESH BOX 0°

Para alimentos delicados

Ideal para preservar a frescura dos alimentos mais delicados como carne, peixe e queijo, por mais tempo. A temperatura de cerca de 0°C preserva os nutrientes, a frescura, cor e sabor dos alimentos.

GESTÃO DE ESPAÇO NA PORTA

As prateleiras móveis permitem a máxima flexibilidade para organizar a porta do frigorífico de acordo com as suas necessidades.

PRATELEIRA AMOVÍVEL

É extraível até 12cm, permitindo um fácil acesso até mesmo aos alimentos armazenados na parte de trás da prateleira.



PRATELEIRA DE ACESSO FÁCIL, PARA ENCONTRAR TUDO

Uma prateleira especial para melhor visualização e fácil acesso aos produtos usados com mais frequência, armazenados no congelador.



COMPRESSOR INVERTER

15 anos de garantia

Otimiza o consumo de energia e reduz as oscilações de temperatura, melhorando a preservação dos alimentos. Tudo isto com **15 anos de garantia no compressor**.

¹ Baseado na perda de peso e qualidade visual considerando frutas e legumes comuns. Baseado em testes internos.

¹ Baseado na perda de peso e qualidade visual considerando frutas e legumes comuns. Baseado em testes internos.



WQ9 B1L W Collection



- Combinado 4 Portas
- Tecnologia Total No Frost
- Tecnologia 6º SENTIDO (sensores de regulação de temperatura)
- Classe energética: A+
- Display eletrónico touch exterior
- 6th Sense FreshLock (sensores que detetam variações de temperatura no frigorífico)
- 6th Sense FreezeLock (ajuste automático dos parâmetros para minimizar as variações de temperatura no congelador)
- FlexiFreeze: 3 opções de temperatura no congelador (-7°C, -12°C e -18°C) de acordo com a preferência
- ZEN Technology: compressor inverter silencioso
- 2 gavetas frutas e legumes no frigorífico
- Suporte para garrafas
- Função de refrigeração rápida
- Função de congelação rápida
- Capacidade bruta/líquida total: 677/591 L
- Capacidade líquida frigo./cong.: 384/207 L

Acabamento: Inox

12NC: 859991544640

Dimensões:

1874 x 909 x 698 mm
(altura x largura x profundidade)



W84BE 72 X W Collection



- Combinado de 84 cm
- Tecnologia Dual No Frost
- Tecnologia 6º SENTIDO (sensores de regulação de temperatura)
- Classe energética: A+++
- Display eletrónico touch exterior
- Fresh Box 0° (ideal para carne e peixe frescos)
- Fresh Box+ (ideal para verduras e frutas) com Humidity Slide (controlo deslizante da humidade)
- Twist Ice: armazenador de gelo
- Função de refrigeração rápida
- Função de congelação rápida
- Capacidade bruta/líquida total: 611/558 L
- Capacidade líquida frigo./cong.: 396/162 L

Acabamento: Inox

12NC: 859991566680

Dimensões:

1860 x 840 x 750 mm
(altura x largura x profundidade)



B TNF 5322 OX



- Combinado de 70 cm
- Tecnologia Total No Frost
- Tecnologia 6º SENTIDO (sensores de regulação de temperatura)
- Classe energética: A+++
- Display eletrónico touch exterior
- Dobradiças especiais (possibilidade de colocação junto à parede ou móveis)
- Fresh Box 0° (ideal para carne e peixe frescos)
- Compartimento para lacticínios
- Fresh Food Compartment
- 1 Gaveta Crisper
- Ice Mate: armazenador de gelo
- Suporte para garrafas
- Função de refrigeração rápida
- Função de congelação rápida
- Capacidade bruta/líquida total: 487/444 L
- Capacidade líquida frigo./cong.: 300/144 L

Acabamento: Optic Inox

12NC: 869990953340

Dimensões:

1955 x 700 x 755 mm
(altura x largura x profundidade)



B TNF 5012 OX AQUA



- Combinado de 70 cm
- Tecnologia Total No Frost
- Tecnologia 6º SENTIDO (sensores de regulação de temperatura)
- Classe energética: A+++
- Dispensador de água
- Display eletrónico interno
- Fresh Box 0° (ideal para carne e peixe frescos)
- Compartimento para lacticínios
- Fresh Food Compartment
- 1 Gaveta Crisper
- Ice Mate: armazenador de gelo
- Suporte para garrafas
- Capacidade bruta/líquida total: 487/439 L
- Capacidade líquida frigo./cong.: 295/144 L

Acabamento: Optic Inox

12NC: 869991549860

Dimensões:

1950 x 700 x 755 mm
(altura x largura x profundidade)



W9 841D IX H W Collection



- Combinado de 60 cm
- **Tecnologia Dual No Frost:**
 - 2 sistemas No Frost (1 no frigorífico, 1 no congelador)
 - 2 ventiladores (1 no frigorífico, 1 no congelador)
- **Tecnologia 6th Sense Precision Control** (sensores de regulação de temperatura e humidade)
- **Classe energética: A+++ -10%**
- Display eletrónico touch externo
- **Fresh Box 0°** (ideal para carne e peixe frescos)
- **Fresh Box+** (ideal para verduras e frutas) com **Humidity Slide** (controlo deslizante da humidade)
- **Fresh Pad** (acessório com superfície antibacteriana)
- Prateleira Flexi
- Acabamentos Premium
- Suporte para garrafas
- Tabuleiro de acesso fácil com Freeze Pad (acessório para congelação rápida)
- Função de refrigeração rápida
- Função de congelação rápida
- Capacidade bruta/líquida total: 356/318L
- Capacidade líquida frigo./cong.: 221/97L

Acabamento: Spring Inox

12NC: 859991571820

Dimensões:

1888 x 595 x 684 mm
(altura x largura x profundidade)



W9 931D KS W Collection



- Combinado de 60 cm
- **Tecnologia Dual No Frost:**
 - 2 sistemas No Frost (1 no frigorífico, 1 no congelador)
 - 2 ventiladores (1 no frigorífico, 1 no congelador)
- **Tecnologia 6th Sense Precision Control** (sensores de regulação de temperatura e humidade)
- **Classe energética: A+++**
- Display eletrónico touch externo
- **Fresh Box 0°** (ideal para carne e peixe frescos)
- **Fresh Box+** (ideal para verduras e frutas) com **Humidity Slide** (controlo deslizante da humidade)
- **Fresh Pad** (acessório com superfície antibacteriana)
- Acabamentos Premium
- Suporte para garrafas
- Tabuleiro de acesso fácil
- Função de refrigeração rápida
- Função de congelação rápida
- Capacidade bruta/líquida total: 388/348L
- Capacidade líquida frigo./cong.: 251/97L

Acabamento: Aço Inoxidável Preto

12NC: 859991571890

Dimensões:

2011 x 595 x 663 mm
(altura x largura x profundidade)



W9 931D IX H W Collection



- Combinado de 60 cm
- **Tecnologia Dual No Frost:**
 - 2 sistemas No Frost (1 no frigorífico, 1 no congelador)
 - 2 ventiladores (1 no frigorífico, 1 no congelador)
- **Tecnologia 6th Sense Precision Control** (sensores de regulação de temperatura e humidade)
- **Classe energética: A+++**
- Display eletrónico touch externo
- **Fresh Box 0°** (ideal para carne e peixe frescos)
- **Fresh Box+** (ideal para verduras e frutas) com **Humidity Slide** (controlo deslizante da humidade)
- **Fresh Pad** (acessório com superfície antibacteriana)
- Prateleira Flexi
- Acabamentos Premium
- Suporte para garrafas
- Tabuleiro de acesso fácil com Freeze Pad (acessório para congelação rápida)
- Função de refrigeração rápida
- Função de congelação rápida
- Capacidade bruta/líquida total: 388/248L
- Capacidade líquida frigo./cong.: 251/97L

Acabamento: Spring Inox

12NC: 859991571880

Dimensões:

2011 x 595 x 688 mm
(altura x largura x profundidade)



W9 831D IX H W Collection



- Combinado de 60 cm
- **Tecnologia Dual No Frost:**
 - 2 sistemas No Frost (1 no frigorífico, 1 no congelador)
 - 2 ventiladores (1 no frigorífico, 1 no congelador)
- **Tecnologia 6th Sense Precision Control** (sensores de regulação de temperatura e humidade)
- **Classe energética: A+++**
- Display eletrónico touch externo
- **Fresh Box 0°** (ideal para carne e peixe frescos)
- **Fresh Box+** (ideal para verduras e frutas) com **Humidity Slide** (controlo deslizante da humidade)
- **Fresh Pad** (acessório com superfície antibacteriana)
- Prateleira Flexi
- Acabamentos Premium
- Suporte para garrafas
- Tabuleiro de acesso fácil com Freeze Pad (acessório para congelação rápida)
- Função de refrigeração rápida
- Função de congelação rápida
- Capacidade bruta/líquida total: 356/318 L
- Capacidade líquida frigo./cong.: 221/97 L

Acabamento: Spring Inox

12NC: 859991571790

Dimensões:

1888 x 595 x 688 mm
(altura x largura x profundidade)



W7 9211 OX AQUA W Collection



- Combinado de 60 cm
- Tecnologia Total No Frost
- Tecnologia 6th Sense Control (sensores de regulação de temperatura)
- Classe energética: A++
- Display eletrónico touch interno
- Fresh Box 0° (ideal para carne e peixe frescos)
- Fresh Box+ (ideal para verduras e frutas) com Humidity Slide (controlo deslizante da humidade)
- Dispensador de água
- Prateleira Deslizante
- Tabuleiro de acesso fácil
- Função de refrigeração rápida
- Capacidade bruta/líquida total: 407/360 L
- Capacidade líquida frigo./cong.: 256/104 L

Acabamento: Optic Inox

12NC: 859991573530

Dimensões:

2011 x 596 x 677 mm
(altura x largura x profundidade)



W7 8210 OX W Collection



- Combinado de 60 cm
- Tecnologia Total No Frost
- Tecnologia 6th Sense Control (sensores de regulação de temperatura)
- Classe energética: A++
- Display eletrónico touch externo
- Fresh Box 0° (ideal para carne e peixe frescos)
- Fresh Box+ (ideal para verduras e frutas) com Humidity Slide (controlo deslizante da humidade)
- Tabuleiro de acesso fácil
- Prateleira Deslizante
- Função de refrigeração rápida
- Função de congelação rápida
- Capacidade bruta/líquida total: 378/338L
- Capacidade líquida frigo./cong.: 234/104 L

Acabamento: Optic Inox

12NC: 859991573300

Dimensões:

1890 x 596 x 677 mm
(altura x largura x profundidade)



W7 8210 W W Collection



- Combinado de 60 cm
- Tecnologia Total No Frost
- Tecnologia 6th Sense Control (sensores de regulação de temperatura)
- Classe energética: A++
- Display eletrónico touch externo
- Fresh Box 0° (ideal para carne e peixe frescos)
- Fresh Box+ (ideal para verduras e frutas) com Humidity Slide (controlo deslizante da humidade)
- Tabuleiro de acesso fácil
- Prateleira Deslizante
- Função de refrigeração rápida
- Função de congelação rápida
- Capacidade bruta/líquida total: 378/338L
- Capacidade líquida frigo./cong.: 234/104 L

Acabamento: Branco

12NC: 859991573280

Dimensões:

1890 x 596 x 677 mm
(altura x largura x profundidade)





W7 821I OX W Collection



- Combinado de 60 cm
- Tecnologia Total No Frost
- Tecnologia 6th Sense Control (sensores de regulação de temperatura)
- Classe energética: A++
- Display eletrónico touch interno
- Fresh Box 0° (ideal para carne e peixe frescos)
- Fresh Box+ (ideal para verduras e frutas) com Humidity Slide (controlo deslizante da humidade)
- Tabuleiro de acesso fácil
- Prateleira Deslizante
- Função de refrigeração rápida
- Capacidade bruta/líquida total: 378/338L
- Capacidade líquida frigo./cong.: 234/104 L

Acabamento: Optic Inox

12NC: 859991573290

Dimensões:
1890 x 596 x 677 mm
(altura x largura x profundidade)



W7 821I W W Collection



- Combinado de 60 cm
- Tecnologia Total No Frost
- Tecnologia 6th Sense Control (sensores de regulação de temperatura)
- Classe energética: A++
- Display eletrónico touch interno
- Fresh Box 0° (ideal para carne e peixe frescos)
- Fresh Box+ (ideal para verduras e frutas) com Humidity Slide (controlo deslizante da humidade)
- Tabuleiro de acesso fácil
- Prateleira Deslizante
- Função de refrigeração rápida
- Capacidade bruta/líquida total: 378/338L
- Capacidade líquida frigo./cong.: 234/104 L

Acabamento: Branco

12NC: 859991573270

Dimensões:
1890 x 596 x 677 mm
(altura x largura x profundidade)



W5 721E OX



- Combinado de 60 cm
- Tecnologia Less Frost (Menos gelo, descongelações menos frequentes)
- Tecnologia 6th Sense Control
- Classe energética: A++
- Display eletrónico interno
- Fresh Box+ (ideal para verduras e frutas) com Humidity Slide (controlo deslizante da humidade)
- Prateleira para garrafas
- Função de refrigeração rápida
- Capacidade bruta/líquida total: 310/308 L
- Capacidade líquida frigo./cong.: 197/111 L

Acabamento: Optic inox

12NC: 859991573950

Dimensões:
1760 x 595 x 663 mm
(altura x largura x profundidade)



W5 721E W



- Combinado de 60 cm
- Tecnologia Less Frost (Menos gelo, descongelações menos frequentes)
- Tecnologia 6th Sense Control
- Classe energética: A++
- Display eletrónico interno
- Fresh Box+ (ideal para verduras e frutas) com Humidity Slide (controlo deslizante da humidade)
- Prateleira para garrafas
- Função de refrigeração rápida
- Capacidade bruta/líquida total: 310/308 L
- Capacidade líquida frigo./cong.: 197/111 L

Acabamento: Branco

12NC: 859991573940

Dimensões:
1760 x 595 x 663 mm
(altura x largura x profundidade)



ART 963/A+/NF
Combinado de encastre



- Combinado de encastre 55 cm
- Tecnologia No Frost
- Tecnologia 6° SENTIDO Fresh Control (sensores de regulação de temperatura e humidade)
- Classe energética: A+
- Display eletrónico touch interno
- Compartimento para lacticínios
- Fresh Food Compartment
- 1 Gaveta Crisper deslizante
- Função de refrigeração rápida
- Função de congelação rápida
- Capacidade bruta/líquida total: 311/298L
- Capacidade líquida frigo./cong.: 235/63L

12NC: 856499396000

Dimensões:
1935 x 540 x 550 mm
(altura x largura x profundidade)

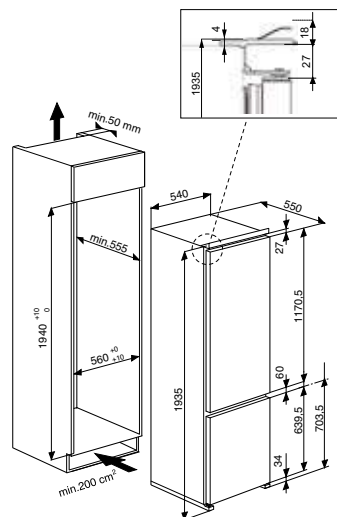

ART 459 A+ NF/1
Combinado de encastre



- Combinado de encastre 55 cm
- Tecnologia No Frost Parcial
- Tecnologia 6° SENTIDO Fresh Control (sensores de regulação de temperatura e humidade)
- Classe energética: A+
- Display eletrónico touch interno
- Compartimento para lacticínios
- 1 Gaveta Crisper
- Função de refrigeração rápida
- Função de congelação rápida
- Capacidade bruta/líquida total: 278/264L
- Capacidade líquida frigo./cong.: 201/63 L

12NC: 856479196000

Dimensões:
1770 x 540 x 545 mm
(altura x largura x profundidade)

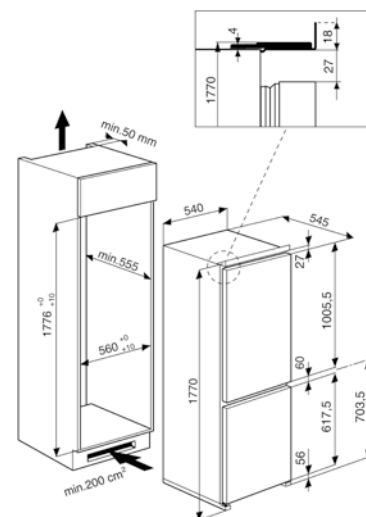

ART 6600 A+
Combinado de encastre



- Combinado de encastre 55 cm
- Sistema de refrigeração estático
- Tecnologia 6° SENTIDO (sensores de regulação de temperatura)
- Classe energética: A+
- Display eletrónico interno
- Compartimento para lacticínios
- 1 Gaveta Crisper
- Compartimento de congelação rápida
- Capacidade bruta/líquida total: 274/273L
- Capacidade líquida frigo./cong.: 194/79L

12NC: 850515811020

Dimensões:
1770 x 540 x 545 mm
(altura x largura x profundidade)

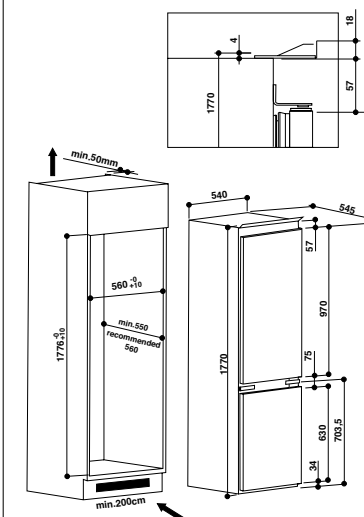

**NO FROST**

A tecnologia NoFrost está posicionada na área do congelador, mas estende-se também à cavidade do frigorífico. Esta absorve a humidade gerada pelos alimentos e evita a formação de gelo ou gotas de gelo.

**O CLIMA IDEAL PARA CARNE E PEIXE FRESCOS**

Colocada junto do compartimento do congelador, a FreshBox0° é a gaveta situada na parte superior do frigorífico, dedicada para guardar os alimentos mais delicados a cerca de 0°C (-1°C/+2°C), com oscilações de temperatura mínimas. Esta temperatura ajuda a preservar por mais tempo os valores nutricionais, a frescura, a cor e o sabor dos alimentos. Este compartimento especial cria o ambiente ideal para conservar a carne e o peixe nas melhores condições, mantendo a temperatura certa.

EXTRA CAPACIDADE, EXTRA FLEXIBILIDADE

Para dar mais espaço às necessidades dos nossos consumidores, os frigoríficos de 70 cm têm até 427L de capacidade líquida total. Um espaço amplo que garante total flexibilidade para guardar alimentos no frigorífico e no congelador.

Prático e elegante, o topo da refrigeração

A porta lisa com puxador integrado, semi-saliente, e o painel touch, dão aos frigoríficos de 70 cm um design único e atrativo, de linhas modernas.

Além disso, a inscrição 6° SENTIDO destaca-se como uma jóia preciosa, no painel do utilizador.

ACABAMENTO OPTIC INOX

A porta dos frigoríficos de 70 cm é revestida com acabamentos de alta qualidade, Optic Inox anti-dedadas e anti-risco.



DISPLAY TOUCH

O display touch foi desenhado para aumentar a interação entre o utilizador e o produto, tornando-o ainda mais intuitivo. A temperatura pode ser programada através do painel.

DISPENSADOR DE ÁGUA

O prático dispensador de água de 2,4 litros, colocado na porta do frigorífico, fornece água fresca e filtrada, ao simples toque de um botão. O inovador sistema de filtração de água elimina o sabor e o odor do cloro e reduz as impurezas da água.

ESTÉTICA PREMIUM INTERIOR

Os interiores dos frigoríficos de 70 cm estão equipados com componentes de design inovador e moderno, todos eles realçando a visível qualidade do produto e assegurando uma extraordinária experiência de utilização.

Os acabamentos em aço inoxidável, os materiais robustos e fáceis de limpar e as gavetas foram concebidos para conferir um aspeto harmonioso a todos os detalhes internos. Também as novas prateleiras e suportes proporcionam as melhores soluções personalizadas para disponibilizar todo o espaço de que os consumidores precisam para guardar os seus alimentos e bebidas.

PRATELEIRAS DE VIDRO

Para dar um toque de elegância e atratividade, as prateleiras do frigorífico e do congelador são inteiramente feitas de vidro e aperfeiçoadas com detalhes em aço inoxidável, para a máxima higiene e transparência.

NOVO SISTEMA DE ILUMINAÇÃO

O inovador sistema de iluminação LED foi melhorado para aumentar a visibilidade no interior de toda a cavidade do frigorífico. Além disso, a eficiente iluminação LED é duas vezes mais intensa do que a lâmpada normal e consome dez vezes menos energia.

TWIST ICE

Uma zona especial, dentro do compartimento do congelador, foi especificamente concebida para colocar cuvetes de gelo, de modo a facilitar o acesso aos cubos de gelo.

COMPARTIMENTO PARA LACTICÍNIOS (DAIRY COMPARTMENT)

Um compartimento situado na parte superior da contraporta, especificamente concebido para guardar produtos lácteos frescos, preservando-os e impedindo mistura de odores.

FRESHBOX 0°C

Um compartimento especialmente desenhado para preservar a frescura da carne e do peixe por mais tempo, graças à temperatura regulada mecanicamente para se manter à volta dos 0°C.

PRATELEIRA NORMAL

Garante a máxima estabilidade e é perfeita para guardar diferentes tipos de pequenos artigos.

PRATELEIRA PARA GARRAFAS

Uma ampla prateleira na contraporta, ideal para guardar latas e garrafas grandes e pequenas, assegurando estabilidade e facilidade de acesso.

GAVETAS CRISPER

Inseridas no fundo do compartimento do frigorífico, as duas gavetas grandes e espaçosas são perfeitas para guardar frutas e legumes, em separado. Feitas de material robusto e transparente, estas gavetas permitem que os consumidores possam ver facilmente o que está guardado dentro delas.





W84TE 72 X AQUA W Collection



- Frigorífico de 84 cm
- Tecnologia Dual No Frost
- Tecnologia 6th Sense Control (sensores de regulação de temperatura)
- Classe energética: A++
- Dispensador de água
- Display eletrónico touch exterior
- Fresh Box 0° (ideal para carne e peixe frescos)
- Fresh Box+ (ideal para verduras e frutas) com Humidity Slide (controlo deslizante da humidade)
- Twist Ice: armazenador de gelo
- Função de refrigeração rápida
- Capacidade bruta/líquida total: 623/574 L
- Capacidade líquida frigo./cong.: 444/140 L

Acabamento: Optic Inox

12NC: 859991566860

Dimensões:
1800 x 840 x 750 mm
(altura x largura x profundidade)



T TNF 8211 OX AQUA



- Frigorífico de 70 cm
- Tecnologia Total No Frost
- Tecnologia 6° SENTIDO (sensores de regulação de temperatura)
- Classe energética: A+
- Display eletrónico touch exterior
- Dispensador de água
- Dobradiças especiais (possibilidade de colocação junto à parede ou móveis)
- Fresh Zone 0° (ideal para carne e peixe frescos)
- Fresh Food Compartment
- 2 Gavetas Crisper
- Twist Ice: armazenador de gelo
- Função de refrigeração rápida
- Função de congelação rápida
- Capacidade bruta/líquida total: 345/418 L
- Capacidade líquida frigo./cong.: 318/104 L

Acabamento: Optic Inox

12NC: 869990953270

Dimensões:

1800 x 700 x 725 mm
(altura x largura x profundidade)



T TNF 8111 OX



- Frigorífico de 70 cm
- Tecnologia Total No Frost
- Tecnologia 6° SENTIDO (sensores de regulação de temperatura)
- Classe energética: A+
- Display eletrónico interior
- Dobradiças especiais (possibilidade de colocação junto à parede ou móveis)
- Fresh Zone 0° (ideal para carne e peixe frescos)
- 2 Gavetas Crisper
- Twist Ice: armazenador de gelo
- Função de congelação rápida
- Capacidade bruta/líquida total: 438/423 L
- Capacidade líquida frigo./cong.: 322/101 L

Acabamento: Optic Inox

12NC: 869990953260

Dimensões:

1800 x 700 x 725 mm
(altura x largura x profundidade)



WTE 3322 A+ NF TS



- Frigorífico de 60 cm
- Tecnologia No Frost Parcial
- Classe energética: A+
- Display eletrónico interior
- 1 Gaveta Crisper
- Função de refrigeração rápida
- Filtro Antibacteriano
- Capacidade bruta/líquida total: 356/322 L
- Capacidade líquida frigo./cong.: 260/62 L

Acabamento: Techno Steel

12NC: 850511311080

Dimensões:

1895 x 595 x 640 mm
(altura x largura x profundidade)



WTE 2921 A+ NF W



- Frigorífico de 60 cm
- Tecnologia No Frost Parcial
- Classe energética: A+
- Display eletrónico interior
- 1 Gaveta Crisper
- Função de refrigeração rápida
- Filtro Antibacteriano
- Capacidade bruta/líquida total: 314/284 L
- Capacidade líquida frigo./cong.: 222/62 L

Acabamento: Branco

12NC: 850510211000

Dimensões:

1725 x 595 x 640 mm
(altura x largura x profundidade)



WTE31132 TS



- Frigorífico de 60 cm
- Sistema de refrigeração ventilado
- Classe energética: A++
- Display mecânico interior
- 1 Gaveta Crisper
- Prateleira para garrafas com separador
- Capacidade bruta/líquida total: 319/308 L
- Capacidade líquida frigo/cong.: 223/85 L

Acabamento: Techno Steel

12NC: 850509811080

Dimensões:

1725 x 595 x 640 mm
(altura x largura x profundidade)



W55TM 6110 W



- Frigorífico de 55 cm
- Sistema de refrigeração estático
- Classe energética: A+
- Display mecânico interior
- **FreshBox** (gaveta frutas e legumes)
- Capacidade bruta/líquida total: 243/240 L
- Capacidade líquida frigo/cong.: 198/42 L

Acabamento: Branco

12NC: 859991575770

Dimensões:

1600 x 540 x 570 mm
(altura x largura x profundidade)



W55TM 4110 W



- Frigorífico de 55 cm
- Sistema de refrigeração estático
- Classe energética: A+
- Display mecânico interior
- **FreshBox** (gaveta frutas e legumes)
- Capacidade bruta/líquida total: 216/213 L
- Capacidade líquida frigo/cong.: 171/42 L

Acabamento: Branco

12NC: 859991575570

Dimensões:

1440 x 540 x 570 mm
(altura x largura x profundidade)



ART 364/A+/6



- Frigorífico de encastre de 55 cm
- Sistema de refrigeração estático
- Classe energética: A+
- Display mecânico interior
- Compartimento para lacticínios
- 1 Gaveta Crisper
- Capacidade bruta/líquida total: 240/239 L
- Capacidade líquida frigo/cong.: 191/48 L

Acabamento: Branco

12NC: 856497601000

Dimensões:

1576 x 540 x 545 mm
(altura x largura x profundidade)

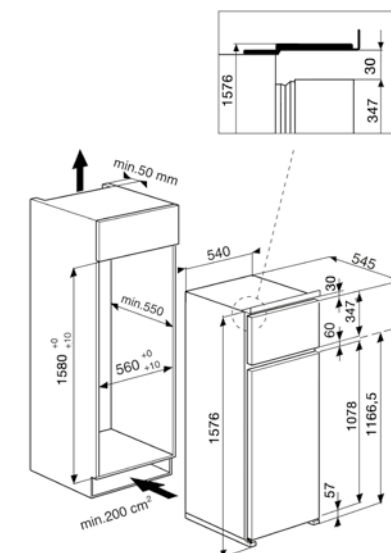

W Collection

Aproveite o espaço ideal para preservar todos os alimentos



DESIGN ÚNICO

A W Collection foi desenvolvida para ser simples, pura e essencial. O conjunto monoporta W Collection alia o design vanguardista a uma alma digital altamente tecnológica, para uma integração sensível do produto em sua casa e na sua vida.



COMBINAÇÃO ELEGANTE

Quando os dois produtos são instalados a par, ficam harmoniosamente unidos por um elegante kit que confere uma maior estabilidade, ao mesmo tempo que torna mais estético o conjunto dos dois elementos. Um dispositivo especial, no meio dos dois blocos, previne os problemas de condensação entre o frigorífico e o congelador.

NOVA ESTÉTICA

O design único do novo conjunto monoporta W Collection integra-se perfeitamente no ambiente de qualquer cozinha, qualquer que seja o seu espaço, a sua estética e as suas características funcionais. Os materiais de elevada qualidade aliam-se harmoniosamente com o moderno design.



Nos iF Design Awards 2017, o conjunto monoporta W Collection impressionou um júri de 58 membros especializados em design, e foi vencedor entre 5,500 candidatos, de participantes de 59 países diferentes.

Tecnologia de ponta para preservar os alimentos na perfeição



A Whirlpool concebeu a melhor solução para **manter o frigorífico e o congelador perfeitamente organizados**, em função das suas necessidades. Isto implica uma verificação constante dos alimentos guardados no frigorífico ou no congelador, para que possa ir menos vezes às compras. É o novo **conjunto monoporta W Collection**: zonas distintas e compartimentos dedicados, especificamente concebidos para guardar produtos de diferentes tamanhos e formas, de modo a ir ao encontro das suas necessidades.

É no coração do produto que se encontra a avançada tecnologia 6º SENTIDO, que permite atingir desempenhos extraordinários, de forma intuitiva: controlo inteligente dos níveis de temperatura e humidade, restabelecendo-os automaticamente em função das necessidades. O espaço flexível proporciona a melhor solução para manter o frigorífico e o congelador organizados. A capacidade interior foi aumentada para 620 litros de espaço útil, o equivalente a 23 sacos de compras¹.



Frescura durante mais tempo

A tecnologia 6º SENTIDO **FreshControl**, controla o frio dentro da cavidade, assegurando a temperatura e a humidade ideais em toda a cavidade do frigorífico.



Menos queimaduras pelo frio

Até 2 kg de alimentos congelados rapidamente, em apenas 4 horas. 0°C é a temperatura ideal para preservar a frescura do peixe e da carne durante mais tempo.



UMA GAVETA COM DUAS FUNÇÕES DIFERENTES

Um compartimento específico permite-lhe selecionar duas funções específicas para diferentes circunstâncias de utilização. Quando ativada, a função **Activ0°**, cria a temperatura ideal para conservar a frescura do peixe e da carne durante mais tempo. Quando esta função é desligada, a gaveta converte-se num prático espaço de armazenamento adicional para outros alimentos.

OUTRAS TECNOLOGIAS



SHOCKFREEZE

Congela rapidamente até 2 kg de alimentos, em apenas quatro horas, para uma congelação perfeita.



DESIGN ÚNICO, INSTALAÇÃO SEM FALHAS

Práticas rodas anti-riscos e fácil regulação das dobradiças.



TODO O ESPAÇO PARA GERIR O CONGELADOR

As gavetas permitem guardar perfeitamente os alimentos e organizá-los por categoria. Além disso, a divisória no interior da gaveta foi concebida para lhe permitir guardar e ter acesso fácil aos alimentos congelados. As grandes gavetas proporcionam todo o espaço de que necessita para guardar alimentos de grandes dimensões, que podem depois ser retirados de modo a permitir mais combinações de espaço.

TODA A FLEXIBILIDADE PARA GUARDAR OS ALIMENTOS NO FRIGORÍFICO

A prateleira dos laticínios foi especificamente desenhada para arrumar os alimentos de consumo mais frequente. A divisória da prateleira cria nesta um segundo nível utilizável, onde poderá colocar produtos também na vertical. Na prateleira porta-garrafas pode guardar tanto as garrafas normais como pacotes de leite, por exemplo, além de que esta prateleira pode ser deslocada ou mesmo removida.

¹ Com base num saco de compras de 30x39cm.



UW8 F2C KSB
W Collection



- Congelador monoporta
- Tecnologia No Frost
- Tecnologia 6° SENTIDO (sensores de regulação de temperatura)
- Freeze Control (menos queimaduras pelo frio)
- Shock Freeze (congelação rápida)
- Classe energética: A++
- Display eletrónico touch interior
- Dobradiças especiais (possibilidade de colocação junto a parede ou móveis)
- Gavetas XXL deslizantes
- Função de congelação rápida
- Capacidade bruta/líquida total: 291/252 L
- Capacidade líquida congelador: 252 L

Acabamento: Preto

12NC: 869991043800

Dimensões:

1875 x 595 x 630 mm
(altura x largura x profundidade)



SW8 AM2C KAR



- Frigorífico monoporta
- Sistema de refrigeração ventilado
- Tecnologia 6° SENTIDO (sensores de regulação de temperatura)
- Fresh Control (frescura durante mais tempo)
- Compartmento Activ0°
- Classe energética: A++
- Display eletrónico touch interior
- Dobradiças especiais (possibilidade de colocação junto à parede ou móveis)
- Compartmento para lacticínios
- 2 Gavetas Crisper deslizantes
- Função de refrigeração rápida
- Filtro Antibacteriano
- Capacidade bruta/líquida total: 371/358 L
- Capacidade líquida frigo.: 358 L

Acabamento: Preto

12NC: 869991043640

Dimensões:

1875 x 595 x 630 mm
(altura x largura x profundidade)



UW8 F2C XLSB



- Congelador monoporta
- Tecnologia No Frost
- Tecnologia 6° SENTIDO (sensores de regulação de temperatura)
- Freeze Control (menos queimaduras pelo frio)
- Shock Freeze (congelação rápida)
- Classe energética: A++
- Display eletrónico touch interior
- Dobradiças especiais (possibilidade de colocação junto à parede ou móveis)
- Puxador integrado
- Gavetas XXL deslizantes
- Função de congelação rápida
- Capacidade de congelação: 22,5 Kg/24h
- Capacidade bruta/líquida total: 291/252 L
- Capacidade líquida congelador: 252 L

Acabamento: Optic Inox

12NC: 869991043820

Dimensões:

1875 x 595 x 630 mm
(altura x largura x profundidade)



SW8 AM2C XRL



- Frigorífico monoporta
- Sistema de refrigeração ventilado
- Tecnologia 6° SENTIDO (sensores de regulação de temperatura)
- Fresh Control (frescura durante mais tempo)
- Classe energética: A++
- Display eletrónico touch interior
- Dobradiças especiais (possibilidade de colocação junto à parede ou móveis)
- Puxador integrado
- Compartmento para lacticínios
- 2 Gavetas Crisper deslizantes
- Função de refrigeração rápida
- Filtro Antibacteriano
- Capacidade bruta/líquida total: 371/364 L
- Capacidade líquida frigo.: 364 L

Acabamento: Optic Inox

12NC: 869991043670

Dimensões:

1875 x 595 x 630 mm
(altura x largura x profundidade)



UW8 F2D XBI N



- Congelador monoporta
- Tecnologia No Frost
- Tecnologia 6° SENTIDO (sensores de regulação de temperatura)
- Freeze Control (menos queimaduras pelo frio)
- Classe energética: A+++
- Display eletrónico touch exterior
- Dobradiças especiais (possibilidade de colocação junto à parede ou móveis)
- Gavetas XXL deslizantes
- Ice Mate (armazenador de gelo)
- Função de congelação rápida
- Capacidade de congelação: 22,5 Kg/24h
- Capacidade bruta/líquida total: 291/259 L
- Capacidade líquida frigo.: 259 L

Acabamento: Optic inox

12NC: 869991001680

Dimensões:

1875 x 595 x 630 mm
(altura x largura x profundidade)



SW8 AM2 D XR



- Frigorífico monoporta
- Sistema de refrigeração ventilado
- Tecnologia 6° SENTIDO (sensores de regulação de temperatura)
- Fresh Control (frescura durante mais tempo)
- Classe energética: A+++
- Display eletrónico touch exterior
- Dobradiças especiais (possibilidade de colocação junto à parede ou móveis)
- Compartmento para lacticínios
- 2 Gavetas Crisper deslizantes
- Função de refrigeração rápida
- Filtro Antibacteriano
- Capacidade bruta/líquida total: 371/364 L
- Capacidade líquida frigo.: 364 L

Acabamento: Optic Inox

12NC: 869990962650

Dimensões:

1875 x 595 x 630 mm
(altura x largura x profundidade)



UW8 F2D WHBI N



- Congelador monoporta
- Tecnologia No Frost
- Tecnologia 6° SENTIDO (sensores de regulação de temperatura)
- Freeze Control (menos queimaduras pelo frio)
- Classe energética: A+++
- Display eletrónico touch exterior
- Dobradiças especiais (possibilidade de colocação junto à parede ou móveis)
- Gavetas XXL deslizantes
- Ice Mate (armazenador de gelo)
- Função de congelação rápida
- Capacidade de congelação: 22,5 Kg/24h
- Capacidade bruta/líquida total: 291/259 L
- Capacidade líquida frigo.: 259 L

Acabamento: Branco

12NC: 869991054810

Dimensões:

1875 x 595 x 630 mm
(altura x largura x profundidade)



SW8 AM2 D WHR



- Frigorífico monoporta
- Sistema de refrigeração ventilado
- Tecnologia 6° SENTIDO (sensores de regulação de temperatura)
- Fresh Control (frescura durante mais tempo)
- Classe energética: A+++
- Display eletrónico touch exterior
- Dobradiças especiais (possibilidade de colocação junto à parede ou móveis)
- Compartmento para lacticínios
- 2 Gavetas Crisper deslizantes
- Função de refrigeração rápida
- Filtro Antibacteriano
- Capacidade bruta/líquida total: 371/364 L
- Capacidade líquida frigo.: 364 L

Acabamento: Branco

12NC: 869991054800

Dimensões:

1875 x 595 x 630 mm
(altura x largura x profundidade)

**W55ZM 111 W**

- Congelador de bancada
- Sistema de refrigeração estático
- Classe energética: A+
- 3 gavetas transparentes
- Capacidade de congelação: 7.5 Kg/24h
- Capacidade bruta/líquida total: 103/102 L
- Capacidade líquida do congelador: 102 L

Acabamento: Branco

12NC: 859991575730

Dimensões:

838 x 540 x 595 mm
(altura x largura x profundidade)

**W55VM 1110 W**

- Frigorífico de bancada
- Sistema de refrigeração estático
- Classe energética: A+
- **Fresh Box** (gaveta para frutas e legumes)
- Capacidade bruta/líquida total: 123/121 L
- Capacidade líquida frigo./cong.: 104/17 L

Acabamento: Branco

12NC: 859991580200

Dimensões:

838 x 540 x 615 mm
(altura x largura x profundidade)





Supreme Built In

Espaço extra de frescura

Os novos monoporta **Supreme Built In** foram pensados ao detalhe para oferecer uma experiência única, com acabamentos perfeitamente coordenados, entre o frigorífico e o congelador. O design moderno, com materiais resistentes e transparentes, assegura uma maior robustez e visibilidade, bem como facilidade de limpeza. Os elementos deste inovador design acrescentam valor ao produto e destacam-no pela sua qualidade.

O frigorífico tem uma capacidade líquida de 318L. As prateleiras em vidro asseguram uma visibilidade perfeita, juntamente com a iluminação interior, as paredes brancas e o acabamento do display em aço inoxidável.

O congelador tem uma capacidade líquida de 210L e assegura uma gestão de espaço ideal. Os diferentes tamanhos das gavetas permitem uma maior flexibilidade, oferecendo aos consumidores todo o espaço de que precisam para a conservação dos alimentos.

ILUMINAÇÃO LED

A iluminação LED interior é uma característica altamente atrativa e funcional. Permite uma visibilidade impecável, ao difundir a luz pelo compartimento, eliminando áreas escuras.

DISPLAY INTUITIVO E ELEGANTE

O display touch assegura uma interação fácil e intuitiva, com um fundo escuro de aço inoxidável e luzes LED, que oferecem um design moderno e tecnológico.

CLASSE ENERGÉTICA A++

Poupe até 21%* de energia, em comparação com outros eletrodomésticos da mesma categoria.

*Com referência ao consumo energético médio de um eletrodoméstico semelhante de classe energética A+, da Whirlpool.



**AFB 1841 A++
Supreme**



- Congelador monoporta de encastre
- Tecnologia No Frost
- Tecnologia 6° SENTIDO (sensores de regulação de temperatura)
- Classe energética: A++
- Display eletrónico touch interior
- Gavetas deslizantes
- Função de congelação rápida
- Capacidade bruta/líquida total: 241/209 L
- Capacidade líquida congelador: 209 L

Acabamento: Branco
12NC: 853480496000

Dimensões:
1771 x 540 x 545 mm
(altura x largura x profundidade)

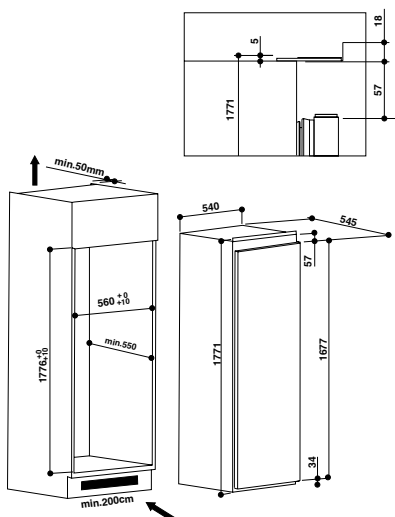

**ARG 18082 A++
Supreme**



- Frigorífico monoporta de encastre
- Sistema de refrigeração ventilado
- Tecnologia 6th Sense Fresh Control (sensores de regulação de temperatura e humidade)
- Classe energética: A++
- Display eletrónico touch interior
- 2 gavetas Crisper deslizantes
- Capacidade bruta/líquida total: 316/314 L
- Capacidade líquida do frigorífico: 314 L

Acabamento: Branco
12NC: 853417396010

Dimensões:
1771 x 540 x 545 mm
(altura x largura x profundidade)

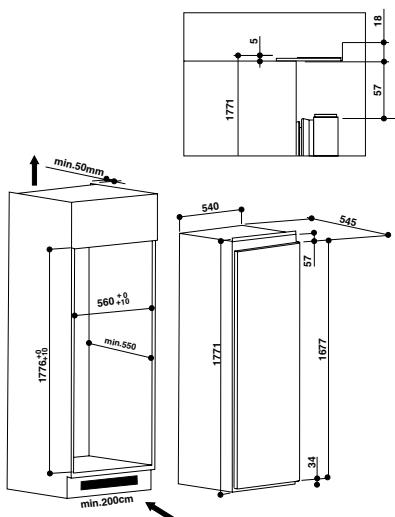

AFB 828 A+



- Congelador monoporta de encastre
- Sistema de refrigeração estático
- Classe energética: A+
- 2 gavetas + 1 aba
- Capacidade de congelação: 10 Kg/24h
- Capacidade bruta/líquida total: 105/91 L
- Capacidade líquida congelador: 91 L

Acabamento: Branco
12NC: 850482896300

Dimensões:
819-889 x 597 x 545 mm
(altura x largura x profundidade)

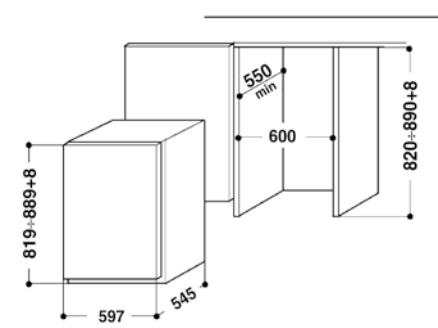

ARG 913/A+



- Frigorífico monoporta de encastre
- Sistema de refrigeração estático
- Classe energética: A+
- 2 gavetas Crisper
- Capacidade bruta/líquida total: 129/126 L
- Capacidade líquida frig./cong.: 108/18 L

Acabamento: Branco
12NC: 853491310300

Dimensões:
819-889 x 597 x 545 mm
(altura x largura x profundidade)

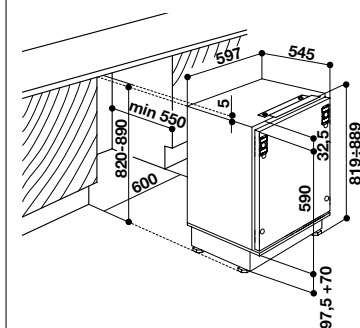

ARC 229



- Classe energética: A
- 5 prateleiras ajustáveis
- Capacidade de armazenamento: 36 garrafas
- Iluminação LED
- Puxador integrado
- Display eletrónico no interior
- Capacidade bruta/líquida total: 101/83 L
- Temperatura entre 6°C e 18°C

Acabamento: Inox
12NC: 850122901010

Dimensões:
714 x 560 x 540 mm
(altura x largura x profundidade)

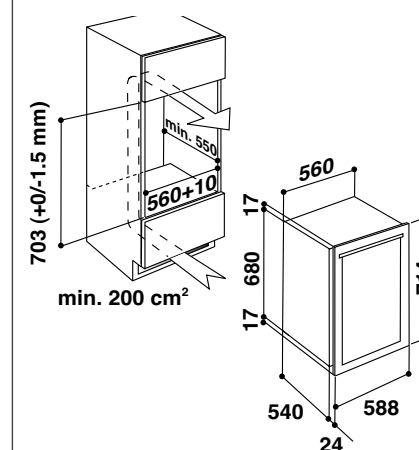

Arcas horizontais, uma forma flexível de conservar alimentos



As arcas da Whirlpool oferecem uma combinação imbatível de **espaço** e **baixo consumo de energia**. Pode optar entre uma série de modelos com diferentes funções, de acordo com as suas preferências. As arcas estão equipadas com a exclusiva tecnologia 6° SENTIDO: os seus sensores especiais detetam quaisquer oscilações de temperatura dentro da arca e intensificam automaticamente a congelação, quando necessário, proporcionando poupanças de energia até 30%.¹



FROST OUT

A tecnologia **FrostOut** reduz a formação de gelo dentro da arca, diminuindo a necessidade de descongelações frequentes. Esta tecnologia tira partido da respiração natural da cavidade: graças a um fluxo de ar especial e a um compressor, a arca mantém-se seca. O ambiente renovado interior impede a formação de gelo, reduzindo-a até 55%.



COMPRESSOR LIGADO



COMPRESSOR DESLIGADO



¹Comparando com uma arca horizontal da Whirlpool sem tecnologia 6° SENTIDO.

A melhor flexibilidade na gestão do espaço

Para a melhor preservação dos alimentos, o frio não é o único elemento crucial. A flexibilidade interior do espaço é fundamental no que diz respeito à conservação de alimentos. Os alimentos, qualquer que seja o seu tamanho, têm de ser guardados convenientemente, mas, mais importante ainda, têm de ser facilmente acessíveis.



ENCONTRE RAPIDAMENTE O QUE PROCURA

A forma simples de personalizar o espaço dentro da arca. Com o **FlexiMode**, o espaço dentro da arca frigorífica é dividido em três níveis, utilizando um sistema modular de cestos em dois níveis. Os recipientes podem ser posicionados de acordo com as necessidades pessoais e movidos ou retirados sempre que se quiser, bastando para isso mover o puxador com um simples gesto. É sempre mais fácil aceder aos recipientes e alimentos, mesmo aqueles que estão guardados no fundo da arca.



As arcas horizontais da Whirlpool têm **10 anos de garantia** no compressor.

FLEXIRACK

O **FlexiRack** é um conjunto de cestos estreitos que podem ser montados nas laterais do interior da arca. Ajustáveis e amovíveis, estes suportes são especialmente destinados a conter artigos mais pequenos ou garrafas, com total estabilidade, tornando-os mais seguros de guardar e mais fáceis de encontrar.



PARTE DE TRÁS PLANA, INSTALAÇÃO PERFEITA¹

Para facilitar a limpeza e gerir o espaço da melhor forma, o condensador exterior da parte de trás da arca foi substituído por um condensador colocado nas paredes laterais e frontal interiores. Com uma parte traseira lisa e sem grelhas, não há risco de acumulação de pó e a arca frigorífica pode ser colocada de frente, com a parte de trás encostada à parede.

¹Disponível para modelos com mais de 250L de capacidade.



WHE 22333



- Arca horizontal
- **Tecnologia 6º SENTIDO** (sensores de regulação de temperatura)
- **Classe energética : A+++**
- Controlos eletrónicos na porta
- **Space+** (até +40% de espaço útil)
- 3 cestos de armazenamento
- Porta contrabalançada
- Fechadura
- Luz interior LED
- Indicador de mau funcionamento
- Canal de desaguamento frontal para descongelação
- Função de congelação rápida
- Capacidade bruta/líquida total: 220/215 L
- Capacidade de congelação 20 Kg/24h

Acabamento: Branco

12NC: 854957196010

Dimensões:

916 x 1180 x 698 mm
(altura x largura x profundidade)



WHE 3933 FO



- Arca horizontal
- **Tecnologia 6º SENTIDO** (sensores de regulação de temperatura)
- **Tecnologia Frost Out**
- **Classe energética: A+**
- Controlos eletrónicos na porta
- **Space+** (até +40% de espaço útil)
- 4 cestos de armazenamento ECO
- Porta contrabalançada
- Fechadura
- Luz interior LED
- Indicador de mau funcionamento
- Canal de desaguamento frontal para descongelação
- Função de congelação rápida
- Capacidade bruta/líquida total: 395/390 L
- Capacidade de congelação 20 Kg/24h

Acabamento: Branco

12NC: 854908796040

Dimensões:

916 x 1405 x 698 mm
(altura x largura x profundidade)



WHE 3133 FO



- Arca horizontal
- **Tecnologia 6º SENTIDO** (sensores de regulação de temperatura)
- **Tecnologia Frost Out**
- **Classe energética: A+**
- Controlos eletrónicos na porta
- **Space+** (até +40% de espaço útil)
- 3 cestos de armazenamento ECO
- Porta contrabalançada
- Fechadura
- Luz interior LED
- Indicador de mau funcionamento
- Canal de desaguamento frontal para descongelação
- Função de congelação rápida
- Capacidade bruta/líquida total: 315/312 L
- Capacidade de congelação 17.5 Kg/24h

Acabamento: Branco

12NC: 854907796060

Dimensões:

916 x 1180 x 698 mm
(altura x largura x profundidade)



WHE 2535 FO



- Arca horizontal
- **Tecnologia 6º SENTIDO** (sensores de regulação de temperatura)
- **Tecnologia Frost Out**
- **Classe energética: A+**
- Controlos eletrónicos na porta
- **Space+** (até +40% de espaço útil)
- 2 cestos de armazenamento ECO
- Porta contrabalançada
- Fechadura
- Luz interior LED
- Indicador de mau funcionamento
- Canal de desaguamento frontal para descongelação
- Função de congelação rápida
- Capacidade bruta/líquida total: 255/252 L
- Capacidade de congelação 16.5 Kg/24h

Acabamento: Branco

12NC: 854903496060

Dimensões:

916 x 1010 x 698 mm
(altura x largura x profundidade)



WHE 20112



- Arca horizontal
- **Tecnologia 6º SENTIDO** (sensores de regulação de temperatura)
- **Classe energética A++**
- Controlos eletrónicos na porta
- **Space+** (até +40% de espaço útil)
- 1 cesto de armazenamento ECO
- Porta contrabalançada
- Fechadura
- Indicador de mau funcionamento
- Canal de desaguamento frontal para descongelação
- Função de congelação rápida
- Capacidade bruta/líquida total: 170/164 L
- Capacidade de congelação 12.5 Kg/24h

Acabamento: Branco

12NC: 854957096000

Dimensões:

865 x 806 x 642 mm
(altura x largura x profundidade)



WH 2010 A+E FO



- Arca horizontal
- **Tecnologia 6º SENTIDO** (sensores de regulação de temperatura)
- **Tecnologia Frost Out**
- **Classe energética A+**
- Controlos eletrónicos na porta
- **Space+** (até +40% de espaço útil)
- 1 cesto de armazenamento ECO
- Porta contrabalançada
- Indicador de mau funcionamento
- Canal de desaguamento frontal para descongelação
- Função de congelação rápida
- Capacidade bruta/líquida total: 207/202 L
- Capacidade de congelação 14.5 Kg/24h

Acabamento: Branco

12NC: 854907096060

Dimensões:

865 x 806 x 642 mm
(altura x largura x profundidade)



WH1410 A+E



- Arca horizontal
- **Tecnologia 6º SENTIDO** (sensores de regulação de temperatura)
- **Classe energética A+**
- Controlos eletrónicos na porta
- **Space+** (até +40% de espaço útil)
- 1 cesto de armazenamento ECO
- Porta contrabalançada
- Indicador de mau funcionamento
- Função de congelação rápida
- Capacidade bruta/líquida total: 136/133 L
- Capacidade de congelação 13 Kg/24h

Acabamento: Branco

12NC: 854906096010

Dimensões:

865 x 573 x 642 mm
(altura x largura x profundidade)



A garantia de fabricante de **10 anos no compressor** obriga ao registo em <http://garanplus.eu/promo10>, num prazo máximo de 60 dias após a data de compra, para ficar ativa.

INFORMAÇÃO TÉCNICA



GAMA COMPACTA 45 CM

Características Técnicas

FORNO A VAPOR

Modelo	W11 MS180
Código 12NC	859991539570
Código EAN	8003437395925
Tipo de instalação	Encastre
Tipo de forno	Vapor
Linha / Design	W Collection
Acabamento / Cor	Vidro Preto
ETIQUETA ENERGÉTICA	
Fonte de calor	Elétrico
Classe de eficiência energética ¹	A
EEL (%) Índice de Eficiência Energética ²	-
Consumo energético convencional (kWh/ciclo) ³	-
Consumo energético convecção ar forçado (kWh/ciclo) ³	-
Volume da cavidade (L)	29
CARACTERÍSTICAS	
Sistema de auto-limpeza	-
Tipo de controlos	Eletrónico
Display	My Smart Display - TFT 4.5"
Tipo de botões	-
Temporizador	Sim
Controlo do tempo	Eletrónico
Iluminação	Halogénea
Guias telescópicas	3
Número de vidros na porta	3
Sistema de ventilação	-
Soft closing (fecho suave)	-
Sonda - Probe	Meat Probe (1 Ponto)
Número de tabuleiros	1
Número de tabuleiros fundos	-
Número de grelhas	1
Bloqueio de comandos	Sim
Controlo temperatura	Eletrónico
Tecnologia 6° SENTIDO	Sim
Conectividade (6th Sense Live)	Sim
FUNÇÕES	
Pré-aquecimento rápido	-
Convencional	-
Grill	-
Turbo grill (grill + ar forçado)	-
Ar forçado	Sim
Cook3	-
Cook4	-
Vapor	Sim
Convecção	-
FUNÇÕES ESPECIAIS	
Descongela	Sim
Manter quente	-
Reaquecimento a Vapor	Sim
Levedura (Fermentar Massas)	Sim
Maxi Cozedura	-
Ar forçado Eco	Sim
Multinível	Sim
Programas automáticos	45
Receitas automáticas	Sim
Favoritos	Sim
Bake Sense	-
Steam Sense +	Sim
Ready2Cook	-
Pizza	-
Pão	-
Preservação	Sim
logurte	Sim
Acabamento	Sim
Desinfecção	Sim
DADOS TÉCNICOS	
Peso bruto / líquido (kg)	32/30
Potência do grill (W)	-
Potência máxima (W)	1450
Voltagem (V)	220-240
Amperagem (A) / Frequência (Hz)	10/50-60
Cabo de alimentação (cm)	125
Altura x Largura x Profundidade (mm)	455 x 595 x 537

¹ De A+++ (baixo consumo) a D (consumo elevado).

² Índice Eficiência Energética calculado de acordo com o volume e consumo de energia por cada forno.

³ Baseado em resultados de testes padrão que simulam as propriedades térmicas dos alimentos. O consumo dependerá de como o equipamento é utilizado.

A Whirlpool reserva-se o direito de alterar qualquer característica técnica sem qualquer pré-aviso.

MICRO-ONDAS COMBINADO

Modelo	W11 MW161
Código 12NC	859991539440
Código EAN	8003437395901
Tipo de instalação	Encastre
Tipo de Micro-ondas	Micro-ondas Combi
Linha/Design	W Collection
Acabamento / Cor	Vidro Preto
CARACTERÍSTICAS	
Volume útil (L)	40
Níveis de potência	7
Tipo de controlos	Eletrónico
Display	My Smart Display - TFT 4.5"
Sistema de distribuição de ondas	3D
Temporizador	Sim
Relógio Digital	Sim
Sinal fim de cozedura	Sim
Interior da cavidade	Inox
Abertura porta	Vertical
Função de Soft Closing	Sim
Bloqueio de comandos	Sim
Tecnologia 6° SENTIDO	Sim
Conectividade (6th Sense Live)	Sim
FUNÇÕES	
Micro-ondas	Sim
CRISP	Sim
CRISP FRY	Sim
Ar Forçado	Sim
Ar Forçado Combi (Micro-ondas+Ar Forçado)	Sim
Grill	Sim
Grill Combi (Micro-ondas+Grill)	Sim
Turbo Grill	Sim
Turbo Grill Combi	Sim
Pré-aquecimento rápido	Sim
FUNÇÕES ESPECIAIS	
Manter Quente	Sim
Levedura	Sim
Ferver (para arroz e massa)	Sim
Vapor	Sim
Descongelação	Sim
Steam&Boil	Sim
Reheat/Defrost	Sim
Jet Defrost	Sim
Jet Start	Sim
Bread defrost	Sim
Chef Menu (receitas automáticas)	Sim
Programas automáticos	Sim
Memória	Sim
ACESSÓRIOS	
Grelha Grill	Sim
Prato CRISP com pega	Sim
Recipiente para cozer a vapor	Sim
Tabuleiro de assar retangular	Sim
DADOS TÉCNICOS	
Peso bruto / líquido (kg)	33,4/29,7
Diâmetro do prato rotativo (mm)	400
Potência Micro-ondas (W)	900
Potência Grill (W)	1600
Potência Convecção (W)	1200
Potência máxima (W)	2800
Voltagem (V)	230
Amperagem (A) / Frequência (Hz)	16/50
Cabo de alimentação (cm)	135
Altura x Largura x Profundidade (mm)	455 x 595 x 554

MÁQUINA DE CAFÉ

Modelo	W11 CM145
Código 12NC	859991541970
Código EAN	8003437230929
Tipo de instalação	Encastre
Linha/Design	W Collection
Cor do depósito de água	Cinzentos
Acabamento / Cor	Vidro Preto
CARACTERÍSTICAS	
Sistema de aquecimento/bombeio a alta pressão	DeLonghi Control
Tipo de Controlos	Eletrónico
Display	My Smart Display -TFT 4.5"
Conectividade (6th Sense Live)	Sim
Tipo de Sistema	Automático Total
Pressão da bomba (bares)	15
Capacidade do depósito de água (L)	2,5
Tipo de termostato (expresso/vapor)	Sim
Regulador de vapor (para cappuccino)	Sim
Bandeja recolhe-gotas (ergonómica)	Sim
Função de vapor e água quente	Sim
Programa automático de descalcificação	Sim
Luz indicadora do nível de água	Sim
Luz indicadora do nível de café	Sim
Distribuição Dupla	1 ou 2 chávenas
Moinho com regulação do tipo de grão	Sim
Recipiente termal para leite	Sim
Receitas automáticas	Sim
Favoritos	Sim
DADOS TÉCNICOS	
Peso bruto / líquido (kg)	29/20
Potência máxima (W)	1350
Potência da caldeira a vapor (W)	1350
Voltagem (V)	220-240
Amperagem (A) / Frequência (Hz)	10 / 50-60
Cabo de alimentação (cm)	100
Altura x Largura x Profundidade (mm)	455 x 595 x 501

GAVETA DE ESTUFA

Modelo	W1114
Código 12NC	859991537950
Código EAN	8003437230349
Tipo de instalação	Encastre
Linha/Design	W Collection
Acabamento / Cor	Vidro Preto
CARACTERÍSTICAS	
Volume da cavidade (L)	20
Tipo de controlos	Mecânicos
Termostato regulável	Sim
Posições do termostato	3
Mecanismo de abertura	Push Push
Extraível	Sim
FUNÇÕES	
Pré-aquecimento de utensílios	Sim
Manter quente	Sim
Regulação de temperatura	40°C a 75°C
Armazenamento de pratos (26 cm)	20
Armazenamento de chávenas de café	80
DADOS TÉCNICOS	
Peso bruto / líquido (kg)	15,6/13,5
Potência máxima (W)	400
Voltagem (V)	220-240
Amperagem (A) / Frequência (Hz)	1,7 / 50-60
Cabo de alimentação (cm)	110
Altura x Largura x Profundidade (mm)	141 x 595 x 566

SOUS-VIDE

Modelo	W11 SVD140
Código 12NC	851353001000
Código EAN	8003437225116
Tipo de instalação	Encastre
Linha/Design	W Collection
Acabamento / Cor	Vidro Preto
CARACTERÍSTICAS	
Abertura	Sistema Push to Open
Tipo de controlos	Touch
Volume da cavidade (L)	7
Tipos de guias	Telescópicas
Ajuste do painel frontal	Sim
Filtro Anti-impurezas	Sim
Barra de vedação removível	Sim
FUNÇÕES	
Modo de selagem de saco a vácuo	Sim - 3 níveis
Função Chef Sous-Vide	Sim
Start & Stop	Sim
FUNÇÕES ESPECIAIS CHEF SOUS-VIDE	
Marinada	Sim
Infusão	Sim
Maturação	Sim
DADOS TÉCNICOS	
Peso bruto / líquido (kg)	37/33
Potência máxima (W)	240
Voltagem (V)	230
Amperagem (A) / Frequência (Hz)	0,15/ 50/60
Sacos para embalagem a vácuo	100 peças incluídas: - 25 peças 200x300mm (para conservação) - 25 peças 250x350mm (para conservação) - 25 peças 200x300mm (para cozedura) - 25 peças 200x300mm (para cozedura)
Cabo de alimentação (cm)	120
Cumprimento da barra de vedação (mm)	262
Altura x Largura x Profundidade (mm)	142,5 x 595 x 572

MICRO-ONDAS

Características Técnicas

Modelo	MWP 3391 SX	MWP 339 WH
Código 12NC	859991538330	859991537180
Código EAN	8003437861314	8003437861246
Tipo de instalação	Livre instalação	Livre instalação
Tipo de Micro-ondas	Micro-ondas Combi	Micro-ondas Combi
Linha/Design	Supreme Chef	Supreme Chef
Acabamento / Cor	Inox	Branco
CARACTERÍSTICAS		
Volume útil (L)	33	33
Níveis de potência	7	7
Tipo de controles	Eletrônicos	Eletrônicos
Display	LED - Touch Sensor	LED - Touch Sensor
Tipo de botões	-	-
Sistema de distribuição de ondas	3D	3D
Temporizador	Sim	Sim
Relógio Digital	Sim	Sim
Sinal fim de cozedura	Sim	Sim
Interior da cavidade	Inox	Inox
Grill de quartzo	Sim	Sim
Abertura porta	Vertical	Vertical
Soft Closing	-	-
Bloqueio de comandos	Sim	Sim
Tecnologia 6° SENTIDO	Sim	Sim
Conectividade (6th Sense Live)	-	-
FUNÇÕES		
Micro-ondas	Sim	Sim
DUAL CRISP	Sim	Sim
CRISP	-	-
CRISP Fry	Sim	Sim
Precision Bake	Sim	Sim
Dual Steam	Sim	Sim
XXL Grill	Sim	Sim
Ar Forçado	Sim	Sim
Ar Forçado Combi (Micro-ondas+Ar Forçado)	Sim	Sim
Grill	Sim	Sim
Grill Combi (Micro-ondas+Grill)	Sim	Sim
Turbo Grill	-	-
Turbo Grill Combi	-	-
Pré-aquecimento rápido	Sim	Sim
FUNÇÕES ESPECIAIS		
Manter Quente	Sim	Sim
Levedura	Sim	Sim
Ferver (para arroz e massa)	Sim	Sim
Vapor	Sim	Sim
logurte	Sim	Sim
Descongelação	Sim	Sim
Steam&Boil	Sim	Sim
Reheat&Defrost	Sim	Sim
Jet Defrost	Sim	Sim
Jet Start	Sim	Sim
Bread Defrost	Sim	Sim
Chef Menu (receitas automáticas)	Sim	Sim
Programas automáticos	Sim	Sim
Paragem do prato rotativo	Sim	Sim
Memória	-	-
Sistema de limpeza	Sim	Sim
ACESSÓRIOS		
Grelha Grill	Sim	Sim
Grelha Ar Forçado	Sim	Sim
Prato CRISP com pega	Sim	Sim
Recipiente para cozer a vapor	Sim	Sim
Tabuleiro de assar retangular	-	-
DADOS TÉCNICOS		
Peso bruto / líquido (kg)	30.55/27.45	30.55/27.45
Diâmetro do prato rotativo (mm)	360	360
Potência Micro-ondas (W)	1000	900
Potência Grill (W)	1200	1200
Potência Convecção (W)	1700	1700
Potência máxima (W)	2000	2000
Voltagem (V)	220-230	220-230
Amperagem (A) / Frequência (Hz)	10/50	10/50
Cabo de alimentação (cm)	100	100
Altura x Largura x Profundidade (mm)	373 x 490 x 540	373 x 490 x 540

A Whirlpool reserva-se o direito de alterar qualquer característica técnica sem qualquer pré-aviso.

Modelo	MCP 349/1 SL	MCP 346 SL	MCP 345 WH
Código 12NC	858734999860	858734699890	858734599290
Código EAN	8003437860911	8003437860850	8003437860706
Tipo de instalação	Livre instalação	Livre instalação	Livre instalação
Tipo de Micro-ondas	Micro-ondas Combi	Micro-ondas + Grill	Micro-ondas + Grill
Linha/Design	Chef Plus	Chef Plus	Chef Plus
Acabamento / Cor	Preto/Cinza	Preto/Cinza	Branco
CARACTERÍSTICAS			
Volume útil (L)	25	25	25
Níveis de potência	6	6	6
Tipo de controles	Eletrônicos	Eletrônicos	Eletrônicos
Display	LED - Touch Sensor	LED	LED
Tipo de botões	-	Botões	Botões
Sistema de distribuição de ondas	3D	3D	3D
Temporizador	Sim	Sim	Sim
Relógio Digital	Sim	Sim	Sim
Sinal fim de cozedura	Sim	Sim	Sim
Interior da cavidade	Pintado	Pintado	Pintado
Grill de quartzo	Sim	Sim	Sim
Abertura porta	Lateral (direita)	Lateral (direita)	Lateral (direita)
Soft Closing	-	-	-
Bloqueio de comandos	Sim	Sim	Sim
Tecnologia 6° SENTIDO	-	-	-
Conectividade (6th Sense Live)	-	-	-
FUNÇÕES			
Micro-ondas	Sim	Sim	Sim
DUAL CRISP	Sim	Sim	Sim
CRISP	-	-	-
CRISP Fry	Sim	Sim	Sim
Precision Bake	-	-	-
Dual Steam	-	-	-
XXL Grill	-	-	-
Ar Forçado	Sim	-	-
Ar Forçado Combi (Micro-ondas+Ar Forçado)	Sim	-	-
Grill	Sim	Sim	Sim
Grill Combi (Micro-ondas+Grill)	Sim	Sim	Sim
Turbo Grill	-	-	-
Turbo Grill Combi	-	-	-
Pré-aquecimento rápido	Sim	-	-
FUNÇÕES ESPECIAIS			
Manter Quente	-	-	-
Levedura	-	-	-
Ferver (para arroz e massa)	Sim	Sim	-
Vapor	Sim	Sim	-
logurte	-	-	-
Descongelação	Sim	Sim	Sim
Steam&Boil	Sim	-	-
Reheat&Defrost	Sim	Sim	Sim
Jet Defrost	Sim	Sim	Sim
Jet Start	Sim	Sim	Sim
Bread Defrost	-	-	Sim
Chef Menu (receitas automáticas)	Sim	Sim	Sim
Programas automáticos	Sim	Sim	Sim
Paragem do prato rotativo	Sim	-	-
Memória	-	-	-
Sistema de limpeza	Sim	Sim	Sim
ACESSÓRIOS			
Grelha Grill	Sim	Sim	Sim
Grelha Ar Forçado	Sim	-	-
Prato CRISP com pega	Sim	Sim	Sim
Recipiente para cozer a vapor	Sim	Sim	-
Tabuleiro de assar retangular	-	-	-
DADOS TÉCNICOS			
Peso bruto / líquido (kg)	20.44/17.5	18.2/15.5	17.79/15.09
Diâmetro do prato rotativo (mm)	280	280	280
Potência Micro-ondas (W)	800	800	800
Potência Grill (W)	900	800	800
Potência Convecção (W)	1700	-	-
Potência máxima (W)	1900	1750	1750
Voltagem (V)	230	230	230
Amperagem (A) / Frequência (Hz)	8/50	8/50	8/50
Cabo de alimentação (cm)	90	90	90
Altura x Largura x Profundidade (mm)	301 x 520 x 494	301 x 520 x 425	301 x 520 x 425

PLACAS DE INDUÇÃO E RADIANTES

Características Técnicas

Modelo	SMF 9010 C/NE/IXL	SMC 774 F/BT IXL	WF S5077 NE/IXL
Código 12NC	869991539560	869991041230	869991576280
Código EAN	8003437230684	8003437207495	8003437239281
Tipo de instalação	Encastre	Encastre	Encastre
Tipo de placa	Indução	Indução	Indução
Linha / Design	W Collection	W Collection	i100
Acabamento / Cor	Recortado/iXelium/Vidro Preto	Biselado/iXelium/Vidro Preto	Recortado/iXelium/Vidro Preto
Tipologia	90cm	77cm	77cm
CARACTERÍSTICAS			
Número de zonas de indução	10	4	4
Número de zonas radiantes	-	-	-
Função Booster	10 zonas	4 zonas	4 zonas
Zona Flexível	Sim	Sim	Sim
Níveis de potência	18	18	18
Display	My Smart Display - TFT 4.5"	Easy Display	Pulsar Slider
Tipo de Comandos	Touch Control	Touch Control	Touch Control
Slider	-	Premium	Premium
Funções automáticas	Sim	Sim	Sim
Indicador de calor residual	Sim	Sim	Sim
Indicador de recipiente inadequado/ausente	Sim	Sim	Sim
Temporizador	Eletrónico	Eletrónico	Eletrónico
Bloqueio de comandos	Sim	Sim	Sim
Tecnologia 6° SENTIDO	Sim	Sim	Sim
Conectividade (6th Sense Live)	Sim	-	Sim
6° SENTIDO AssistedCooking	Sim, 100 Receitas	-	-
Tecnologia 6° SENTIDO SmartSense	Sim	-	-
Tecnologia 6° SENTIDO SmartSet	-	Sim	-
Funções 6° SENTIDO	-	-	Sim
Chef Control	Sim	Sim	Sim
Tecnologia FlexiFull	Sim	-	-
Tecnologia FlexiCook	-	-	-
Tecnologia FlexiSide	Sim	Sim	Sim
Instalação Filo	Sim	Sim	Sim
ZONA FLEXI FULL			
Potência (kW)	1250	1800	1750
Potência máxima do booster (kW)	1800	2400	2000
Diâmetro (mm)	200/130	200/240	190/200
ZONA CENTRO			
Potência (kW)	-	1200	1200
Potência máxima do booster (kW)	-	1800	1600
Diâmetro (mm)	-	145	145
ZONA POSTERIOR DIREITA			
Potência (kW)	-	2200	2100
Potência máxima do booster (kW)	-	3000	3000
Diâmetro (mm)	-	210	210
ZONA			
Potência (kW)	-	-	-
Potência máxima do booster (kW)	-	-	-
Diâmetro (mm)	-	-	-
DADOS TÉCNICOS			
Peso bruto/liquido (kg)	24.3/22.9	16.2/15.1	12.1/11.1
Potência máxima (W)	11000	7200	7200
Voltagem (V)	230	230	230
Amperagem (A) / Frequência (Hz)	46.5/50-60	31.3/50-60	31.3/50-60
Cabo de alimentação (cm)	170	120	120
Altura x Largura x Profundidade (mm)	57 x 860 x 510	57 x 770 x 510	54 x 770 x 510

A Whirlpool reserva-se o direito de alterar qualquer característica técnica sem qualquer pré-aviso.

SMC 654 F/BT/IXL	WF S2765 NE/IXL	SMC 604 F/NE	WF S9365 BF/IXL
869991041220	869991573720	869991041210	869991579620
8003437207488	8003437238567	8003437207471	8003437601026
Encastre	Encastre	Encastre	Encastre
Indução	Indução	Indução	Indução
W Collection	i100	W Collection	i100
Biselado/iXelium/Vidro Preto	Recortado/iXelium/Vidro Preto	Recortado/Vidro Preto	Biselado Frontal/iXelium/Vidro Preto
65cm	65cm	60cm	65cm
CARACTERÍSTICAS			
Número de zonas de indução	4	4	4
Número de zonas radiantes	-	-	-
Função Booster	4 zonas	4 zonas	4 zonas
Zona Flexível	Sim	Sim	Sim
Níveis de potência	18	18	18
Display	Easy Display	Pulsar Slider	Easy Display
Tipo de Comandos	Touch Control	Touch Control	Touch Control
Slider	Premium	Premium	Premium
Funções automáticas	Sim	Sim	Sim
Indicador de calor residual	Sim	Sim	Sim
Indicador de recipiente inadequado/ausente	Sim	Sim	Sim
Temporizador	Eletrónico	Eletrónico	Eletrónico
Bloqueio de comandos	Sim	Sim	Sim
Tecnologia 6° SENTIDO	Sim	Sim	Sim
Conectividade (6th Sense Live)	-	Sim	-
6° SENTIDO AssistedCooking	-	-	-
Tecnologia 6° SENTIDO SmartSense	-	-	-
Tecnologia 6° SENTIDO SmartSet	Sim	-	Sim
Funções 6° SENTIDO	-	Sim	-
Chef Control	Sim	Sim	Sim
Tecnologia FlexiFull	-	-	-
Tecnologia FlexiCook	-	-	-
Tecnologia FlexiSide	Sim	Sim	Sim
Instalação Filo	Sim	Sim	Sim
ZONA FLEXI SIDE			
Potência (kW)	1800	1750	1800
Potência máxima do booster (kW)	2400	2000	2400
Diâmetro (mm)	200/240	190/200	200/240
ZONA			
Potência (kW)	-	-	-
Potência máxima do booster (kW)	-	-	-
Diâmetro (mm)	-	-	-
ZONA POSTERIOR DIREITA			
Potência (kW)	1200	2100	1200
Potência máxima do booster (kW)	1800	3000	1800
Diâmetro (mm)	145	210	145
ZONA			
Potência (kW)	2200	1200	2200
Potência máxima do booster (kW)	3000	1600	3000
Diâmetro (mm)	210	145	210
DADOS TÉCNICOS			
Peso bruto/liquido (kg)	14.5/13.4	11.1/10.1	13.5/12.7
Potência máxima (W)	7200	7200	7200
Voltagem (V)	230	230	230
Amperagem (A) / Frequência (Hz)	31.3/50-60	31.3/50-60	31.3/50-60
Cabo de alimentação (cm)	120	120	120
Altura x Largura x Profundidade (mm)	57 x 650 x 510	54 x 650 x 510	57 x 590 x 510

PLACAS DE INDUÇÃO E RADIANTES

Características Técnicas

Modelo	ACM 808/BA/WH	WL S5360 BF/W
Código 12NC	869991007400	869991572180
Código EAN	8003437829222	8003437238239
Tipo de instalação	Encastre	Encastre
Tipo de placa	Indução	Indução
Linha / Design	-	i100
Acabamento / Cor	Biselado/Branco	Biselado Frontal/Branco
Tipologia	60cm	60cm
CARACTERÍSTICAS		
Número de zonas de indução	4	4
Número de zonas radiantes	-	-
Função Booster	4 zonas	4 zonas
Zona Flexível	Sim	Sim
Níveis de potência	9	18
Display	Easy Display	Pulsar Slider
Tipo de Comandos	Touch Control	Touch Control
Slider	-	Premium
Funções automáticas	-	Sim
Indicador de calor residual	Sim	Sim
Indicador de recipiente inadequado/ausente	Sim	Sim
Temporizador	Eletrónico	Eletrónico
Bloqueio de comandos	Sim	Sim
Tecnologia 6º SENTIDO	-	Sim
Conectividade (6th Sense Live)	-	-
6º SENTIDO AssistedCooking	-	-
Tecnologia 6º SENTIDO SmartSense	-	-
Tecnologia 6º SENTIDO SmartSet	-	-
Funções 6º SENTIDO	-	Sim
Chef Control	-	-
Tecnologia FlexiFull	-	-
Tecnologia FlexiCook	-	Sim
Tecnologia FlexiSide	-	-
Instalação Filo	-	Sim
ZONA FLEXI COOK		
Potência (kW)	1800	1750
Potência máxima do booster (kW)	2200	2000
Diâmetro (mm)	180/230	180/230
ZONA POSTERIOR ESQUERDA		
Potência (kW)	2200	-
Potência máxima do booster (kW)	3200	-
Diâmetro (mm)	210	-
ZONA FRONTAL ESQUERDA		
Potência (kW)	1200	-
Potência máxima do booster (kW)	1800	-
Diâmetro (mm)	145	-
ZONA POSTERIOR DIREITA		
Potência (kW)	-	2100
Potência máxima do booster (kW)	-	3000
Diâmetro (mm)	-	210
ZONA FRONTAL DIREITA		
Potência (kW)	-	1200
Potência máxima do booster (kW)	-	1600
Diâmetro (mm)	-	145
DADOS TÉCNICOS		
Peso bruto/liquido (kg)	13.5/12.5	11.1/10.1
Potência máxima (W)	7200	7200
Voltagem (V)	230	230
Amperagem (A) / Frequência (Hz)	31.3/50-60	31.3/50-60
Cabo de alimentação (cm)	150	120
Altura x Largura x Profundidade (mm)	52 x 580 x 510	54 x 590 x 510

A Whirlpool reserva-se o direito de alterar qualquer característica técnica sem qualquer pré-aviso.

ACM 806/BA	WL B1160 BF	AKT 8210/BA	AKT 8090/NE
869991007470	859991572120	869991015520	869990964280
8003437826030	8003437238178	8003437830211	8003437829543
Encastre	Encastre	Encastre	Encastre
Indução	Indução	Radiante	Radiante
-	i100	-	-
Biselado/Vidro Preto	Biselado Frontal/Vidro Preto	Biselado	Recortado
60cm	60cm	60cm	60cm
CARACTERÍSTICAS			
4	4	-	-
-	-	4	4
4 zonas	4 zonas	-	-
-	Sim	-	-
9	9	9	9
Easy Display	Pulsar +/-	-	-
Touch Control	Touch Control	Touch Control	Touch Control
Sim	-	-	-
-	Sim	-	-
Sim	Sim	Sim	Sim
Sim	Sim	-	-
Eletrónico	Eletrónico	Sim	Sim
Sim	Sim	Sim	Sim
-	Sim	-	-
-	-	-	-
-	-	-	-
-	-	-	-
-	Sim	-	-
-	-	-	-
-	-	-	-
-	Sim	-	-
-	Sim	-	-
-	Sim	-	-
ZONA FLEXI COOK			
-	1750	-	-
-	2200	-	-
-	180-230	-	-
ZONA POSTERIOR ESQUERDA			
2100	-	2100	2100
2500	-	-	-
210	-	120/210	210
ZONA FRONTAL ESQUERDA			
1200	-	1200	1700
1500	-	-	-
145	-	145	180
ZONA POSTERIOR DIREITA			
1200	2100	1200	1200
1500	3000	-	-
145	210	145	145
ZONA FRONTAL DIREITA			
2100	1200	1800	1200
2500	1600	-	-
210	145	145/250	145
DADOS TÉCNICOS			
9/8	10.7/9.7	10/8.5	9/8
7200	7200	6300	6200
230	220-240	230	220-240
31.3/50-60	31.3/50-60	27.8/50-60	27.8/50-60
150	120	Sim	Sim
52 x 580 x 510	54 x 590 x 510	46 x 580 x 510	46 x 580 x 510

PLACAS A GÁS

Características Técnicas

Modelo	PMW 75D2/IXL	GMW 9552/IXL	GMW 7552/IXL
Código 12NC	869991546910	869991547940	869991546900
Código EAN	8003437231957	8003437232169	8003437231940
Tipo de instalação	Encastre	Encastre	Encastre
Tipo de placa	Gás	Gás	Gás
Linha / Design	W Collection	W Collection	W Collection
Acabamento / Cor	iXelium	iXelium	iXelium
Tipologia	75cm	90cm	75cm
CARACTERÍSTICAS			
Painel de comandos	Frontal	Frontal	Frontal
Tipo de controle	Mecânico	Mecânico	Mecânico
Tecnologia FlexiFlame	-	Sim	Sim
Tecnologia PreciseFlame	Sim	-	-
Válvula de segurança	Sim	Sim	Sim
Isqueiro integrado	Sim	Sim	Sim
Grelhas	Ferro fundido	Ferro fundido	Ferro fundido
ZONAS DE COZEDURA			
Número de queimadores	5	5	5
FlexiFlame	-	1 x 5 kW	1 x 5 kW
Dupla coroa	-	-	-
Rápidos	1 x 3 kW	1 x 3 kW	1 x 3 kW
Semi-rápidos	2 x 1,9 kW	2 x 1,75 kW	2 x 1,75 kW
Ultra-rápidos	-	-	-
Auxiliares	2 x 1 kW	1 x 1 kW	1 x 1 kW
DADOS TÉCNICOS			
Peso bruto / líquido (kg)	15,6/14,9	19/17,8	14/12,7
Potência máxima (W)	8800	8000	13300
Voltagem (V) / Frequência (Hz)	220-240/56-60	230/50	220-240/56-60
Cabo de alimentação (cm)	-	85	85
Altura x Largura x Profundidade (mm)	41,5 x 750 x 510	47 x 860 x 510	47 x 730 x 510

GOW 7523/NB	GMW 6422/IXL	AKR 312/IX	AKR 310/IX	GOR 6414/NB
869991546370	869991546400	869990934890	869990935650	869991029860
8003437231735	8003437231766	8003437933301	8003437933271	8003437830938
Encastre	Encastre	Encastre	Encastre	Encastre
Gás	Gás	Gás	Gás	Gás
W Collection	W Collection	-	-	-
Vidro Preto	iXelium	Inox	Inox	Vidro Preto
75cm	60cm	60cm	60cm	60cm
CARACTERÍSTICAS				
Frontal	Frontal	Frontal	Frontal	Frontal
Mecânico	Mecânico	Mecânico	Mecânico	Mecânico
Sim	-	-	-	-
-	-	-	-	-
Sim	Sim	Sim	Sim	Sim
Sim	Sim	Sim	Sim	Sim
Ferro fundido	Ferro fundido	Esmaltadas	Esmaltadas	Ferro fundido
ZONAS DE COZEDURA				
5	4	4	4	4
1 x 4 kW	-	-	-	-
-	1 x 3,5 kW	1 x 3,5 kW	-	-
1 x 3 kW	-	-	1 x 3 kW	1 x 3 kW
2 x 1,75 kW	2 x 1,75 kW	2 x 1,75 kW	2 x 1,75 kW	2 x 1,65 kW
-	-	-	-	-
1 x 1 kW	1 x 1 kW	1 x 1 kW	1 x 1 kW	1 x 1 kW
DADOS TÉCNICOS				
16,6/15,6	10,8/10	8,3/7,7	8,3/7,7	13,7/12,5
12300	8000	8000	7500	8000
220-240/50-60	230/50	230/50	230/50	220-240/56-60
85	85	85	85	85
47 x 730 x 510	47 x 590 x 510	62 x 590 x 510	62 x 590 x 510	48 x 590 x 510

EXAUSTORES

Características Técnicas

Modelo	WDO 93F B K	WHSS 90F LT C K
Código 12NC	859991532660	859991547200
Código EAN	8003437209512	8003437232046
Tipo de exaustor	Bancada	Decorativo
Linha / Design	W Collection	W Collection
Acabamento / Cor	Preto	Inox com iXelium/Preto
ETIQUETA ENERGÉTICA		
Consumo energético anual (kWh/ano) ¹	43,8	35,1
Classe de eficiência Energética	B	A++
Eficiência da ventoinha (%) ²	24,20%	41,10%
Classe de eficiência energética da ventilação	B	A
Eficiência da iluminação (lux/watt) ³	-	17
Classe de eficiência energética iluminação	-	C
Eficiência da filtragem (%) ⁴	76	66
Classe de eficiência energética da filtragem	C	D
Capacidade de extração mínima (m³/h)	304	240
Capacidade de extração máxima (m³/h)	603	779
Nível de ruído mínimo/máximo de extração dB(A) re 1pW	54/68	43/57
Capacidade de recirculação mínima (m³/h)	-	224
Capacidade de recirculação máxima (m³/h)	-	669
Nível de ruído min./máx. de recirculação (dBA)	-	50/61
Nível de ruído máximo dB(A) re 1pW (etiqueta energética)	68	57
Consumo energético em modo standby (W)	0,49	0,49
CARACTERÍSTICAS		
Tecnologia 6 ^o SENTIDO	-	Sim
Conectividade (6th Sense Live)	-	Sim
CookSense	-	Sim
AirSense	-	Sim
LightSense	-	Sim
Zen Mode	-	Sim
Sistema Anticondensação	-	-
Versão	Filtrante/Aspirante	Filtrante/Aspirante
Tipo de comandos	Touch Control	Touch Control
Tipo de motor	Standard	Brushless
Número de velocidades	3	Contínuo com Slider
Função Booster	Sim	Sim
Iluminação	-	1 LED x 7 Watt
Filtros laváveis antigordura	2 de alumínio	2 de alumínio
Indicador de filtro saturado	Sim	Sim
Aspiração perimetral	-	Sim
DADOS TÉCNICOS		
Potência máxima (W)	110	167
Potência do motor (W)	110	160
Voltagem (V)	220-240	220-240
Amperagem (A) / Frequência (Hz)	0,5/50	0,7/50-60
Cabo de alimentação (cm)	200	150
Diâmetro da saída de ar (mm)	-	150
Altura x Largura x Profundidade (mm)	870 x 860 x 400	1100-1295 x 898 x 320
Altura sem chaminé (mm)	-	413
Altura da chaminé (mm)	-	-
Altura mínima da placa elétrica (mm)	-	500
Altura mínima da placa a gás (mm)	-	650

¹ O cálculo é baseado na utilização diária padrão dependendo da eficiência do sistema de exaustão. O tempo de utilização diário mais prolongado é de 2 horas para o tipo de exaustor menos eficiente. Este valor inclui 2 horas de consumo para iluminação. O consumo efectivo depende de como o produto é utilizado e instalado.

² A condição de trabalho da eficiência de exaustão é avaliada no Ponto de Eficiência Máxima. A eficiência efectiva depende da utilização e instalação do produto.

³ A relação de iluminação média do sistema de iluminação na bancada pelo seu consumo em Watt.

⁴ O teste de gordura consiste em pingar óleo e água na superfície de uma panela vazia aquecida a 250°C. A eficiência de filtragem de gorduras é a relação da quantidade de óleo residual dentro do filtro de gordura por óleo residual dentro de todo o sistema de exaustão.

A Whirlpool reserva-se o direito de alterar qualquer característica técnica sem qualquer pré-aviso.

WHVS 90F LT A K	AKR 504 IX	WHBS 92F LT K	WHBS 62F LT K
859991532640	857850401000	859991542360	859991542390
8003437209499	8003437203589	8003437231049	8003437231070
Vertical	Ilha	Decorativo	Decorativo
W Collection	-	W Collection	W Collection
Inox/Preto	Preto/Inox	Preto/Inox	Preto/Inox
ETIQUETA ENERGÉTICA			
34,2	83,4	47	47
A++	B	A	A
42,80%	25,20%	32,90%	32,90%
A	B	A	A
13	29	68,1	68,1
D	A	A	A
56	76	76	76
E	C	C	C
240	304	135	135
801	581	464	430
40/55	51/69	38/62	38/62
208	251	75	75
537	343	386	386
54/66	66/72	43/73	43/73
55	69	62	62
0,49	0,49	0,49	0,49
CARACTERÍSTICAS			
Sim	Sim	Sim	Sim
-	-	-	-
Sim	-	Sim	Sim
Sim	-	-	-
Sim	-	-	-
Sim	-	Sim	Sim
Sim	-	-	-
Filtrante/Aspirante	Filtrante/Aspirante	Filtrante/Aspirante	Filtrante/Aspirante
Touch Control	Touch Control	Touch Control	Touch Control
Brushless	Standard	Standard	Standard
Contínuo com Slider	4	7	7
Sim	Sim	Sim	Sim
1 LED x 7 Watt	4 LED x 2,5 W	1 LED x 7 Watt	1 LED x 7 Watt
1 de alumínio	3 de alumínio	3 de alumínio	2 de alumínio
Sim	-	Sim	Sim
Sim	-	-	Sim
DADOS TÉCNICOS			
260	270	277	277
160	260	270	270
220-240	220-240	220-240	220-240
0,7/50-60	1,2/50	1,12/50	1,2/50
150	150	150	150
150	-	150	150
526 x 898 x 369	670-1100 x 1000 x 600	620-1140 x 898 x 455	620-1140 x 598 x 455,5
504	60	300	300
560	560	580	580
450	500	500	500
600	650	650	650

EXAUSTORES

Características Técnicas

Modelo	WHBS 93 F LE X	WHBS 63 F LE X
Código 12NC	859991549880	859991549980
Código EAN	8003437233111	8003437233128
Tipo de exaustor	Decorativo	Decorativo
Linha / Design	W Collection	W Collection
Acabamento / Cor	Inox	Inox
ETIQUETA ENERGÉTICA		
Consumo energético anual (kWh/ano) ¹	63,7	63,7
Classe de eficiência Energética	B	B
Eficiência da ventoinha (%) ²	24,30%	24,30%
Classe de eficiência energética da ventilação	B	B
Eficiência da iluminação (lux/watt) ³	-	29
Classe de eficiência energética iluminação	A	A
Eficiência da filtragem (%) ⁴	76	76
Classe de eficiência energética da filtragem	C	C
Capacidade de extração mínima (m³/h)	105	105
Capacidade de extração máxima (m³/h)	713	713
Nível de ruído mínimo/máximo de extração dB(A) re 1pW	35/60	35/60
Capacidade de recirculação mínima (m³/h)	-	-
Capacidade de recirculação máxima (m³/h)	330	330
Nível de ruído min./máx. de recirculação (dBA)	-	-
Nível de ruído máximo dB(A) re 1pW (etiqueta energética)	60	60
Consumo energético em modo standby (W)	0,99	0,99
CARACTERÍSTICAS		
Tecnologia 6 ^o SENTIDO	-	-
Conectividade (6th Sense Live)	-	-
CookSense	-	-
AirSense	-	-
LightSense	-	-
Zen Mode	Sim	Sim
Sistema Anticondensação	-	-
Versão	Filtrante/Aspirante	Filtrante/Aspirante
Tipo de comandos	Eletrónicos	Eletrónicos
Tipo de motor	Standard	Standard
Número de velocidades	4	4
Função Booster	Sim	Sim
Iluminação	2 LED x 2,5 Watt	2 LED x 2,5 Watt
Filtros laváveis antigordura	3 de alumínio	2 de alumínio
Indicador de filtro saturado	-	-
Aspiração perimetral	-	-
DADOS TÉCNICOS		
Potência máxima (W)	255	255
Potência do motor (W)	250	250
Voltagem (V)	220-240	220-240
Amperagem (A) / Frequência (Hz)	1,1/50	1,1/50
Cabo de alimentação (cm)	<=90	150
Diâmetro da saída de ar (mm)	150	150
Altura x Largura x Profundidade (mm)	630-1125 x 898 x 450	707-1148 x 598 x 450
Altura sem chaminé (mm)	40	40
Altura da chaminé (mm)	530-1125	-
Altura mínima da placa elétrica (mm)	500	500
Altura mínima da placa a gás (mm)	650	650

AKR 855/1 G WH	AKR 473/1 IX	AKR 749/1 IX	WSLK 66/1 AS X
859991550230	859991551320	859991551230	859991551350
8003437233289	8003437233708	8003437233678	8003437233746
Vertical	Telescópico	Telescópico	Convencional
-	-	-	-
Branco	Inox	Inox	Inox
ETIQUETA ENERGÉTICA			
56,4	72,1	61,6	68,2
B	B	D	C
26,70%	26,80%	10,20%	18,50%
B	B	E	C
29	8,1	12,1	12,1
A	A	D	D
56	76	66	76
E	C	D	C
256	288	125	175
625	603	304	384
54/65	50/66	46/62	51/69
221	222	65	65
415	419	125	85
56/71	-	57/68	68/74
65	66	62	69
0,49	0,49	-	-
CARACTERÍSTICAS			
-	-	-	-
-	-	-	-
-	-	-	-
-	-	-	-
-	-	-	-
-	-	-	-
-	-	-	-
-	-	-	-
Filtrante/Aspirante	Filtrante/Aspirante	Filtrante/Aspirante	Filtrante/Aspirante
Eletrónicos	Eletrónicos	Mecânico	Mecânico
Standard	Standard	Standard	Standard
3	3	3	3
-	Sim	-	-
2 LED x 2,5 Watt	2 LED x 2,5 Watt	2 LED x 3 Watt	1 LED x 6 Watt
2 de alumínio	2 de alumínio	2 de alumínio	1 de alumínio
-	-	-	-
-	-	-	-
DADOS TÉCNICOS			
255	265	121	146
250	260	115	140
220-240	220-240	220-240	220-240
1,1/50	0,9/50	0,9/50-60	0,6/50-60
150	150	150	150
150	150	120	125
548 x 798 x 331	301 x 898 x 280	180 x 598 x 280	133 x 599 x 510
510	319	211	-
-	-	-	-
550	500	500	500
650	650	650	650

¹ O cálculo é baseado na utilização diária padrão dependendo da eficiência do sistema de exaustão. O tempo de utilização diário mais prolongado é de 2 horas para o tipo de exaustor menos eficiente. Este valor inclui 2 horas de consumo para iluminação. O consumo efectivo depende de como o produto é utilizado e instalado.

² A condição de trabalho da eficiência de exaustão é avaliada no Ponto de Eficiência Máxima. A eficiência efectiva depende da utilização e instalação do produto.

³ A relação de iluminação média do sistema de iluminação na bancada pelo seu consumo em Watt.

⁴ O teste de gordura consiste em pingar óleo e água na superfície de uma panela vazia aquecida a 250°C. A eficiência de filtragem de gorduras é a relação da quantidade de óleo residual dentro do filtro de gordura por óleo residual dentro de todo o sistema de exaustão.

A Whirlpool reserva-se o direito de alterar qualquer característica técnica sem qualquer pré-aviso.

MÁQUINAS DE LAVAR LOIÇA

Características Técnicas

Modelo	WFF 4033 DLTG X @	WFO 3033 DL X	WFO 3033 DL
Código 12NC	869991540880	869991000860	869991022590
Código EAN	8003437230738	8003437203114	8003437205101
Tipo de instalação	Livre Instalação	Livre Instalação	Livre Instalação
Linha / Design	W Collection	Supreme Clean	Supreme Clean
Acabamento / Cor	Inox	Inox	Branco
ETIQUETA ENERGÉTICA			
Número de conjuntos ¹	14	14	14
Classe energética	A+++	A+++	A+++
Eficiência de lavagem	A	A	A
Eficiência de secagem	A	A	A
Consumo de água (L) ²	9,5	9,5	9,5
Consumo de água anual (L) ³	2660	2660	2660
Consumo de energia anual (kWh) ⁴	238	238	238
Consumo energético em modo "Stand-by" (W)	7	5	5
Consumo energético em modo "Off" (W)	0,63	0,5	0,5
Duração do programa para o ciclo de lavagem normal em minutos ⁵	240	240	240
Duração do estado inativo expressa em minutos ⁶	12	12	12
Nível de ruído dB(A) ⁷	43	43	43
CARACTERÍSTICAS			
Tecnologia 6° SENTIDO	Sim	Sim	Sim
Conectividade (6th Sense Live)	Sim	-	-
Tecnologia PowerCleanPRO	Sim	Sim	Sim
Tecnologia PowerDry	Sim	Sim	Sim
Tipo de comandos	Eletrónicos	Eletrónicos	Eletrónicos
Tipo de motor	BLAC	BLAC	BLAC
Display	Sim	Sim	Sim
Indicadores de sal e abrilhantador	Sim	Sim	Sim
Indicador do final do programa	Sim - Acústico	Sim - Acústico	Sim - Acústico
Terceiro cesto	Sim - Modular	Sim - Modular	Sim - Modular
Cesto Superior:			
Com regulação	Lift up	Lift up	Lift up
Abas	4	4	4
Grelhas rebatíveis	4	4	4
Cesto Inferior:			
Puxador	Sim	Sim	Sim
Cesto porta-talheres	-	-	-
Grelhas rebatíveis	8	8	8
Tipo de secagem	PowerDry	PowerDry	PowerDry
Temperatura de lavagem (min. / máx.)	40/70	40 / 70	40 / 70
Glass Protect	Sim	-	-
Sistema Antibacteriano	Sim	Sim	Sim
PROGRAMAS			
Número de programas	11	11	11
6° SENTIDO	Sim	Sim	Sim
Pré-lavagem	Sim	Sim	Sim
Fragil/Cristal	Sim	Sim	Sim
Rápido 30'	Sim	Sim	Sim
Rápido 40'	-	-	-
Normal 60'	-	-	-
Eco 50'	Sim	Sim	Sim
Diário	Sim	Sim	Sim
Silencioso	Sim	Sim	Sim
Higiene (antibacteriano)	Sim	Sim	Sim
1h Wash&Dry	Sim	Sim	Sim
Intensivo 65°	Sim	Sim	Sim
Meia carga	Sim	Sim	Sim
Auto-limpeza	Sim	Sim	Sim
OPÇÕES			
Turbo	Sim	Sim	Sim
Pastilhas (Tabs)	Sim	Sim	Sim
Multizona	Sim	Sim	Sim
FUNÇÕES			
Início diferido	24h	24h	24h
Power Clean	Sim	Sim	Sim
Bloqueio de comandos	Sim	Sim	Sim
Indicador de torneira de água fechada	Sim	Sim	Sim
Drenagem	Sim	Sim	Sim
Indicador luminoso LED (indicado no chão)	-	-	-
Iluminação Interior	Sim	-	-
DADOS TÉCNICOS			
Peso bruto / líquido (kg)	49 / 47	49 / 47	49 / 47
Voltagem (V)	220-240	220-240	220-240
Amperagem (A) / Frequência (Hz)	10 / 50	10 / 50	10 / 50
Potência nominal (W)	1900	1900	1900
Cabo de alimentação (cm)	130	130	130
Mangueira de entrada / saída (cm)	155 / 150	155 / 150	155 / 150
Conexão água quente °C (máx.)	60	60	60
Sistema segurança hidráulica	Aquastop	Aquastop	Aquastop
Pés posteriores reguláveis frontalmente	-	-	-
Altura x Largura x Profundidade (mm)	850 x 600 x 590	850 x 600 x 590	850 x 600 x 590

¹ Para o ciclo de lavagem normal.

² A informação constante na etiqueta e na tabela de características fazem referência ao programa normal de lavagem, este programa é adequado a lavar loiça com um grau de sujidade normal e é o programa mais eficiente em termos de consumo combinado de energia e água.

³ Baseado em 280 ciclos de lavagem normal. O valor real do consumo de água dependerá do modo de utilização do aparelho.

⁴ Baseado em 280 ciclos de lavagem normal com enchimento a água fria e no consumo dos modos de baixo consumo de energia. O consumo real de energia dependerá das condições de utilização do aparelho.

⁵ Arredondada à unidade mais próxima.

⁶ Se a máquina de lavar loiça para uso doméstico estiver equipada com um sistema de gestão da energia.

⁷ Arredondada às unidades.

⁸ Sistema de secagem Door Open System

A Whirlpool reserva-se o direito de alterar qualquer característica técnica sem qualquer pré-aviso.

WFC 3C24 PF X	WFC 3C24 PF	WFC 3C26 P X	WFC 3C26 P
869991013900	869991013740	869991001800	869991017150
8003437204203	8003437205040	8003437203169	8003437205033
Livre Instalação	Livre Instalação	Livre Instalação	Livre Instalação
Supreme Clean	Supreme Clean	Supreme Clean	Supreme Clean
Inox	Branco	Inox	Branco
ETIQUETA ENERGÉTICA			
14	14	14	14
A++	A++	A++	A++
A	A	A	A
A	A	A	A
9,5	9,5	9,5	9,5
2660	2660	2660	2660
266	266	266	266
5	5	6	6
0,5	0,5	0,5	0,5
190	190	190	190
12	12	12	12
43	43	46	46
CARACTERÍSTICAS			
Sim	Sim	Sim	Sim
-	-	-	-
Sim	Sim	Sim	Sim
-	-	-	-
Eletrónicos	Eletrónicos	Eletrónicos	Eletrónicos
BLAC	BLAC	BLAC	BLAC
Sim	Sim	Sim	Sim
Sim	Sim	Sim	Sim
Sim - Acústico	Sim - Acústico	Sim - Acústico	Sim - Acústico
Sim	Sim	-	-
Lift up	Lift up	Lift up	Lift up
4	4	4	4
-	-	-	-
Sim	Sim	Sim	Sim
-	-	Sim	Sim
4	4	4	4
DOS ⁸	DOS ⁸	DOS ⁸	DOS ⁸
40 / 70	40 / 70	40 / 70	40 / 70
-	-	-	-
Sim	Sim	Sim	Sim
PROGRAMAS			
8	8	8	8
Sim	Sim	Sim	Sim
Sim	Sim	Sim	Sim
Sim	Sim	Sim	Sim
Sim	Sim	Sim	Sim
-	-	-	-
-	-	-	-
-	-	-	-
Sim	Sim	Sim	Sim
Sim	Sim	Sim	Sim
Sim	Sim	Sim	Sim
-	-	-	-
-	-	-	-
Sim	Sim	Sim	Sim
-	-	-	-
-	-	-	-
OPÇÕES			
-	-	-	-
Sim	Sim	Sim	Sim
Sim	Sim	Sim	Sim
FUNÇÕES			
24h	24h	24h	24h
Sim	Sim	Sim	Sim
Sim	Sim	Sim	Sim
Sim	Sim	Sim	Sim
Sim	Sim	Sim	Sim
Sim	Sim	Sim	Sim
-	-	-	-
-	-	-	-
DADOS TÉCNICOS			
49 / 47	49 / 47	49 / 47	49 / 47
220-240	220-240	220-240	220-240
10 / 50	10 / 50	10 / 50	10 / 50
1900	1900	1900	1900
130	130	130	130
155 / 150	155 / 150	155 / 150	155 / 150
60	60	60	60
Aquastop	Aquastop	Overflow	Overflow
-	-	-	-
850 x 600 x 590	850 x 600 x 590	850 x 600 x 590	850 x 600 x 590

MÁQUINAS DE LAVAR LOIÇA

Características Técnicas

Modelo	WSFO 3T223 P	WIF 4043 DLGT E
Código 12NC	869991552600	869991532620
Código EAN	8003437233036	8003437209482
Tipo de instalação	Livre Instalação	Encastre Total
Linha / Design	Supreme Clean	W Collection
Acabamento / Cor	Branco	Preto
ETIQUETA ENERGÉTICA		
Número de conjuntos ¹	10	14
Classe energética	A++	A+++ -10%
Eficiência de lavagem	A	A
Eficiência de secagem	A	A
Consumo de água (L) ²	9	9,5
Consumo de água anual (L) ³	2520	2660
Consumo de energia anual (kWh) ⁴	212	214
Consumo energético em modo "Stand-by" (W)	5	5
Consumo energético em modo "Off" (W)	0,5	0,5
Duração do programa para o ciclo de lavagem normal em minutos ⁵	240	245
Duração do estado inactivo expressa em minutos ⁶	12	12
Nível de ruído dB(A) ⁷	43	43
CARACTERÍSTICAS		
Tecnologia 6° SENTIDO	Sim	Sim
Conectividade (6th Sense Live)	-	-
Tecnologia PowerCleanPRO	Sim	Sim
Tecnologia PowerDry	-	Sim
Tipo de comandos	Eletrónicos	Eletrónicos
Tipo de motor	BLAC	BLAC
Display	Sim	Sim
Indicadores de sal e abrilhantador	Sim	Sim
Indicador do final do programa	Sim - Acústico	Sim - Luminoso
Terceiro cesto	-	Sim - Modular
Cesto Superior:		
Com regulação	Lift up	Lift up
Abas	4	4
Grelhas rebatíveis	4	4
Cesto Inferior:		
Puxador	Sim	Sim
Cesto porta-talheres	Sim	-
Grelhas rebatíveis	2	8
Tipo de secagem	DOS ⁸	Power Dry
Temperatura de lavagem (min. / máx.)	40 / 70	40 / 70
Glass Protect	-	Sim
Sistema Antibacteriano	Sim	Sim
PROGRAMAS		
Número de programas	7	11
6° SENTIDO	Sim	Sim
Pré-lavagem	Sim	Sim
Frágil/Cristal	Sim	Sim
Rápido 30'	Sim	Sim
Rápido 40'	-	-
Normal 60'	-	-
Eco 50'	Sim	Sim
Diário	-	Sim
Silencioso	-	Sim
Higiene (antibacteriano)	-	Sim
1h Wash&Dry	-	Sim
Intensivo 65°	Sim	Sim
Meia carga	-	-
Auto-limpeza	Sim	Sim
OPÇÕES		
Turbo	-	Sim
Pastilhas (Tabs)	Sim	Sim
Multizona	Sim	Sim
FUNÇÕES		
Início diferido	24h	24h
Power Clean	Sim	Sim
Bloqueio de comandos	Sim	Sim
Indicador de torneira de água fechada	Sim	Sim
Drenagem	Sim	Sim
Indicador luminoso LED (indicado no chão)	-	Sim
Iluminação Interior	-	Sim
DADOS TÉCNICOS		
Peso bruto / líquido (kg)	41,5 / 39,5	37,5 / 35,5
Voltagem (V)	220-240	220-240
Amperagem (A) / Frequência (Hz)	10 / 50	13 / 50
Potência nominal (W)	1900	1900
Cabo de alimentação (cm)	130	150
Mangueira de entrada / saída (cm)	155 / 150	200 / 150
Conexão água quente °C (máx.)	60	60
Sistema segurança hidráulica	Aquastop	Aquastop
Pés posteriores reguláveis frontalmente	Sim - Todos	Sim - Frontais
Altura x Largura x Profundidade (mm)	850 x 450 x 590	820-900 x 598 x 555

¹ Para o ciclo de lavagem normal.

² A informação constante na etiqueta e na tabela de características fazem referência ao programa normal de lavagem, este programa é adequado a lavar loiça com um grau de suavidade normal e é o programa mais eficiente em termos de consumo combinado de energia e água.

³ Baseado em 280 ciclos de lavagem normal. O valor real do consumo de água dependerá do modo de utilização do aparelho.

⁴ Baseado em 280 ciclos de lavagem normal com enchimento a água fria e no consumo dos modos de baixo consumo de energia. O consumo real de energia dependerá das condições de utilização do aparelho.

⁵ Arredondada à unidade mais próxima.

⁶ Se a máquina de lavar loiça para uso doméstico estiver equipada com um sistema de gestão da energia.

⁷ Arredondada às unidades.

⁸ Sistema de secagem Door Open System

A Whirlpool reserva-se o direito de alterar qualquer característica técnica sem qualquer pré-aviso.

WIO 3033 DEL	WIC 3C26 PF	WIE 2B16	WBC 3C26 X
869991016790	869991009470	869991008700	869991001710
8003437205163	8003437204630	8003437204753	8003437203176
Encastre Total	Encastre Total	Encastre Total	Encastre Parcial
Supreme Clean	Supreme Clean	-	Supreme Clean
Inox	Silver	Branco	Inox
14	14	13	14
A+++	A++	A+	A++
A	A	A	A
A	A	A	A
9,5	9,5	12	9,5
2660	2660	3360	2660
238	266	296	266
5	5	5	6
0,5	0,5	0,5	0,5
240	190	200	190
12	12	12	12
43	46	46	46
Sim	Sim	-	Sim
-	-	-	-
Sim	Sim	-	-
Sim	-	-	-
Eletrónicos	Eletrónicos	Eletrónicos	Eletrónicos
BLAC	BLAC	BLAC+Y	BLAC
Sim	Sim	-	Sim
Sim	Sim	Sim	Sim
Sim - Acústico e Luminoso	Sim - Acústico	Sim - Acústico	Sim - Acústico
Sim - Modular	Sim	-	-
Lift up	Lift up	Lift up	Lift up
4	4	2	4
4	-	-	-
Sim	Sim	-	Sim
-	-	Sim	Sim
8	4	2	4
Power Dry	DOS ⁸	Estático	DOS ⁸
40 / 70	40 / 70	40 / 70	40 / 70
-	-	-	-
Sim	-	-	Sim
11	8	6	8
Sim	Sim	-	Sim
Sim	Sim	Sim	Sim
Sim	Sim	-	Sim
Sim	Sim	-	Sim
-	-	Sim	-
-	-	Sim	-
Sim	Sim	Sim	Sim
Sim	Sim	-	Sim
Sim	Sim	-	Sim
Sim	-	-	-
Sim	Sim	Sim	Sim
-	-	Sim	-
Sim	-	-	-
Sim	Sim	-	-
Sim	Sim	-	Sim
Sim	Sim	-	Sim
12h	12h	-	24h
Sim	Sim	-	-
-	-	-	Sim
-	-	-	Sim
Sim	-	-	Sim
Sim	-	-	-
-	-	-	-
37,5 / 35,5	37,5 / 35,5	37,5 / 35,5	37,5 / 35,5
220-240	220-240	220-240	220-240
10 / 50	10 / 50	10 / 50	10 / 50
1900	1900	1900	1900
130	130	130	130
155 / 150	155 / 150	155 / 150	155 / 150
60	60	60	60
Aquastop	Aquastop	Overflow	Overflow
Sim - Frontais	Sim - Frontais	Sim - Frontais	Sim - Frontais
820-900 x 598 x 555	820-900 x 598 x 555	820-900 x 598 x 555	820-900 x 598 x 555

MÁQUINAS DE LAVAR ROUPA

Características Técnicas

Modelo	FWG91284WB SPT	FWG81284SB SP
Código 12NC	859991574670	859991574680
Código EAN	8003437043321	8003437043345
Tipo de instalação	Libre instalação	Libre instalação
Tipo de carga	Frontal	Frontal
Linha / Design	FreshCare+ Black Line	FreshCare+ Black Line
Acabamento / Cor	Branco	Silver
ETIQUETA ENERGÉTICA		
Capacidade (kg)	9	8
Classe de eficiência energética	A+++ -10%	A+++ -10%
Capacidade do tambor (litros)	62	62
Consumo energético (kWh/ano) ¹	196	177
Consumo energético do programa algodões standard a 60°C em carga total (kWh) ²	1,05	0,98
Consumo energético do programa algodões standard a 60°C em carga parcial (kWh) ²	0,79	0,67
Consumo energético do programa algodões standard a 40°C em carga parcial (kWh) ²	0,68	0,59
Consumo energético ponderado em modo stand-by (W)	8	8
Consumo energético ponderado em estado inactivo (W)	0,5	0,5
Consumo água (litros/ano) ³	11690	11650
Classe Eficiência Lavagem / Centrifugação	A/B	A/B
Velocidade máxima de centrifugação (rpm) ⁴	1200	1200
Grau de humidade residual ⁵	53%	53%
Duração do programa standard para tecidos de algodão 60°C em plena carga em min.	250	225
Duração do programa standard para tecidos de algodão 60°C em carga parcial em minutos	190	165
Duração do programa standard para tecidos de algodão 40°C em carga parcial em minutos	185	155
Duração do modo stand-by em minutos ⁶	30	30
Nível de ruído lavagem / centrifugação dBA) ⁷	52/79	52/79
CARACTERÍSTICAS		
Tecnologia 6 th SENTIDO	Sim	Sim
Conectividade (6th Sense Live)	-	-
ZenTechnology	-	-
Tecnologia Precision Clean	-	-
Tecnologia Precision Dose	-	-
Tecnologia Garments+	-	-
Tecnologia Soft Move	Sim	Sim
Tecnologia Fresh Care (Opção)	-	-
Tecnologia Fresh Care+ (Opção)	Sim	Sim
Display	Big Digit	Big Digit
Tipo de motor	CIM	CIM
PROGRAMAS		
Numero de Programas	14	14
Diário	-	-
Algodão Eco	Sim	Sim
Algodão	Sim	Sim
Mista	Sim	Sim
Sintéticos	Sim	Sim
Delicados	Sim	Sim
Lã	Sim	Sim
Rápido 30'	Sim	Sim
Camisas	-	-
Cores	-	-
Cores 15°C	Sim	Sim
Branças	Sim	Sim
Centrifugação	-	-
Enxaguamento + Centrifugação	Sim	Sim
Drenagem	-	-
Centrifugação + Drenagem	Sim	Sim
Bebé	-	-
Jeans (gangá)	Sim	Sim
Desporto	Sim	Sim
Edredões	Sim	Sim
Programas Especiais	-	-
OPÇÕES		
Pré-lavagem	-	-
Acabamento Quente	-	-
Bio Stain 15°	-	-
Cores 15°C	-	-
Sujidade Intensiva	-	-
Enxaguamento Intensivo/Extra	Sim	Sim
Rápido	-	-
Refrescar	-	-
Clean+	Sim	Sim
Engomagem fácil	-	-
FUNÇÕES		
Eco Dose (assistente de dosagem)	-	-
Eco Monitor	-	-
Início / Final diferido	Sim	Sim
Bloqueio de comandos	Sim	Sim
Mensagem de avaria	-	-
DADOS TÉCNICOS		
Peso bruto / líquido (kg)	72/71	72/71
Voltagem (V)	220-240	220-240
Amperagem (A) / Freqüência (Hz)	10/50	10/50
Potência nominal (W)	1850	1850
Cabo de alimentação (cm)	120	120
Altura x Largura x Profundidade (mm)	845 x 595 x 630	845 x 595 x 630

¹ Com base em 220 ciclos de lavagem dos programas de lavagem normal de algodão a 60°C e a 40°C em plena carga e em carga parcial, e no consumo dos modos de baixo consumo de energia. O valor real do consumo de energia dependerá do modo de utilização do aparelho.
² O programa de lavagem normal de algodão a 60°C e o programa de lavagem normal de algodão a 40°C são os programas de lavagem normal a que se referem as informações no rótulo e na ficha de que estes programas são adequados para a lavagem de roupa de sujidade consumo combinado de energia e água. **A carga parcial é a normal e são os programas de maior eficiência em termos de consumo combinado de energia e água. **A carga parcial é a metade da carga nominal.
³ Com base em 220 ciclos de lavagem dos programas de lavagem normal de algodão a 60°C e a 40°C em plena carga e em carga parcial. O valor real do consumo de energia dependerá do modo de utilização do aparelho.
⁴ Para o programa de lavagem normal de algodão a 60°C em plena carga ou no programa de lavagem normal de algodão a 40°C em carga parcial, conforme o que for inferior.
⁵ Para o programa de lavagem normal de algodão a 60°C em plena carga ou no programa de lavagem normal de algodão a 40°C em carga parcial, conforme o que for maior.
⁶ Baseada nas fases de lavagem e centrifugação no programa de lavagem normal de algodão a 60°C em plena carga.
⁷ Sistema de secagem Door Open System

A Whirlpool reserva-se o direito de alterar qualquer característica técnica sem qualquer pré-aviso.

FWG81284WB SPT	FWG71284WB SPT	TDLR 65210	BI WMWG 71284 E EU
859991574680	859991574690	859330518050	869991559380
8003437043338	8003437043345	800343772689	8003437234675
Libre instalação	Libre instalação	Libre instalação	Encastre
Frontal	Frontal	Superior	Frontal
FreshCare+ Black Line	FreshCare+ Black Line	-	FreshCare+
Branco	Branco	Branco	Branco
ETIQUETA ENERGÉTICA			
8	7	6,5	7
A+++ -10%	A+++ -10%	A+++	A+++ -10%
62	52	42	52
177	157	164	157
0,979	0,822	0,94	0,822
0,673	0,609	0,67	0,609
0,592	0,584	0,51	0,584
8	8	0,11	8
0,5	0,5	0,11	0,5
11594	10840	8800	10840
A/B	A/B	A/B	A/B
1200	1200	1200	1200
53%	53%	53%	53%
225	270	270	270
165	190	165	190
155	190	140	190
30	30	15	30
52/79	51/82	59/76	46/71
CARACTERÍSTICAS			
Sim	Sim	Sim	-
-	-	-	-
-	-	-	-
-	-	-	-
-	-	-	-
-	-	-	-
-	-	-	-
Sim	Sim	-	Sim
-	-	Sim	Sim
Sim	Sim	-	-
Big Digit	Big Digit	LED	Big Digit
CIM	CIM	Universal	CIM
PROGRAMAS			
14	14	9	14
-	-	Sim	-
Sim	Sim	Sim	Sim
Sim	Sim	Sim	Sim
Sim	Sim	Sim	Sim
Sim	Sim	Sim	Sim
Sim	Sim	Sim	Sim
Sim	Sim	Sim	Sim
Sim	Sim	Sim	Sim
-	-	-	-
-	-	Sim	-
Sim	Sim	-	Sim
-	-	Sim	-
Sim	Sim	Sim	Sim
-	-	-	-
-	-	-	-
Sim	Sim	-	Sim
Sim	Sim	-	Sim
Sim	Sim	-	Sim
-	-	-	-
-	-	Sim	-
-	-	-	-
Sim	Sim	Sim	Sim
-	-	-	-
-	-	-	-
Sim	Sim	Sim	Sim
Sim	Sim	Sim	Sim
-	-	Sim	-
OPÇÕES			
-	-	Sim	-
-	-	-	-
-	-	-	-
-	-	Sim	-
-	-	-	-
Sim	Sim	Sim	Sim
-	-	Sim	-
-	-	-	-
Sim	Sim	Sim	Sim
-	-	-	-
FUNÇÕES			
-	-	-	-
-	-	-	-
Sim	Sim	Sim	Sim
Sim	Sim	Sim	Sim
-	-	Sim	-
DADOS TÉCNICOS			
72/71	66/65	58/57	66,5/64,4
220-240	220-240	220-230	220-240
10/50	10/50	10/50	10/50
1850	1850	2100	1850
120	120	170	170
845 x 595 x 630	845 x 595 x 575	900 x 400 x 600	820-900 x 595 x 545

MÁQUINAS DE LAVAR E SECAR ROUPA

Características Técnicas

Modelo	FWDD1071681WS EU	FWDG86148W EU	BI WDWG 75148 EU
Código 12NC	869991550280	869991549350	869991567830
Código EAN	8003437232725	8003437232572	8003437236631
Tipo de instalação	Livre Instalação	Livre Instalação	Encastre
Tipo de carga	Frontal	Frontal	Frontal
Linha / Design	FreshCare+	FreshCare+	FreshCare+
Acabamento / Cor	Branco	Branco	Branco
ETIQUETA ENERGÉTICA			
Capacidade de lavagem (kg)	10	8	7
Capacidade de secagem (kg)	7	6	5
Classe de eficiência energética	A-10%	A	B
Classe de eficácia de centrifugação	A	B	-
Velocidade de centrifugação (rpm) ¹	1600	1400	1400
Consumo energético lavagem (kWh/ano) ¹	220	208	182
Consumo energético lavagem + secagem (kWh/ano) ¹	1220	1088	1134
Consumo de água (litros/ano) ¹	12000	12200	9200
Consumo de água lavagem + secagem (litros/ano) ¹	20400	21000	18000
% água residual depois da centrifugação	44	44	53
Duração ciclo de lavagem + secagem em minutos	845	675	695
Nível de ruído na lavagem em dB(A)	54	56	46
Nível de ruído na centrifugação em dB(A)	83	82	73
Nível de ruído na secagem em dB(A)	63	61	61
CARACTERÍSTICAS			
Tecnologia 6° SENTIDO	Sim	Sim	Sim
Tecnologia SoftMove	Sim	Sim	Sim
Display	LCD	Big Digit	Big Digit
Tipo de motor	CIM	CIM	CIM
PROGRAMAS			
Número de programas	17	14	14
Mista	Sim	Sim	Sim
Algodão	Sim	Sim	Sim
Sintéticos	Sim	Sim	Sim
Rápido 30'	Sim	Sim	Sim
Desporto	Sim	Sim	Sim
Lava&Seca 45'	Sim	Sim	Sim
Lava&Seca 90'	Sim	Sim	Sim
Centrifugação + Descarga	Sim	Sim	Sim
Enxaguamento + Centrifugação	Sim	Sim	Sim
Branco	Sim	Sim	Sim
Eco algodão 60°C	Sim	Sim	Sim
Eco algodão 40°C	Sim	-	-
Lã	Sim	Sim	Sim
Delicados	Sim	Sim	Sim
Jeans (ganga)	Sim	-	-
Edredões	Sim	-	-
Cores 15°C	Sim	Sim	Sim
OPÇÕES			
FreshCare+	Sim	Sim	Sim
Início diferido	Sim	Sim	Sim
Temperatura	Sim	Sim	Sim
Centrifugação	Sim	Sim	Sim
Ajuste de secagem	Sim	Sim	Sim
Enxaguamento extra	Sim	-	-
Rápido	Sim	-	-
FUNÇÕES			
Indicador de porta bloqueada	Sim	Sim	Sim
Paragem do ciclo (Início/Pausa)	Sim	Sim	Sim
Abriir porta pós início de programa	Sim	Sim	Sim
Alteração de programa durante lavagem	Sim	Sim	Sim
Indicador de final de ciclo	Sim	Sim	Sim
Bloqueio de comandos	Sim	Sim	Sim
DADOS TÉCNICOS			
Peso bruto / Líquido (kg)	75/73,4	67,5/66	67/65
Voltagem (V)	220-240	220-240	220-240
Amperagem (A) / Frequência (Hz)	10/50	10/50	10/50
Potência nominal (W)	1850	1850	1850
Cabo de alimentação (cm)	120	120	170
Altura x Largura x Profundidade (mm)	850 x 595 x 605	850 x 595 x 540	820-900 x 595 x 545

¹ Com base no programa de lavagem normal de algodão a 60°C.
 Informação fornecida em conformidade com a Diretiva 95/12 e 95/13
 A Whirlpool reserva-se o direito de alterar qualquer característica técnica sem qualquer pré-aviso.

SECADORES DE ROUPA

Características Técnicas

Modelo	ST U 92X EU	ST U 83X EU	FT M22 8X3B EU	FT M22 8X2B EU
Código 12NC	869991583680	869991584070	869991588180	869991583710
Código EAN	8,00344E+12	8003437602849	8003437604317	8,00344E+12
Tipo de instalação	Livre instalação	Livre instalação	Livre instalação	Livre instalação
Linha / Design	Supreme Care	Supreme Care	FreshCare+	FreshCare+
Acabamento / Cor	Branco	Branco	Branco	Branco
ETIQUETA ENERGÉTICA				
Tipologia de secagem	Bomba de Calor	Bomba de Calor	Bomba de Calor	Bomba de Calor
Classe de eficiência energética	A++	A+++	A+++	A++
Classe de eficiência de condensação	B	A	A	B
Capacidade (kg)	9	8	8	8
Consumo Energético (kWh/ano) ¹	258	175	175	234
Consumo de energia, em carga total (kWh) ²	2,07	1,42	1,42	1,78
Consumo de energia, em carga parcial (kWh) ²	1,2	0,78	0,78	1,15
Consumo energético ponderado em modo stand-by (W)	1	1	1	1
Consumo energético ponderado em estado inactivo (W)	0,5	0,5	0,5	0,5
Duração do modo stand-by em minutos ³	15	15	15	15
Duração do programa de algodões standard em carga total em minutos ³	211	165	165	194
Duração do programa de algodões standard em carga parcial em minutos ³	131	96	96	135
Nível de ruído dB(A)	64	62	64	64
CARACTERÍSTICAS				
Tecnologia 6° SENTIDO	Sim	Sim	Sim	Sim
Tecnologia Soft Move	Sim	Sim	Sim	Sim
3Dry Technology	Sim	Sim	-	-
Tipo de Comandos	Eletrónicos	Eletrónicos	Eletrónicos	Eletrónicos
Display	LCD	Digit	Digital	Digit
Tipo de motor	BPM	BPM	BPM	BPM
Capacidade Depósito de Água (L)	5	5	5	5
Easy Cleaning	Sim	Sim	Sim	Sim
INDICADORES				
Depósito de água cheio	Sim	Sim	Sim	Sim
Eco monitor	Sim	Sim	-	-
Fim de Ciclo	Sim - Visual	Sim - Visual	Sim - Visual	Sim - Visual
Paragem do ciclo (Início/Pausa)	Sim	Sim	Sim	Sim
Bloqueio de comandos	Sim	Sim	Sim	Sim
Início diferido	Sim	Sim	Sim	Sim
Indicador do progresso	Sim	Sim	Sim	Sim
PROGRAMAS				
Número de programas de secagem	18	18	15	15
Algodão Eco	Sim	Sim	Sim	Sim
Algodão	Sim	Sim	-	-
Mista	Sim	Sim	Sim	Sim
Sintéticos	Sim	Sim	Sim	Sim
Delicados	Sim	Sim	Sim	Sim
Cores	Sim	Sim	Sim	Sim
Rápido 30'	Sim	Sim	Sim	Sim
Lã	Sim	Sim	Sim	Sim
Ciclo Woolmark Blue	Sim	-	Sim	Sim
Refrescar	Sim	Sim	Sim	Sim
Camisas	Sim	Sim	Sim	Sim
Seda	Sim	Sim	Sim	Sim
Jeans (ganga)	Sim	Sim	Sim	Sim
Desporto	Sim	Sim	Sim	Sim
Engomar fácil	Sim	Sim	Sim	Sim
Peças Grandes/Edredões	Sim	Sim	Sim	Sim
Roupa de Cama	-	-	Sim	Sim
Casacos de Penas	Sim	Sim	-	-
Carga Mini	Sim	Sim	-	-
Especiais	Sim	Sim	-	-
OPÇÕES				
Secagem Temporizada	Sim	Sim	Sim	Sim
Nível de Secagem	Sim	Sim	Sim	Sim
Secagem Extra	Sim	-	-	Sim
Rápido	-	Sim	-	Sim
Seco para Engomar	Sim	-	-	Sim
Seco para Pendurar	Sim	-	-	Sim
Seco para Guardar	Sim	-	-	Sim
Antinós	Sim	Sim	-	Sim
Delicados	-	-	-	Sim
Silêncio	-	-	-	Sim
FreshCare+	Sim	Sim	Sim	Sim
DADOS TÉCNICOS				
Peso Bruto / Líquido (kg)	46,5/44	46,5/44	46,5/44	46,5/44
Voltagem (V)	220-240	220-240	220-240	220-240
Amperagem (A) / Frequência (Hz)	10 / 50	10 / 50	10 / 50	10 / 50
Potência nominal (W)	850	700	700	850
Cabo de Alimentação (cm)	150	150	150	150
Altura x Largura x Profundidade (mm)	849 x 595 x 656	849 x 595 x 656	849 x 595 x 649	849 x 595 x 649

¹ O programa de "algodões standard" em carga total e parcial são os programas standard aos quais as informações da etiqueta energética e ficha se referem. O programa standard de algodões é adequado para secar roupa de algodão ao nível de secagem "armário" (0%) e é o programa mais eficiente em termos de consumo de energia. A carga parcial é metade da carga nominal.

² Com base em 160 ciclos de secagem do programa de algodões standard em carga total e parcial, e no consumo dos modos de baixo consumo de energia. O consumo real de energia dependerá da forma como o aparelho é utilizado.

³ Média ponderada de 3 ciclos em plena carga e 4 ciclos a meia carga.

A Whirlpool reserva-se o direito de alterar qualquer característica técnica sem qualquer pré-aviso.

COMBINADOS

Características Técnicas

Modelo	WQ9 B1L	W84BE 72 X
Código 12NC	859991544640	859991566680
Código EAN	8003437231407	8003437236389
Tipo de instalação	Livre Instalação	Livre Instalação
Linha / Design	W Collection	W Collection
Acabamento/Cor	Inox	Inox
CLASSE ENERGÉTICA E CAPACIDADES		
Classe energética	A+	A++
Categoria do aparelho de refrigeração para uso doméstico	7	7
Consumo de energia kWh/ano ¹	485	368
Capacidade bruta/líquida total (L)	677/591	611/558
Capacidade líquida frigo./cong. (L)	384/207	396/162
Número de estrelas compartimento congelador	4	4
Temperatura compartimento frigorífico	+5°C	+5°C
Temperatura compartimento congelador	-18°C	-18°C
Capacidade de congelação em kg/24h	10	10
Classe climática ²	SN-N-ST-T	SN-T
Nível de ruído dB(A)	37	44
CARACTERÍSTICAS		
Display	Externo	Externo
Tipo de controlo	Eletrónico Touch	Eletrónico Touch
Iluminação	LED	3 LED
Filtro Antibacteriano	-	-
Portas reversíveis	Sim	Sim
Dispensador de água	-	-
Domínio da temperatura	10°C - 43°C	10°C - 43°C
Zonas de temperatura	3	3
Tipo de prateleiras	Vidro com Perfil	Vidro
Sistema de segurança para crianças	Sim	Sim
Alarme de falha de energia	Sim	-
Alarme de temperatura	Sim	Sim
Pés ajustáveis	Sim - Frontais	-
Gradual lighting	Sim	-
Tecnologia Zen	Sim	-
PRESTAÇÕES FRIGORÍFICO		
Tecnologia 6° SENTIDO	Sim	Sim
Tecnologia 6TH SENSE PRECISION CONTROL	-	-
Tecnologia 6TH SENSE CONTROL	-	Sim
Tecnologia 6° SENTIDO Fresh Control	Sim	-
Tecnologia 6° SENTIDO Fresh Lock	Sim	Sim
Sistema de refrigeração	No Frost	No Frost
Descongelação	Frost Free	Frost Free
Multiflow	Sim	Sim
N° de prateleiras	3 fixa + 2 ajust.	1 fixa + 2 ajust.
N° de gavetas Crisper para vegetais	2	2
Gaveta Crisper deslizante	Sim	Sim
N° de prateleiras na porta	3	6
Prateleira para garrafas na porta	-	Sim
Suporte para garrafas	-	-
Fresh Food Compartment	-	Sim
Compartimento para lacticínios	-	-
FreshBox+	-	Sim
FreshBox 0°	-	Sim
Humidity control	-	-
FreshPad	-	-
Prateleira Flexi	-	-
Prateleira deslizante	-	-
Acabamentos Premium	-	-
Função de refrigeração rápida	Sim	Sim
Temperatura ajustável	Sim	Sim
Alarme de porta aberta	Sim	Sim
Processo de descongelação	Automático	Automático
PRESTAÇÕES CONGELADOR		
Sistema de refrigeração	No Frost	No Frost
Tecnologia 6TH SENSE PRECISION CONTROL	-	-
Tecnologia 6TH SENSE CONTROL	-	Sim
Tecnologia 6° SENTIDO Freeze Control	Sim	-
Tecnologia 6° SENTIDO Freeze Lock	Sim	Sim
Flexi freeze	Sim	-
Tabuleiro de fácil acesso	-	-
FreezePad	-	-
SmartDefrosting	Sim	-
N° de gavetas no congelador	4	2
Gavetas deslizantes	Sim	Sim
Separador de gaveta	-	-
Armazenador de gelo	-	Twist Ice
Cuvete de gelo	-	-
Função de congelação rápida	Sim	Sim
Temperatura ajustável	Sim	Sim
Alarme de porta aberta	Sim	Sim
Processo de descongelação	Automático	Automático
DADOS TÉCNICOS		
Peso bruto/líquido (kg)	131/118	123/114
Autonomia (horas)	-	18
Voltagem (V)	220-240	220-240
Amperagem (A) / Frequência (Hz)	1,5/50-60	1,2 / 50
Potência nominal (W)	255	16
Cabo de alimentação (cm)	180	190
Medidas A x L x P (mm)	1874 x 909 x 698	1860 x 840 x 750

¹ Com base nos resultados do ensaio normalizado durante 24 horas. O valor real do consumo de energia dependerá do modo de utilização do aparelho e da sua localização.
² SN = sub-normal, prestações inalteradas com temperatura externa compreendida entre 10 e 32°C; N = normal, prestações inalteradas com temperatura externa compreendida entre 16 e 32°C; ST = sub tropical, prestações inalteradas com temperatura externa compreendida entre 18 e 38°C; T = tropic, prestações inalteradas com temperatura Externo compreendida entre 18 e 43°C.

A Whirlpool reserva-se o direito de alterar qualquer característica técnica sem qualquer pré-aviso.

BTNF 5322 OX	BTNF 5012 OX AQUA	W9 841D IX H	W9 931D KS
869990953340	869991549860	859991571820	859991571890
8003437204012	8003437232633	8003437902321	8003437902390
Livre Instalação	Livre Instalação	Livre Instalação	Livre Instalação
-	-	W Collection	W Collection
Optic Inox	Optic Inox	Spring Inox	Aço inoxidável preto
CLASSE ENERGÉTICA E CAPACIDADES			
A++	A++	A+++ -10%	A+++
7	7	7	7
324	323	156	180
487/444	487/444	356/318	388/348
300/144	295/144	221/97	251/97
4	4	4	4
+5°C	+5°C	+5°C	+5°C
-18°C	-18°C	-18°C	-18°C
12	12	13	13
SN-T	SN-T	SN-T	SN-T
40	40	39	39
CARACTERÍSTICAS			
Externo	Interno	Externo	Externo
Eletrónico Touch	Eletrónico	Eletrónico Touch	Eletrónico Touch
LED	LED	2 LED	LED
-	-	-	-
Sim	Sim	Sim	Sim
-	Sim	-	-
10°C - 43°C	10°C - 43°C	10°C - 43°C	10°C - 43°C
2	2	2	2
Vidro	Vidro	Vidro	Vidro
Sim	-	Sim	-
Sim	-	Sim	Sim
Sim	Sim	Sim	Sim
Sim - Frontais	Sim - Frontais	Sim - Frontais	Sim - Frontais
-	-	-	-
-	-	-	-
Sim	Sim	Sim	Sim
-	-	Sim	Sim
No Frost	No Frost	Dual No Frost	Dual No Frost
Frost Free	Frost Free	Frost Free	Frost Free
Sim	Sim	Sim - Metálico	Sim - Tampa em metal
1 fixa + 2 ajust.	1 fixa + 2 ajust.	1 fixa + 3 ajustáveis	1 fixa + 3 ajustáveis
1	1	1	1
Sim	Sim	Sim	Sim
3	3	3	3
Sim	-	Sim	Sim
Sim	Sim	Sim	Sim
Sim	Sim	-	-
Sim	Sim	Sim	Sim
-	-	Sim	Sim
Sim	Sim	Sim	Sim
-	-	Sim	Sim
-	-	Sim	-
-	-	-	-
-	-	Sim	Sim
Sim	-	Sim	Sim
Sim	Sim	Sim	Sim
-	Sim	Sim	Sim
Automático	Automático	Automático	Automático
PRESTAÇÕES FRIGORÍFICO			
No Frost	No Frost	No Frost	No Frost
-	-	Sim	Sim
-	-	-	-
-	-	Sim	Sim
-	-	-	-
-	-	-	-
-	-	Sim	Sim
-	-	Sim	-
-	-	-	-
3	3	2	2
Sim	Sim	Sim	Sim
-	-	-	-
Ice Mate	Ice Mate	-	-
Sim	Sim	Sim	Sim
Sim	-	Sim	Sim
Sim	Sim	Sim	Sim
-	-	Sim	Sim
Automático	Automático	Automático	Automático
PRESTAÇÕES CONGELADOR			
No Frost	No Frost	No Frost	No Frost
-	-	Sim	Sim
-	-	-	-
-	-	Sim	Sim
-	-	-	-
-	-	-	-
-	-	Sim	Sim
-	-	Sim	-
-	-	-	-
3	3	2	2
Sim	Sim	Sim	Sim
-	-	-	-
Ice Mate	Ice Mate	-	-
Sim	Sim	Sim	Sim
Sim	-	Sim	Sim
Sim	Sim	Sim	Sim
-	-	Sim	Sim
Automático	Automático	Automático	Automático
DADOS TÉCNICOS			
88/84	88/84	67/64	89/86
19	19	16	16
220-240	220-240	220-240	220-240
1,1 / 50	1,1/50	1,2 / 50	1,2 / 50
140	-	150	150
217	217	200	245
1955 x 700 x 755	1950 x 700 x 755	1888 x 595 x 688	2011 x 595 x 663

FRIGORÍFICOS DUAS PORTAS

Características Técnicas

Modelo	W84TE 72 X AQUA	T TNF 8211 OX AQUA	T TNF 8111 OX	WTE 3322 A+ NF TS
Código 12NC	859991566860	869990953270	869990953260	850511311080
Código EAN	8003437236457	8003437203893	8003437203862	8003437896439
Tipo de instalação	Livre Instalação	Livre Instalação	Livre Instalação	Livre Instalação
Linha / Design	W Collection	-	-	-
Acabamento/Cor	Inox	Optic Inox	Inox	Techno Steel
CLASSE ENERGÉTICA E CAPACIDADES				
Classe energética	A++	A+	A+	A+
Categoria do aparelho de refrigeração para uso doméstico	7	7	7	-
Consumo de energia kWh/ano ¹	363	378	377	291
Capacidade bruta/líquida total (L)	623/574	435/418	438/423	356/322
Capacidade líquida frigo/cong. (L)	401/140	318/104	322/101	260/62
Número de estrelas compartimento congelador	4	4	4	4
Temperatura compartimento frigorífico	+5°C	+5°C	+5°C	+5°C
Autonomia (horas)	17	16	16	14
Capacidade de congelação (kg/24h)	10	5	5	3
Classe climática ²	SN-T (EN153)	SN-T	SN-T	N-T
Nível de ruído dB(A)	44	43	43	46
CARACTERÍSTICAS				
Display	Externo	Externo	Interno	Interno
Tipo de controlo	Eletrónico Touch	Eletrónico Touch	Eletrónico	Eletrónico
Iluminação	2 LED	Multiflow tower light	LED	Incandescente
Portas reversíveis	Sim	Sim	Sim	Sim
Dobradiças especiais	Sim	Sim	Sim	-
Domínio da temperatura	10°C - 43°C	10°C - 43°C	10°C - 43°C	16°C - 43°C
Zonas de temperatura	3	2	2	2
Tipo de prateleiras	Vidro	Vidro	Vidro	Vidro
Sistema de segurança para crianças	-	-	-	-
Alarme de falha de energia	-	-	-	-
Alarme de temperatura	-	Sim	-	-
Alarme de mau funcionamento	-	Sim - Visual	Sim - Acústico	-
Pés ajustáveis	-	Sim - frontais	Sim - todos	Sim - frontais
PRESTAÇÕES FRIGORÍFICO				
Sistema de refrigeração	No Frost	No Frost	No Frost	Ventilado
Multiflow	Sim	Sim	Sim	Sim
Tecnologia 6° SENTIDO	Sim	Sim	Sim	-
Tecnologia 6TH SENSE CONTROL	Sim	-	-	-
Tecnologia 6° SENTIDO Fresh Lock	Sim	-	-	-
Filtro Antibacteriano	-	-	-	Sim
Dispensador de água	Sim	Sim	-	-
N° de prateleiras	1 fixa + 2 ajust.	1 fixa + 3 ajust.	1 fixa + 3 ajust.	1 fixa + 4 ajust.
N° de gavetas Crisper para vegetais	1	2	2	1
N° de prateleiras na porta	6	3	3	3
Prateleira para garrafas na porta	Sim	Sim	Sim	Sim
Fresh Food Compartment	Sim	Sim	Sim	-
FreshBox+	Sim	-	-	-
FreshBox 0°	Sim	-	-	-
Compartimento para lacticínios	-	-	-	-
FreshZone 0°	-	Sim	Sim	-
Função de refrigeração rápida	Sim	Sim	-	Sim
Temperatura ajustável	Sim	Sim	Sim	Sim
Indicador de porta aberta	Sim	Sim	Sim	-
Processo de descongelação	Automático	Automático	Automático	Semi-Automático
PRESTAÇÕES CONGELADOR				
Sistema de refrigeração	No Frost	No Frost	No Frost	No Frost
N° de compartimentos no congelador	2	2	2	2
Armazenador de gelo	Twist Ice	Twist Ice	Twist Ice	-
Cuvete de gelo	-	Sim	Sim	Sim
Função de congelação rápida	-	Sim	Sim	-
Compartimento de congelação rápida	-	Sim	Sim	Sim
Temperatura ajustável	-	Sim	Sim	Sim
Indicador de porta aberta	Sim	-	-	-
Processo de descongelação	Automático	Automático	Automático	Automático
DADOS TÉCNICOS				
Peso bruto/líquido (kg)	121/114	82/78	80/76	67/65
Voltagem (V)	220-240	220-240	220-240	220-240
Amperagem (A) / Frequência (Hz)	1.1 / 50	0.9 / 50	0.6 / 50	10 / 50
Potência nominal (W)	16	-	-	150
Cabo de alimentação (cm)	190	217	217	200
Medidas AxlxP (mm)	1860 x 840 x 750	1800 x 700 x 725	1800 x 700 x 725	1895 x 595 x 640

WTE 2921 A+ NF W	WTE 31132 TS	W55TM 6110 W	W55TM 4110 W	ART 364/A+/6
850510211000	850509811080	859991575770	859991575570	856497601000
8003437893605	8003437896392	8003437239106	8003437238994	8003437039485
Livre Instalação	Livre Instalação	Livre Instalação	Livre Instalação	Encastre
-	-	-	-	-
Branco	Techno Steel	Branco	Branco	Branco
CLASSE ENERGÉTICA E CAPACIDADES				
A+	A++	A+	A+	A+
-	-	7	7	-
276	224	230	220	265
314/284	319/308	243/240	216/213	240/239
222/62	223/85	198/42	171/42	191/48
4	4	4	4	4
+5°C	+5°C	+5°C	+5°C	+5°C
14	30	21	14	17
3	4	2	2	2,5
N-T	N-T	N-ST	N-ST	SN-T
42	39	42	42	36
CARACTERÍSTICAS				
Interno	Interno	Interno	Interno	Interno
Eletrónico	Mecânico	Mecânico	Mecânico	Mecânico
Incandescente	Incandescente	Incandescente	Incandescente	LED
Sim	-	Sim	Sim	Sim
-	-	-	-	-
16°C - 43°C	16°C - 43°C	16°C - 38°C	16°C - 38°C	10°C - 38°C
2	2	2	2	1
Vidro	Vidro	Vidro	Vidro	Vidro Com Perfil
-	-	-	-	-
-	-	-	-	-
-	-	-	-	-
-	-	-	-	-
Sim - frontais	Sim - frontais	Sim - frontais	Sim - frontais	-
PRESTAÇÕES FRIGORÍFICO				
Ventilado	Ventilado	Estático	Estático	Estático
Sim	-	-	-	-
-	-	-	-	-
-	-	-	-	-
-	-	-	-	-
Sim	-	-	-	-
-	-	-	-	-
1 fixa + 3 ajust.	2 fixa + 2 ajust.	1 fixa + 3 ajust.	1 fixa + 3 ajust.	1 fixa + 4 ajust.
1	1	1	1	1
3	3	4	4	3
Sim	-	-	-	-
-	-	-	-	-
-	-	-	-	-
-	-	-	-	-
-	-	-	-	Sim
-	-	-	-	-
Sim	-	-	-	-
Sim	-	Sim	Sim	-
-	-	-	-	-
Semi-Automático	Semi-Automático	Automático	Automático	Automático
PRESTAÇÕES CONGELADOR				
No Frost	Estático	Estático	Estático	Estático
2	2	2	2	2
-	-	-	-	-
Sim	Sim	Sim	Sim	Sim
-	-	-	-	-
-	-	-	-	-
Sim	-	-	-	-
-	-	-	-	-
Automático	Manual	Manual	Manual	Manual
DADOS TÉCNICOS				
62/60	57/55	45,6/42	42,6/39	47,5/46
220-240	220-240	220-240	220-240	220-240
10 / 50	10 / 50	0,7 / 50	0,59 / 50	16 / 50
150	150	144	122	130
170	200	150	150	245
1725 x 595 x 640	1725 x 595 x 640	1600 x 540 x 570	1440 x 540 x 570	1576 x 540 x 545

¹ Com base nos resultados do ensaio normalizado durante 24 horas. O valor real do consumo de energia dependerá do modo de utilização do aparelho e da sua localização.

² SN = sub-normal, prestações inalteradas com temperatura externa compreendida entre 10 e 32°C; N = normal, prestações inalteradas com temperatura externa compreendida entre 16 e 32°C; ST = sub tropical, prestações inalteradas com temperatura externa compreendida entre 18 e 38°C; T = tropic, prestações inalteradas com temperatura externa compreendida entre 18 e 43°C. A Whirlpool reserva-se o direito de alterar qualquer característica técnica sem qualquer pré-aviso.

FRIGORÍFICOS MONOPORTA

Características Técnicas

Modelo	UW8 F2C KSB	UW8 F2C XLSB	UW8 F2D XBI N	UW8 F2D WHBI N	W55ZM 111 W	AFB 1841 A++	AFB 828 A+
Código 12NC	869991043800	869991043820	869991001680	869991054810	859991575730	853480496000	850482896300
Código EAN	8003437207853	8003437207839	8003437203275	8003437208140	8003437239076	8003437041372	8003437132070
Tipo de instalação	Livre Instalação	Livre Instalação	Livre Instalação	Livre Instalação	Livre Instalação	Encastre	Encastre
Linha / Design	W Collection	-	-	-	-	-	-
Acabamento/Cor	Preto	Optic Inox	Optic Inox	Branco	Branco	Branco	Branco
CLASSE ENERGÉTICA E CAPACIDADES							
Classe energética	A++	A++	A++	A++	A+	A++	A+
Categoria do aparelho de refrigeração para uso doméstico	8	8	8	8	8	10	-
Consumo energético (kWh/ano) ¹	242	242	246	246	191	241	185
Capacidade bruta/líquida total (L)	291/252	291/252	291/259	291/259	103/102	241/209	105/91
Número de estrelas compartimento congelador	4	4	4	4	4	4	4
Autonomia (horas)	24	24	24	24	16	23	27
Capacidade de congelação (kg/24h)	24	22,5	22,5	22,5	7,5	22	10
Classe climática ²	SN-T	SN-T	SN-T	SN-T	SN-T	SN-T	SN-T
Nível de ruído dB(A)	41	41	41	41	41	38	38
CARACTERÍSTICAS							
Display	Interno	Interno	Externo	Externo	Interno	Interno	Interno
Tipo de controlo	Eletrónico Touch	Eletrónico Touch	Eletrónico Touch	Eletrónico Touch	Mecânico	Eletrónico Touch	Mecânico
Iluminação	LED	LED	LED	LED	-	LED	Sim
Portas reversíveis	Sim	-	Sim	Sim	Sim	Sim	Sim
Dobradiças especiais	Sim	Sim	Sim	Sim	-	-	-
Alarme de temperatura	Sim	Sim	Sim	Sim	-	-	-
Alarme de mau funcionamento	Sim - Visual e acústico	Sim - Visual e acústico	Sim - Visual e acústico	Sim - Visual e acústico	-	Sim - Visual	Sim - Visual
Pés ajustáveis	Sim - Frontais	Sim - Frontais	Sim - Frontais	Sim - Frontais	Sim - Frontais	-	Sim
PRESTAÇÕES CONGELADOR							
Sistema de refrigeração	No Frost	No Frost	No Frost	No Frost	Estático	No Frost	Estático
Tecnologia 6th SENSE Freeze Control	Sim	Sim	Sim	Sim	-	Sim	-
Freeze Control	Sim	Sim	Sim	Sim	-	Sim	-
NoFrost	Sim	Sim	Sim	Sim	-	Sim	-
SpaceManagement	Sim	-	-	-	-	-	-
Shock freeze	Sim	-	-	-	-	-	-
Nº de compartimentos no congelador	5 gavetas + 2 abas	5 gavetas + 2 abas	5 gavetas + 2 abas	5 gavetas + 2 abas	3	8	2 gavetas + 1 aba
Gavetas deslizantes	Sim - Gavetas XXL	Sim - Gavetas XXL	Sim - Gavetas XXL	Sim - Gavetas XXL	-	Sim	-
Armazenador de gelo	-	-	IceMate	IceMate	Sim	-	-
Cuvete de gelo	Sim	Sim	Sim	Sim	Sim	Sim	Sim
Função de congelação rápida	Sim	Sim	Sim	Sim	-	Sim	-
Compartimento de congelação rápida	Sim	Sim	Sim	Sim	-	Sim	-
Temperatura ajustável	Sim	Sim	Sim	Sim	Sim	Sim	Sim
Indicador de porta aberta	Sim	Sim	Sim	Sim	-	-	-
Processo de descongelação	Frost-free	Automático	Automático	Automático	Manual	Automático	Manual
DADOS TÉCNICOS							
Peso bruto/líquido (kg)	71/69	71/69	71/69	71/69	32/29	59/57	35,8/35
Voltagem (V)	220-240	220-240	220-240	220-240	220-240	220-240	220-240
Amperagem (A) / Frequência (Hz)	10 / 50	10 / 50	10 / 50	10 / 50	0,95 / 50	16 / 50	16 / 50
Potência nominal (W)	150	150	150	150	208	130	110
Cabo de alimentação (cm)	245	245	245	245	150	245	245
Medidas AxlxP (mm)	1875 x 595 x 630	1875 x 595 x 630	1875 x 595 x 630	1875 x 595 x 630	838 x 540 x 615	1771 x 540 x 545	819-889 x 597 x 545

¹ Com base nos resultados do ensaio normalizado durante 24 horas. O valor real do consumo de energia dependerá do modo de utilização do aparelho e da sua localização.

² SN = sub-normal, prestações inalteradas com temperatura externa compreendida entre 10 e 32°C; N = normal, prestações inalteradas com temperatura externa compreendida entre 16 e 32°C; ST = sub tropical, prestações inalteradas com temperatura externa compreendida entre 18 e 38°C; T = tropic, prestações inalteradas com temperatura Externo compreendida entre 18 e 43°C.

A Whirlpool reserva-se o direito de alterar qualquer característica técnica sem qualquer pré-aviso.

ARCAS HORIZONTAIS

Características Técnicas

Modelo	WHE 22333	WHE 3933 FO	WHE 3133 FO	WHE 2535 FO
Código 12NC	854957196010	854908796040	854907796060	854903496060
Código EAN	8003437166016	8003437166952	8003437166945	8003437166969
Tipo de instalação	Livre Instalação	Livre Instalação	Livre Instalação	Livre Instalação
Linha / Design	-	-	-	-
Acabamento/Cor	Branco	Branco	Branco	Branco
CLASSE ENERGÉTICA E CAPACIDADES				
Classe energética	A+++	A+	A+	A+
Categoria do aparelho de refrigeração para uso doméstico	-	9	9	9
Consumo energético (kWh/ano) ¹	120	319	279	248
Capacidade bruta/líquida total (L)	220/215	395 / 390	315 / 312	255 / 252
Número de estrelas no compartimento	4	4	4	4
Autonomia (horas)	55	45	45	42
Capacidade de congelação (kg/24h)	20	20	17,5	16,5
Classe climática ²	SN-T	SN-T	SN-T	SN-T
Nível de ruído dB(A)	42	42	42	42
CARACTERÍSTICAS				
Display	Externo	Externo	Externo	Externo
Tipo de controlo	Eletrónico	Eletrónico	Eletrónico	Eletrónico
Iluminação	Sim - LED	Sim - LED	Sim - LED	Sim - LED
Isolamento da cavidade/porta (mm)	120/120	85/85	85/85	85/85
Porta contrabalançada	Sim	Sim	Sim	Sim
Temperatura ajustável	Sim	Sim	Sim	Sim
Indicador de mau funcionamento	Sim	Sim	Sim	Sim
Canal de desaguamento frontal para descongelação	Sim	Sim	Sim	Sim
Fechadura	Sim	Sim	Sim	Sim
PRESTAÇÕES CONGELADOR				
Tecnologia 6° SENTIDO	Sim	Sim	Sim	Sim
Space +	Sim	Sim	Sim	Sim
Opção Eco	Sim	Sim	Sim	Sim
Função de congelação rápida	Sim	Sim	Sim	Sim
Total de compartimentos	3	4	3	2
Cesto de armazenamento Eco	-	4	3	2
Calendário de congelação de alimentos	Sim	Sim	Sim	Sim
Processo de descongelação	Manual	Manual	Manual	Manual
DADOS TÉCNICOS				
Peso bruto/líquido (kg)	46,5/45,1	42,5/40,9	42/40,6	38,5/37,2
Voltagem (V)	220-240	220-240	220-240	220-240
Amperagem (A) / Frequência (Hz)	16 / 50	16 / 50	16 / 50	16 / 50
Potência nominal (W)	100	100	100	100
Cabo de alimentação (cm)	245	245	245	245
Medidas A x L x P (mm)	916 x 1180 x 698	916 x 1405 x 698	916 x 1180 x 698	916 x 1010 x 698

¹ Com base nos resultados do ensaio normalizado durante 24 horas. O valor real do consumo de energia dependerá do modo de utilização do aparelho e da sua localização.

² SN = sub-normal, prestações inalteradas com temperatura externa compreendida entre 10 e 32°C; N = normal, prestações inalteradas com temperatura externa compreendida entre 16 e 32°C; ST = sub tropical, prestações inalteradas com temperatura externa compreendida entre 18 e 38°C; T = tropic, prestações inalteradas com temperatura Externo compreendida entre 18 e 43°C.

A Whirlpool reserva-se o direito de alterar qualquer característica técnica sem qualquer pré-aviso.

WHE 20112	WH 2010 A+E FO	WH 1410 A+E
854957096000	854907096060	854906096010
8003437166679	8003437166891	8003437163753
Livre Instalação	Livre Instalação	Livre Instalação
-	-	-
Branco	Branco	Branco
CLASSE ENERGÉTICA E CAPACIDADES		
A++	A+	A+
9	9	9
160	223	187
170 / 164	207 / 202	136 / 133
4	4	4
42	32	26
12,5	14,5	13
SN-T	SN-T	SN-T
40	42	41
CARACTERÍSTICAS		
Externo	Externo	Externo
Eletrónico	Eletrónico	Eletrónico
-	-	-
80/100	61/89	61/89
Sim	Sim	Sim
Sim	Sim	Sim
Sim	Sim	Sim
Sim	Sim	-
Sim	-	-
Sim	Sim	Sim
Sim	Sim	Sim
Sim	Sim	Sim
1	1	1
1	1	1
Sim	Sim	-
Manual	Manual	Manual
DADOS TÉCNICOS		
31/29,9	29/27,9	25,5/24,5
220-240	220-240	220-240
16 / 50	16 / 50	16 / 50
70	75	70
170	170	170
865 x 806 x 642	865 x 806 x 642	865 x 573 x 642

GARRAFEIRA

Modelo	ARC 229
Código 12NC	850122901010
Código EAN	8003437980992
Tipo de instalação	Encastre
Linha / Design	-
Acabamento/Cor	Inox
CLASSE ENERGÉTICA E CAPACIDADES	
Classe energética	A
Consumo energético (kWh/ano) ¹	142
Classe climática ²	N
Capacidade bruta/líquida total (L)	101/83
Armazenagem máxima	36 garrafas
CARACTERÍSTICAS	
Display	Interno
Tipo de controlo	Eletrónico
Domínio de temperatura	6°C - 18°C
Zonas de temperatura	Sim - LED
Número de prateleiras	5 ajustáveis
Controlo de temperatura	Sim
Luz ajustável	Sim
Indicador de porta aberta	-
DADOS TÉCNICOS	
Peso bruto/líquido (kg)	44/39,5
Consumo energético (kWh/ano)	142
Voltagem (V) / Frequência (Hz)	220-240/50
Potência nominal (W)	65
Nível de ruído dB(A)	42
Cabo de alimentação (cm)	200
Medidas A x L x P (mm)	714 x 560 x 540

CONGELADORES MONOPORTA

Características Técnicas

Modelo	UW8 F2C KSB	UW8 F2C XLSB	UW8 F2D XBI N
Código 12NC	869991043800	869991043820	869991001680
Código EAN	8003437207853	8003437207839	8003437203275
Tipo de instalação	Livre Instalação	Livre Instalação	Livre Instalação
Linha / Design	W Collection	-	-
Acabamento/Cor	Preto	Optic Inox	Optic Inox
CLASSE ENERGÉTICA E CAPACIDADES			
Classe energética	A++	A++	A++
Categoria do aparelho de refrigeração para uso doméstico	8	8	8
Consumo energético (kWh/ano) ¹	242	242	246
Capacidade bruta/líquida total (L)	291/252	291/252	291/259
Número de estrelas compartimento congelador	4	4	4
Autonomia (horas)	24	24	24
Capacidade de congelação (kg./24h)	24	22,5	22,5
Classe climática ²	SN-T	SN-T	SN-T
Nível de ruído dB(A)	41	41	41
CARACTERÍSTICAS			
Display	Interno	Interno	Externo
Tipo de controlo	Eletrónico Touch	Eletrónico Touch	Eletrónico Touch
Iluminação	LED	LED	LED
Portas reversíveis	Sim	-	Sim
Dobradiças especiais	Sim	Sim	Sim
Alarme de temperatura	Sim	Sim	Sim
Alarme de mau funcionamento	Sim - Visual e acústico	Sim - Visual e acústico	Sim - Visual e acústico
Pés ajustáveis	Sim - Frontais	Sim - Frontais	Sim - Frontais
PRESTAÇÕES CONGELADOR			
Sistema de refrigeração	No Frost	No Frost	No Frost
Tecnologia 6th SENSE Freeze Control	Sim	Sim	Sim
Freeze Control	Sim	Sim	Sim
NoFrost	Sim	Sim	Sim
SpaceManagement	Sim	-	-
Shock freeze	Sim	-	-
Nº de compartimentos no congelador	5 gavetas + 2 abas	5 gavetas + 2 abas	5 gavetas + 2 abas
Gavetas deslizantes	Sim - Gavetas XXL	Sim - Gavetas XXL	Sim - Gavetas XXL
Armazenador de gelo	-	-	IceMate
Cuvete de gelo	Sim	Sim	Sim
Função de congelação rápida	Sim	Sim	Sim
Compartimento de congelação rápida	Sim	Sim	Sim
Temperatura ajustável	Sim	Sim	Sim
Indicador de porta aberta	Sim	Sim	Sim
Processo de descongelação	Frost-free	Automático	Automático
DADOS TÉCNICOS			
Peso bruto/líquido (kg)	71/69	71/69	71/69
Voltagem (V)	220-240	220-240	220-240
Amperagem (A) / Frequência (Hz)	10 / 50	10 / 50	10 / 50
Potência nominal (W)	150	150	150
Cabo de alimentação (cm)	245	245	245
Medidas AxBxP (mm)	1875 x 595 x 630	1875 x 595 x 630	1875 x 595 x 630

UW8 F2D WHBI N	W55ZM 111 W	AFB 1841 A++	AFB 828 A+
869991054810	859991575730	853480496000	850482896300
8003437208140	8003437239076	8003437041372	8003437132070
Livre Instalação	Livre Instalação	Encastre	Encastre
-	-	-	-
Branco	Branco	Branco	Branco
CLASSE ENERGÉTICA E CAPACIDADES			
A++	A+	A++	A+
8	8	10	-
246	191	241	185
291/259	103/102	241/209	105/91
4	4	4	4
24	16	23	27
22,5	7,5	22	10
SN-T	SN-T	SN-T	SN-T
41	41	38	38
CARACTERÍSTICAS			
Externo	Interno	Interno	Interno
Eletrónico Touch	Mecânico	Eletrónico Touch	Mecânico
LED	-	LED	Sim
Sim	Sim	Sim	Sim
Sim	-	-	-
Sim	-	-	-
Sim - Visual e acústico	-	Sim - Visual	Sim - Visual
Sim - Frontais	Sim - Frontais	-	Sim
PRESTAÇÕES CONGELADOR			
No Frost	Estático	No Frost	Estático
Sim	-	Sim	-
Sim	-	Sim	-
Sim	-	Sim	-
-	-	-	-
-	-	-	-
5 gavetas + 2 abas	3	8	2 gavetas + 1 aba
Sim - Gavetas XXL	-	Sim	-
IceMate	Sim	-	-
Sim	Sim	Sim	Sim
Sim	-	Sim	-
Sim	-	Sim	-
Sim	Sim	Sim	Sim
Sim	-	-	-
Automático	Manual	Automático	Manual
DADOS TÉCNICOS			
71/69	32/29	59/57	35,8/35
220-240	220-240	220-240	220-240
10 / 50	0,95 / 50	16 / 50	16 / 50
150	208	130	110
245	150	245	245
1875 x 595 x 630	838 x 540 x 615	1771 x 540 x 545	819-889 x 597 x 545

¹ Com base nos resultados do ensaio normalizado durante 24 horas. O valor real do consumo de energia dependerá do modo de utilização do aparelho e da sua localização.

² SN = sub-normal, prestações inalteradas com temperatura externa compreendida entre 10 e 32°C; N = normal, prestações inalteradas com temperatura externa compreendida entre 16 e 32°C; ST = sub tropical, prestações inalteradas com temperatura externa compreendida entre 18 e 38°C; T = tropic, prestações inalteradas com temperatura Externo compreendida entre 18 e 43°C.

A Whirlpool reserva-se o direito de alterar qualquer característica técnica sem qualquer pré-aviso.

SERVICE

authorized assistance

WHIRLPOOL CONSUMER SERVICES

Só nós somos capazes de lhe oferecer o melhor serviço



A Whirlpool oferece uma ampla gama de serviços, para o ajudar com qualquer problema ou questão.

Garantimos um atendimento personalizado de qualidade, para que desfrute dos eletrodomésticos Whirlpool com a máxima tranquilidade e comodidade.

O COMPROMISSO DE SERVIÇO

O nosso serviço de Assistência Técnica é uma organização altamente qualificada, que oferece aos clientes uma Rede de Assistência na qual tudo são vantagens:

- Toda a nossa organização à distância de um telefonema;
- Acesso a extensões de garantia opcionais de componentes. A sua tranquilidade, confiança e comodidade são o nosso objetivo;
- Marcação de visitas;
- Serviço de Assessoria e Informação;
- Serviço de Instalação dos nossos produtos (consulte serviços, condições e preços).



A Whirlpool oferece 2 anos de garantia total em todos os seus produtos sobre qualquer defeito funcional de fabrico.



A Whirlpool garante que as suas peças são 100% originais, garantindo qualidade e fiabilidade.

Contacte-nos:

707 203 204* atencao_ao_cliente@whirlpool.com

Horário: de Segunda a Sexta-Feira das 08h00 às 20h00



CENTRO DE INFORMAÇÃO

A resposta a todas as suas perguntas

Colocamos à sua disposição uma equipa especializada para aconselhar e resolver qualquer dúvida ou pergunta que possa ter.



- Informação sobre a Rede de Assistência.
- Apoio ao consumidor sobre reclamações de assistências técnicas.
- Orientação prévia à compra.
- Serviço de consultas pós-venda.
- Serviço de envio de livros de instruções e catálogos.
- Informações gerais.



SERVIÇO DE ASSISTÊNCIA TÉCNICA

A qualidade do Serviço Autorizado

Cobertura do serviço oficial autorizado em todo o território português. Uma equipa altamente qualificada, para garantir um serviço de alta qualidade.



EXTENSÃO DE GARANTIAS OPCIONAIS

Proteção por mais tempo.

Oferecemos a possibilidade de aumentar o período de garantia para viver mais tranquilo.

O nosso centro especializado em garantias opcionais irá fornecer toda a informação necessária para a contratação de uma extensão de garantia.

Acessórios da Whirlpool e produtos Wpro

www.whirlpool.pt



Através da marca Wpro, a Whirlpool oferece uma vasta gama de produtos para um cuidado de excelência e funcionamento perfeito dos seus eletrodomésticos.

*Custo da chamada desde rede fixa 0,10€ valor inicial (crédito 60 segundos) + 0,10€/minuto (faturação ao segundo). Para redes móveis 0,25€ valor inicial (crédito 60 segundos) + 0,25€/minuto (faturação ao segundo). IVA não incluído.



Serviço de Informação e Apoio ao Consumidor
Segunda a Sexta-Feira das 08h00 às 20h00

707 203 204*

www.whirlpool.pt

A Whirlpool reserva o direito de modificar tantos os modelos como os elementos de cada gama sem aviso prévio. Salvaguardam-se erros e alterações. A Whirlpool é uma marca registrada da Whirlpool Corporation.

*Custo da chamada desde rede fixa 0,10€ valor inicial (crédito 60 segundos) + 0,10€/minuto (faturação ao segundo). Para redes móveis 0,25€ valor inicial (crédito 60 segundos) + 0,25€/minuto (faturação ao segundo). IVA não incluído.

Whirlpool

SENSING THE DIFFERENCE

www.whirlpool.pt