



**AI0320C**  
**Acabado brillante**



**AI0320CS**  
**Acabado satinado**

**Descripción general**

- Dispensador de papel higiénico para empotrar en la pared doble, compuesto por un faldón y una carcasa protectora y fabricado en acero inoxidable AISI 304.
- Se adapta a cualquier espacio y necesidad, siendo muy fácil y rápido de instalar.
- Ideal para el sector hostelero, como equipamiento de baño de las habitaciones de hotel. Modelo apto para colectividades.
- Dispone de 2 ejes para sustentar el rollo de papel higiénico totalmente extraíbles, para facilitar el cambio de rollo.
- Medios de fijación a la pared suministrados.

**Componentes y materiales**

- **AI0320C:** portarrollos de papel higiénico doble, fabricado con acero inoxidable AISI 304, acabado brillante.
- **AI0320CS:** portarrollos de papel higiénico doble, fabricado con acero inoxidable AISI 304, acabado satinado.
- **CARCASA:** de acero inoxidable AISI 304, de 0,8 mm espesor, fabricada de una sola pieza y sin juntas. Incorpora 4 agujeros en su parte trasera para montaje en pared.
- **FALDÓN:** 2 unidades, fabricadas con plancha de acero inoxidable AISI 304, de 1,2 mm de espesor. Basculan verticalmente para facilitar la reposición del papel.
- **EJE SOPORTE ROLLO:** 2 unidades de plástico cromado, incorporan un eje interior de alta resistencia.
- **BRAZO SOPORTE:** 4 unidades fabricadas con zamak cromado.

**Especificaciones técnicas**

<b>Dimensiones</b>	<i>320 x 160 x 50 mm</i>
<b>Espesor carcasa</b>	<i>0,8 mm</i>
<b>Espesor faldón</b>	<i>1,2 mm</i>

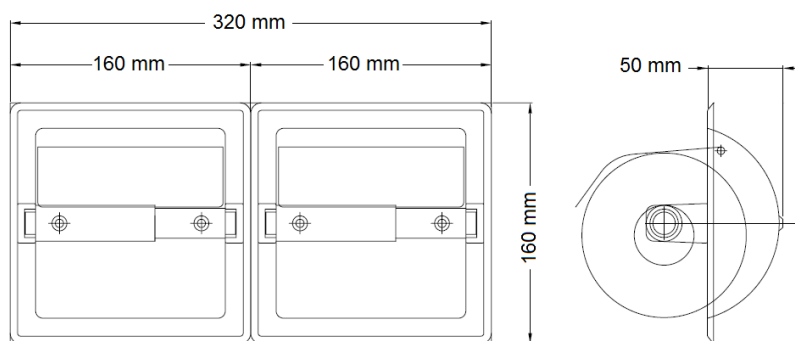
**Dimensiones**

Dimensiones: ± 4%

## Montaje

## Alturas recomendadas de instalación

Realizar un agujero en la pared para empotrar el portarrollos. Fijar el portarrollos dentro del agujero, utilizando los tornillos suministrados y a través de los 4 agujeros de su parte trasera, indicados con una "S" en la figura siguiente:

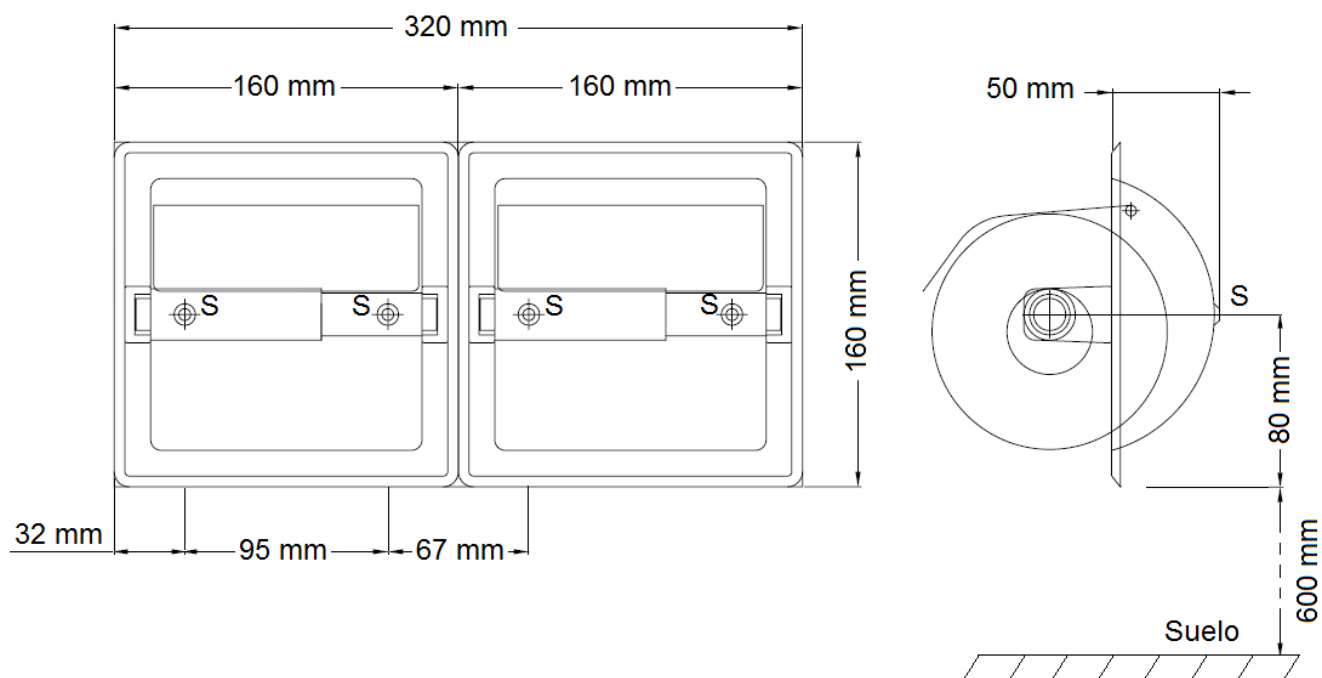

Instalar aproximadamente a 600 mm del suelo a la parte baja del dispensador de papel higiénico.

Mediclinics, S.A., se reserva el derecho a efectuar cambios y/o modificaciones en los productos y sus especificaciones sin previo aviso  
Revisión 07-18

© mediclinics S.A.

