



Características gerais:

- Frigorífico de instalação livre
- Frio No Frost
- Controlo eletrónico com display na parte superior
- Termostato regulável
- Indicador de temperatura no frigorífico
- Sistema anti bactérias na borracha da porta
- 2 bandejas de vidro reguláveis em altura
- Garrafeira cromada para cinco garrafas
- 2 FreshBox
- 5 prateleiras transparentes extraíveis na porta
- Iluminação LED traseira
- Rodas traseiras para movimentação
- Pés dianteiros reguláveis em altura
- Porta reversível
- Puxador externo de fácil abertura

Medidas exteriores

↑1855 mm →595 mm ↗ 695mm

Desenho técnico

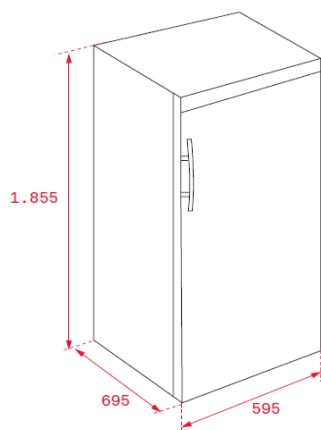

Cor

- Inox

Código

40660020

EAN

8421152146392

Dados técnicos

- Classificação energética E
- Classificação climática SN/N/ST/T
- Consumo de energia 0,31 kWh / 24h
- Capacidade de congelação -
- Consumo de energia anual 116 kWh/ano
- Nível de ruído 41 dBA
- Tensão / frequência 220-240 V / 50 Hz