



Características gerais:

- Combinado de encastre
- Frio No Frost no congelador
- Controlo mecânico
- Termostato regulável
- Iluminação interior LED
- Descongelação automática no frigorífico e congelador
- Congelamento rápida
- 1 ZeroBox
- Bandejas de vidro reguláveis em altura
- Garrafeira cromada para quatro garrafas
- Sistema de integração com porta deslizante
- Portas reversíveis

Medidas exteriores

↑1775 mm →540 mm ↗ 545mm

Desenho técnico

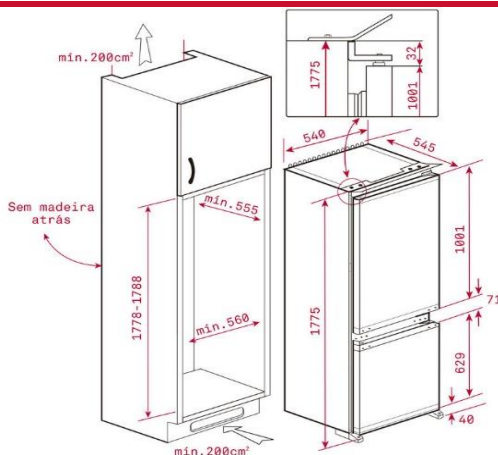

Cor

- Branco

Código

113570004

EAN

8434778014099

Dados técnicos

- Classificação energética F
- Classificação climática SN/ST
- Consumo de energia 0,785 kWh / 24h
- Capacidade de congelação 4 Kg / 24 horas
- Consumo de energia anual 280 kWh/ano
- Nível de ruído 38 dBA
- Tensão / frequência 220-240 V / 50 Hz

A Teka Portugal SA, declina toda a sua responsabilidade mediante eventuais alterações de produto, inexactidões devidas a erros de transcrição, impressão ou fotográficos.