

## Características

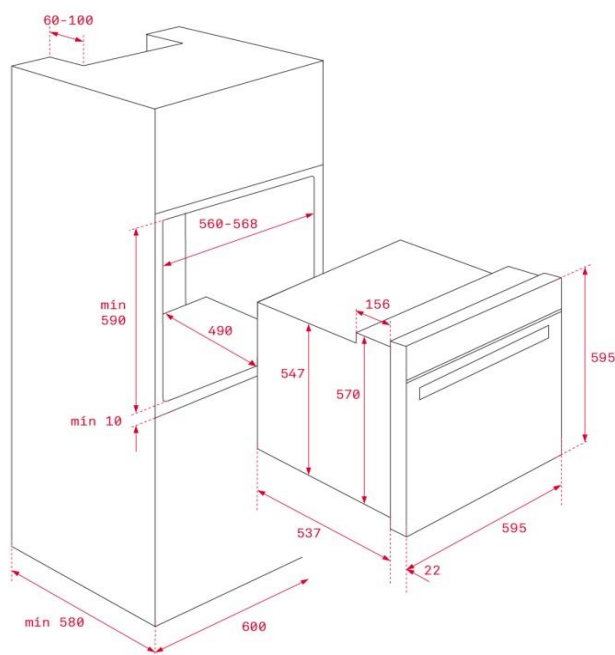

- Sistema de limpeza Teka Hydroclean®
- Convencional - 3 funções
- Temporizador mecânico de fim de cozinhado
- Suportes laterais cromados, 5 alturas de cozinhado
- Porta de vidro duplo
- Ventilação dinâmica
- Bandeja profunda esmaltada e grelha (com retenção de segurança)
- Capacidade: 70 litros

## Desenho encastre



Cor	Código	EAN
Branco	41560033	8421152157657

## Dados Técnicos

Classificação energética	A
Potência máxima total (W)	2.593
Resistência grill/maxigrill (W)	1.400
Resistencia superior + inferior (W)	2.550
Resistência turbo (W)	-
Motor ventilação de refrigeração (W)	18