



Características gerais:

- Combinado de instalação livre french door
- Motor inverter com compressor de alta eficiência
- Tecnologia IonClean - neutraliza bactérias e maus odores
- No Frost LongLife com 3 circuitos independentes
- Display digital com indicador e controlo da temperatura do frigorífico e congelador
- Detalhes cromados
- Função férias
- Gourmet Box com guias telescópicas e softclose, iluminação interior, display e touch control com regulação independente da temperatura entre -2°C e +3°C
- 2 Vita Care Box c/ reguladores independentes de humidade
- Iluminação LED no topo e na parte traseira do frigorífico
- Tecnologia TempGuard Radar
- Iluminação interior no congelador
- Gaveta extraível telescópica softclose com uma bandeja profunda e duas gavetas especiais para carne e peixe
- Gaveta extraível telescópica softclose com uma bandeja superior com guias telescópicas
- Gavetas no congelador completamente desmontáveis para facilitar a limpeza
- Puxador oculto

Medidas exteriores

↑1898 mm →833 mm ☐ 685mm

Desenho técnico

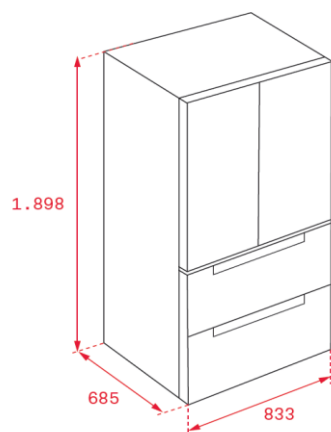

Cor

- Vidro preto

Código

113430004

EAN

8434778001471

Dados técnicos

- Classificação energética E
- Classificação climática N/T
- Consumo de energia 0,915 kWh / 24h
- Capacidade de congelação 13 Kg/ 24h
- Consumo de energia anual 314 kWh / ano
- Nível de ruído 41 dBA
- Tensão / frequência 230V / 50 Hz