



## Características

### Chaminé decorativa para instalação em ilha

- Painel de comandos eletrónico retroiluminado com display branco
- Três velocidades + intensiva
- Funcionamento temporizado
- 4 lâmpadas LED
- Indicador luminoso de saturação de filtros
- Motor blindado de dupla turbina ECOPOWER
- Capacidade de extração (\*): min. 311 m3/h – máx. 796 m3/h
- Nível de potência sonora (\*): min. 52 dBA – máx. 66 dBA
- Possibilidade de funcionamento em recirculação (SET 1/T1)

## Desenho Técnico

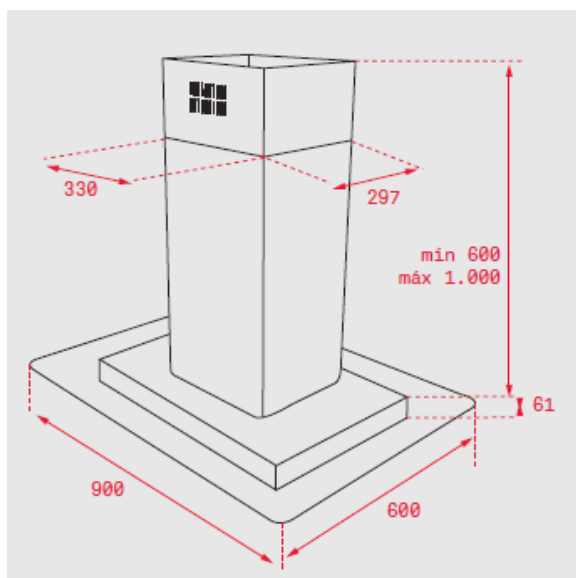

## Cor

## Código

## EAN

Vidro

40485150

8421152145814

## Dados Técnicos

Classificação energética	A
Fluxo de ar (Qmin) m3/h (*)	311
Fluxo de ar (Qmax) m3/h (*)	605
Fluxo de ar (Qboost) m3/h (*)	796
Potência sonora (LwA) veloc. min dBA (*)	52
Potência sonora (LwA) veloc. max dBA (*)	66
Potência sonora (LwA) veloc.Boost dBA (*)	71

(\*) Reg. Delegado Europeu n.º 65/2014 da comissão de 1 de outubro de 2013.

A Teka Portugal SA, declina toda a sua responsabilidade mediante eventuais alterações de produto, inexactidões devidas a erros de transcrição, impressão ou fotográficos.