

iQ300, Máquina de Lavar Loiça Totalmente Integrável, 60 cm SE73HX60CE



Acessórios opcionais

SZ73100 Cesto de Talheres

A máquina de lavar loiça com informações sobre o estado do programa através de uma projeção de luz, adequada até mesmo para situações especiais de encastre.

- ✓ Cestos flex – Muita flexibilidade e conforto de manuseamento na carga e descarga da loiça.
- ✓ sideLight – #basta um olhar para perceber se a sua máquina está a funcionar.
- ✓ varioHinge: integração perfeita para espaços pequenos, rodapés baixos ou bancadas mais altas.
- ✓ Botão 'Favorito' - combina os seus programas pessoais e as suas opções num só botão.
- ✓ aquaStop®, garantia vitalícia contra danos causados por fugas de água.

Equipamento interior

Technical data

Classe de eficiência energética: D
 Consumo de energia para 100 ciclos do programa Eco: 85 kWh
 Número máximo de serviços de loiça: 14
 O consumo de água do programa eco em litros por ciclo: 9,5 l
 Duração do programa: 4:55 h
 Emissão de ruído aéreo: 44 dB(A) re 1 pW
 Classe de emissão de ruído aéreo: B
 Tipo de construção: Encastrar
 Altura sem tampo: 0 mm
 Dimensões do produto: 815 x 598 x 550 mm
 Medidas do nicho para instalação: 815-875 x 600 x 550 mm
 Certificados de aprovação: CE, VDE
 Profundidade com porta aberta a 90 graus: 1150 mm
 Pés ajustáveis: Yes - all from front
 Ajuste máximo dos pés: 60 mm
 Plinto ajustável: Tanto horizontal como vertical
 Peso líquido: 35,672 kg
 Peso bruto: 38,0 kg
 Classificação da ligação: 2400 W
 Corrente: 10 A
 Voltagem: 220-240 V
 Frequência: 50; 60 Hz
 Comprimento do cabo de alimentação eléctrica: 175 cm
 Tipo de ficha: Ficha Schuko/Gardy c/ terra
 Comprimento da mangueira de entrada: 165 cm
 Comprimento da mangueira de saída: 190 cm
 Código EAN: 4242003914236
 Tipo de instalação: Totalmente integrado



iQ300, Máquina de Lavar Loiça Totalmente Integrável, 60 cm SE73HX60CE

Equipamento interior

Características de Consumo

- Classe de Eficiência Energética¹: D
- Energia² / Água³: 0,5 kWh / 9,5 litros
- Capacidade: 4 talheres
- Duração do programa⁴: 55 (h:min)
- Nível de ruído: 4 dB(A) re 1 pW
- Classe de Eficiência de Ruído: B

Programas e Funções Especiais

- 6 Programas: Eco 50 °C, Auto 45-65 °C, Intensivo 70 °C, Speed 1h 65 °C, Rápido 45 °C, Favorito
- Programa Favorito
- 3 opções: Intensive Zone, Half Load, VarioSpeedPlus
- Programa de manutenção para limpeza da cuba

Tecnologia de Lavagem e de Secagem

- Permutador térmico.
- aquaSensor, sensor de carga
- Assistente de dosagem
- Motor iQdrive
- Automático de identificação do tipo de detergente
- Sistema de filtragem com autolimpeza, tripartido
- Cuba em aço inoxidável

Sistema de Cestos

- Sistema de cestos Flex
- gavetaVario (3 nível de carga)
- Cesto superior regulável em altura com sistema rackMatic
- Rodas de fácil desliz no cesto inferior
- Cesto inferior com travão para evitar descarrilamento
- Suportes rebatíveis no cesto superior (2x)
- Suportes rebatíveis para pratos no cesto inferior (4x)
- 2 suportes dobráveis no cesto superior, para chávenas pequenas
- Tabuleiro suporte para chávenas no cesto inferior (2x)

Conforto

- Painel de comandos touchControl de acesso superior
- sideLight - iluminação lateral indicadora de funcionamento
- Indicação de tempo restante em minutos
- Sinal sonoro de fim do programa
- Programação diferida até 24 horas

Segurança

- aquaStop com garantia vitalícia
- varioHinge, porta com dobradiças deslizantes
- Tecnologia cristalProtection

Medidas e acessórios

- Chapa de protecção contra vapores

• (A x L x P): 81,5 x 59,8 x 55 cm

¹ Escala de Classes de Eficiência Energética de A a G

² Consumo de energia em kWh para 100 ciclos (no programa Eco 50 °C)

³ Consumo de água em litros por ciclo (no programa Eco 50 °C)

⁴ Duração do Programa Eco 50 °C

iQ300, Máquina de Lavar Loiça Totalmente Integrável, 60 cm SE73HX60CE

Desenhos à escala

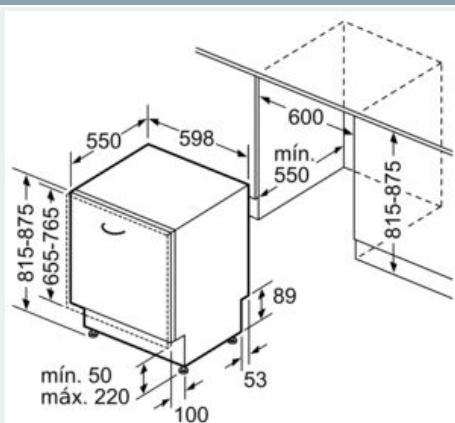

Medidas em mm

